

العقيد الركن
أنطون الدّجّاح

مُعْجَمُ قَوَاعِدِ اللِّغَةِ العَرَبِيَّةِ

فِي جَدَاوِلٍ وَلَوْحَاتٍ

داجعة

الدكتور جورج منري عبد المسيح



مكتبة لبنان

هذا المعجم

- يجازي هذا المعجم، في بعض نواحيه، الأسلوب المهود في تأليف المعجم. لكنه، في معظم فصوله، يشق طريقاً جديدةً وينتج أسلوباً مبتكراً. فإذا كانت المعاجم تلتزم ترتيباً هجائياً أو أبجدياً... في وضع كلماتها ومصطلحاتها، فإن هذا المعجم قد استبدل الحرفَ بجذوره والكلمةَ بلوحته...
- معجمات اللغة تقتضن كلماتها، ولوحات هذا المعجم تقتضن قواعد تلك الكلمات...
- هو معجم يختصر قواعد اللغة العربية في أربع عشرة مجموعة.
- وقد مهد للمجموعات بمساراة اللوارة وهياكل عامة.
- ولكل جدول ولوحة منجانبها: كتيبي إحصائي، وكتيبي واهف.
- والأرجحة قطعة فنية: شكلها إطار ودوائر زخانات وخطوط ورموز... ومضمونها قواعد اللغة في لغة هي لغة القواعد، إذ إن الترتيب والتنظيم والتصوير التوضيحي هي القواعد التي تنتظم المعجم.
- وقد حوت كل لوحة دوماً واحداً، إلا عند تعدد الأمر، لطول الترس ووفرة المعلومات.
- وقد قدم للمعجم نصلاً عن النحو لتسهيل يقع في أربعة أقسام، يساعده على فتوية مكنة الإعراب عند المطالع.
- ومن جديد المعجم فصل «المترينات» الذي يشمل على أنواع الأدوات وبعض الكلمات ذات الوضع الخاص وإعرابها وإحصائها.
- والمعجم يسعي، من حيث القسوم، إلى التحديث المنضبط والمصنوع الحيوي، لكنه، من حيث الأسلوب، يتخذ سائراً، إذ إن الكلمة تحولت إلى اسم، فتدخل النحو العربي. ربما لأول مرة بحالة المحاد الكهربي (الكيبوت).
- لهذه المزايا وغيرها، يستحق هذا المعجم أن يدخل كل بيت، ويرافق كل طالب يبحث عن صفة التمييز في التمييز الصحيح...

معجم قواعد اللغة العربيّة
في جداول ولوحات

العقيد الركن
أنطوانات الدجذاح

مُعْجَمٌ

قَوْلٍ فِي
اللُّغَةِ الْعَرَبِيَّةِ

فِي جَدَاوِلِ وَتَوْحَاتِ

راجعه
الدكتور هورج بنزي عبد المسبح

مكتبة لبنان

مكتبة الميقات
ساحة رياض الصلح
بيروت

جميع الحقوق محفوظة

الطبعة الأولى : ١٩٨١
الطبعة الثانية : ١٩٨٥
الطبعة الثالثة : ١٩٨٧
الطبعة الرابعة : ١٩٨٩
كلية طبعة منقحة ومروّنة
بمشاركة بالمصطلحات والأدوات



الوقد

المُضَارِعُ فِي مُصْطَلَحِ النَّحْوِ الْعَرَبِيِّ يَعْنِي
الْحَاضِرَ وَالْمُسْتَقْبَلَ .

فَالِى كُلِّ مَنْ يُحِبُّ اللُّغَةَ الْعَرَبِيَّةَ ، لُغَةَ
الْمُضَارِعِ ، وَيُحِبُّ أَنْ تَبْقَى صَافِيَةً
أَصِيلَةً ، أَهْدِي هَذَا الْمُعْجَمَ .

انظر في كتاب

الثاني مقدمة المراجع

تخرّج العفيد الركن أنطوان الدّحاح من:

- المدرسة الحربيّة - الفيّاضية - لبنان.
- ومدرسة المدفعية الملكية - لاركهيل - إنكلترا.
- والمدرسة البحريّة - برست - فرنسا.
- وكليّة الأركان العامّة - لفنورث - الولايات المتّحدة.

وقد كان:

- قائد سلاح البحريّة الوطنيّة.
- ومدير الشؤون الجغرافيّة والمجيوذيريّة.
- ومديراً عاماً للأمن العامّ.

وهو حالياً:

سفير لبنان في البرازيل.

وبالمقابل فإنّه:

- ليس من قريش.
- ولم ينشأ في بني سعد.
- ولم يعيش كبشّار في حجبور بني عقيل.
- وليس من أبناء البادية الذين يُحتجّ بهم.

فإذا قال قائل: ليست هذه هي الشُّروط الوحيدة للتَّمكُّن من اللُّغة العربيَّة، أجب: وليست الشُّروط التي حاز عليها من جامعات الحرب، كهيئة بجملة متمكِّناً من اللُّغة، ناهيك بالتأليف بها، وفي حقل القواعد بالذَّات. ومع ذلك، أقدم على التَّصنيف، إنَّها لجرأة؛ فلنراقفه في هذه الرِّحلة المفامرة.

لقد قلَّبت « معجمه » فألفت أن قاعدة النِّظام هي في نظام القواعد.

وتصفَّحت مقدِّمته فوجدت أن جوهر المسألة يكمن في كون مادَّة المعجم قديمة، لكنَّ بترتيب جديد... والمعجم، في حقيقته، لوحات علميَّة، فنيَّة، إنسانيَّة:

علميَّة: لأنَّ كلَّ لوحة تحتوي على مادَّة مستقلَّة - إلا ما تعدَّر - يشار إلى مراجعها بوضوح، ومعرّضة بتسلسل دقيق، ومنطق مميَّز.

وفنيَّة: بأسلوب العرض، بالصُّور والدَّوائر والإشارات، إنَّها وسائل مدرّسة بطريقة رياضيَّة، تُطالعا أرقاماً وخطوطاً ورسوماً...

وإنسانيَّة: بهذا الجهد المضني في سبيل الإيضاح والتَّسهيل، وهذا الرُّوح المشعّ، الذي يُحيل جفاف القواعد إلى موادَّ متاعه.

ومع بروز طابع المحافظة في نوعيَّة المعلومات، وفي كينيَّة أنتقاء معظم الأمثلة، وفي نسبة الاعتماد، فإنَّ نمط العرض وأسلوب الإخراج أحلاما المادَّة القديمة، إلى مادَّة جديدة. ولكنَّ مهمَّا قونا في الحكم، فإنَّ عناصر مهمَّة تميَّز معجمه، وتجعله أدنى إلى الجدَّة، وتمنحه مبرُّر الوجود.

- لقد ربَّب المؤلِّف الفصول بطريقة غير عاديَّة.

- وقرَّ معلوماتٍ ودقائق... لا تتوافر أحياناً، في كتب القواعد، حتَّى غير المدرسيَّة.

- أنشأ فصل: المعريَّات - ذا الفائدة لكلِّ طالب ومعلِّم -

- قام بإصلاحات وتصويبات لأخطاء شائعة في كتب مدرسيَّة، لكنَّه لم يشأ الإشارة إلى هذه الإصلاحات، مفضلاً تسجيل الصَّحيح فقط.

- قدَّم لوحاتٍ وهيكلٌ عامَّة، قد تبدو، لأوَّل وهلة، نوعاً من التَّرف العقليِّ، وقد شاء، أن تكون كاللوحات المؤنَّسة على دروب القواعد، لكنَّ هذه الأشكال تبقّى، على الأقلِّ، حافزاً على رياضة عقليَّة.

- فصَّل في الأمر، عند تضارب الآراء، بطريقة فيها حزم القائد.

ومن أمثلة ذلك، أنه حصر معاني بعض الأدوات التي تجميء بمعنى: من - إلى - عن - في... حصرها في معنى: الظرفيَّة - مع أن هذا المعنى موجود إلى جانب تلك المعاني المشار إليها في حروف الجرِّ.

أشيرُ إلى ذلك، لأسجِّلُ أمراً حاصلًا، وعلى كلِّ، فإنَّ كثيراً من أحكامه التي نالت قسطاً من المناقشة فيما بيننا، ترضي المنطق، ولو خرجت، على بعض ما درج عليه النُّحاة واللُّغويُّون الذين، قلباً اتَّفَقوا على مسألة...

ومع أن سمة الصِّدْر شرط مهم، في الأمور العلميَّة، فإنني أشارك المؤلف روح البتِّ في القواعد التي تشوبها النزعة المعيارية إلى حدٍّ كبير... أشارك الفصل، ولو جاء عجباً، لأنه، قد يكون أفضل من المباحكات الجوفاء. ولو عمَّد علماء اللِّغة، وأهل صناعة النُّحو، إلى شيء من «الحزم» لجنَّبونا احتمالات لا تُحصى، وخفَّفوا عنَّا تخريجاتٍ وأحكاماً فيها تصف، وما برحت مستنزفة للطاقة فيما لا نفع كبير، كبيراً، فيه، ونحن نبيس الحاجة إلى كلِّ لحظة - جهد.

لقد أحسنت وأنا أتعاون مع المؤلف، بأنَّ نزعة «الأمن العام» ما زالت «سارية المفعول» لكن في مجال اللِّغة.

وشمرت بأنَّ «روح الانضباط» يتحكَّم في منهج.

إنَّ أسلوبه في «التفتيش» دقيق.

والحاحه في «استنطاق الحقائق» لا ينثني.

أمثلته «استجواب».

و«أحكامه نافذة» متى اقتنع بمدالة وصحة القضية.

لقد كان العقيد الرُّكن أنطوان الدُّحداح يمنح مواظنيه «جواز سفر»، وها هو اليوم، قد «عقد» العزم على أن يمنحهم «جواز مرور» من نوعٍ آخر وإلى حقلٍ آخر. إنه «وجوب المرور» وليس «جوازه» إلى المعرفة، عبر الكلمة الصحيحة... لكنَّ «ختم السُّباح» بالمرور أقلت هذه المرَّة من يده، وصار في حوزة القراء وأصنافهم، والنقاد ومذاهبهم...

ولعل، في هذه الأسطر، تمهيداً للتقوم، لكنَّه مشوب بالذاتية ومطبوع بالهبة. إنَّها هبة... لكنها ليست

عبيد.

بيت مري في ٢٢/٣/١٩٨١

جورج مئري عبد المسيح

الثالث مقدمة المؤلف

قد يتبادر إلى ذهنك أيها القاريء، وأنت تدخل معنا في علم القواعد العربيّة، أنك ستواجه مواضيع شائكة وموادّ صعبة الاستيعاب، وقد تمتدّد أنّ البحث في لغة غنيّة بالفاظها ومعقّدة بأحكامها، يتطلّب منك جهداً شاقّاً، أنت اليوم بضئى عنه، فنحن معك في جزء من هذا التفكير ولنا معك في كلّ. وطموحنا في صياغة هذا الكتاب أن نؤمّن لك ما تحتاجه من تنظيم في تقديم الموادّ وإبراز ما يجب أن تحتفظ به من الأحكام الهامّة.

- يتوجّه هذا المؤلّف أولاً إلى المتكلّم باللّغة العربيّة، الذي يجهل خطايا النّصب والمجرم والمزوم ولم نذكر الرّفع لأنّ الرّفع هو الابتداء، أي الوضع الطّبيعيّ للكلمة المجرّدة من العوامل اللفظيّة...
- ويتوجّه خاصّة إلى أهالي الطّلاب الذين تركوا القواعد كامنة في خبايا عقولهم، ويتفاجؤون بسؤال من أولادهم: لماذا... كذا؟ فيلجؤون مسرعين إلى المراجع المختلفة بحثاً عن الجواب... وما أدراك أين الجواب؟
- ويتوجّه أيضاً إلى رجال الأعمال الذين يتجولون بين طائرة وطائرة في بلاد النّفط، لمتابعة أشغالهم، ويضطّرون أحياناً، في سبيل المصلحة، إلى إلقاء محاضرات أمام مستمعين متيقّظين، ويتساءلون مثلاً: كيف تلفظ كلمة «ملاحظات» في حالة النّصب... فننصحهم بالتّسكين، لأنّ التّسكين هو ضدّ الحركة ويضئى عن الأخطاء.. إذا أمكن... ففأيننا بالنهاية مساعدة كلّ من يرغب في التّكلم أو الكتابة بالعربيّة.
- لم نخصّ الطّلاب بالدّكر، بل نخصّهم بالمعاطفة، لأنّ لدى الطّالب المتّبع لدراسة القواعد في كتبه المدرسيّة المتجرّنة إلى وحدات عديدة، والمتضمّنة الثّمارن الطّبيعيّة الضّروريّة لطبيعة العمل المدرسيّ، وقد يضع الطّالب يده على كتاب والده فيكون له خير عون.

ولا تختلف لفظة هذا المعجم - مع توسع في التسمية - بجوهر محتوياته عن المؤلفات العديدة، المنتشرة منذ قرون في أقطار العالم، ولم نحاول إدخال أحكام جديدة أو مقترحات فنية في القواعد.

انطلقنا من الأساس الثابت، لكن وضعنا ترتيباً جديداً وإخراجاً علمياً حديثاً لمواد قديمة، وكانت الغاية تنظيم المعلومات في البحث عن القواعد.

اتخذنا مبادئ علم التنظيم العام أسلوباً للدخول إلى القواعد من زاوية المنهجية الحديثة (مَنْجَمَت)، واكتشفنا، ونريدك، أيها القارئ، أن تكتشف معنا، بعض الثغرات في معالجة الصرف والنحو، وأهمها فقدان نظرة الشمول إلى الأقسام العامة بصفتها وحدات مستقل بعضها عن بعض، مما يؤدي إلى فقدان رباط الصلة بين الأجزاء الصغيرة التي تتألف منها الكلمات، ثغرات اعتدنا عليها ودخلت في التقاليد - نورد منها بعض الأمثلة:

١ - التواسخ: (كان - كاذ). منها ما يرفع ثم ينصب ومنها ما ينصب ثم يرفع. لذلك أطلق عليها تسمية التواسخ. فلم نجد تعبيراً خاصاً يشمل المرفوعات الخمسة للتواسخ (اسم كان - اسم كاذ - اسم ما - خبر إن - خبر لا). ولم نجد تعبيراً آخر يشمل المنصوبات التي تقابلها، لذلك اضطررنا، وبموافقة الدكتور جورج ميري عبد المسيح إلى تسميتها بالمرفاع والمناصيب، كلمات أنس إليها الذوق.

٢ - عندما حاولنا وضع هيكل لجميع حالات إعراب الاسم، وجدنا صعوبة برسم المفاعيل (به، مطلق، لأجله، فيه، معه) من جهة، والمنصوبات الأخرى التي تختلف عنها (الحال، التمييز، الاستثناء) من جهة أخرى. ولما كان رسم الهيكل لا يتحمل الثغرة من الواقع، وجدنا تعبيراً جديداً لتسمية المنصوبات الثلاثة، وهنا أيضاً وافق زميلي على كلمة: الأفاعيل.

٣ - أقدمنا في الفصل الأخير من المعجم على ترتيب معين، يشكّل نوعاً من: قديمية لإعراب الكلمات. واختارنا مجموعة من ٢٨٣ كلمة من حروف وأسماء وأفعال، نعتبرها مفاتيح الإعراب في اللغة العربية، فإذا اطلقت عليها وعلى أحوالها، قلباً واجهتك، أيها القارئ، صعوبة في معرفة محلّ المفردات من الإعراب، فأطلقنا على هذه المجموعة تسمية: المفردات - أي الكلمات المعربة والمبنية التي تتميز بأحوال خاصة في علم القواعد.

٤ - والثغرة الأخيرة التي نودّ لفت الرأي إليها هي ثغرة نسيب تتلخص في تصوير القواعد العربية وكأنها مسألة معقدة جداً، بينما هي في الواقع مسألة سهلة جداً - ونؤكد للمتكلم بالعربية الرغيب في دراسة القواعد أنه لن يحتاج إلى جهد يزيد على أربعة أشهر بمعدل خمس ساعات عمل في اليوم الواحد (أي إلى ٥٠٠ رجل/ساعة) حتى يصبح سيويو آخر.

نعود إلى نظرة الشمول في مواضع الصرف والنحو، إلى رؤية الكلّ متضمناً أجزائه، إلى رؤية الهيكل محتوياً أقسامه، فنلاحظ أن الأقسام ولا أجزاء يتعدى عددها أصابع اليدين... وهو مبدأ جوهرية في علم التنظيم الحديث ولا عجب إذا كانت حروف الجرّ تسعة عشر لأنها تشابه الجند في الفصيلة الواحدة.

أما الغنيان في ألفاظ ومفردات اللغة العربية (للأسد وحده ما لا يقل عن ٦٤٠ مرادفاً) فيعود أيضاً إلى مبادئ بسيطة وسهلة وجدها أهل الحجر والمدبر مبتاولهم، في القرون الغابرة، لتركيب الكلمات، ونتج عنها ما لم يكن في الحسبان. فننتقل الكلمة في تركيبها من منطق الأوزان، والوزن الأساسي هو ثلاثي الأحرف يتشكل في كلمة: ف ع ل - ثم يجري تحريكه بحروف العلة: و-ي-1- فيمكنك الاشتراك معهم في اللمبة بواسطة ستة أحجار مختلفة الأشكال: ثلاثة كبيرة تمثل حروف الأوزان، وثلاثة صغيرة تمثل حروف العلة، وتصيح الاحتمالات الواردة هي الأوزان التالية لا غير:

فاعولي - فاعيلو - فوعالي - فوعيلو - فيعالو - فيعولو.

عملية بسيطة لا ترهق العقل البشري

أما إذا أردت تكرار التحريك في الكلمة الواحدة، أو تبديل حروف الأوزان بحروف المباني، أو استبدال حروف العلة بالحركات والضوابط، أو متابعة سير الاحتمالات في الرباعي والخماسي، فهلاً... إذ تصبح، نحن وإياك، بحاجة إلى حساب كهربائي أو كهربائي... وعلى الأصح، كهبري...

يبقى أن احسب هذا سيفشل في إعطائك الكلمة المرصعة بحجر نادر...

كما فشل في تزويدنا بالبرنامج الأفضل الواجب أتباعه في تسلسل مواد القواعد العربية، ونخص بالذكر، ترتيب المسرد العام الذي يلي المقدمات في أوّل الكتاب. فبعثنا حاولنا الاستهداء إلى التسلسل المثالي لمعالجة مواضيع القواعد العربية. يقولون إن القواعد تقسم إلى قسمين رئيسيين: الصرف أولاً والنحو ثانياً، ثم جاء من يضع النحو قبل الصرف ثم بحثنا في البرامج الرسمية التي تعتمد في المدارس، ثم في المنطق القديم الذي يشرح القواعد من خلال حروف المعاني أو من خلال اختيارات أخرى الخ... محاولات عديدة مدوّنة في جريدة المراجع في آخر الكتاب... استخلصنا منها مبدأ عاماً وأساسياً ينجم مع الغاية التي أردناها وهي ترتيب المواد بشكل منظم مهل للقارئ الحصول على المعلومات التي يحتاج إليها بسرعة ودقة.

فكل فصل من: (المعجم) يشكل المجموعة الكبرى التي تتجانس موضوعاتها من حيث البحث عن المعلومات الصرفية والنحوية، وفي بداية كل فصل وضعنا هيكلًا عاماً يركز الانتباه على موقع الجزء من الكل. وكل صفحة من الكتاب هي خلية صغيرة مستقلة بذاتها تحتوي على المعلومات اللازمة لتعريف عنوانها، وتفنيك عن التفنيش - بقدر المستطاع - في أماكن أخرى - فلا حواشي ولا ملاحظات تنتظر في أسفل الصفحة؛ جميع المعلومات المتعلقة بالموضوع الواحد تروى بالتتابع.

ثم نطمح إلى بلوغ البرنامج الأفضل، بل حاولنا ترتيب البرنامج الأنظم، وأدخلنا في فن الإيضاح ما توصلت إليه خبرتنا في علم التنظيم من أساليب ورسوم وأسهم، لإرشادك إلى الهدف المنشود. يتكلم هي المنهجية الوظيفية التي تشمل جميع أوجه الترابط بين التفكير والتنفيذ فتعود الموضوع المعين في الطريق الواضح، للوصول إلى القرار المناسب، وتحقيق ما صممه العقل الإنساني.

... وفي الحديث الشريف «من عمل وأصاب فله أجران ومن عمل وأخطأ فله أجر واحد»؛ وغير الجزء أن يكون في الكتاب فائدة.

أنطوان الدحداح

فصول المعجم

الصفحة:			
١	مدخل عام	١ -	الفصل الأول
١٩	الحرف	٢ -	الفصل الثاني
٣٥	الاسم: أحوال	٣ -	الفصل الثالث
٦٩	الاسم: أنواعه	١٠ -	الفصل الرابع
١١١	الفعل	٥ -	الفصل الخامس
١٣٥	الجملة الفعلية	٦ -	الفصل السادس
١٤٩	الجملة الاسمية	٧ -	الفصل السابع
١٥٩	التشبيه	٨ -	الفصل الثامن
١٧١	المفاعيل	٩	الفصل التاسع
١٧٥	الأفعال	١٠ -	الفصل العاشر
٣٠٧	المجوزات	١١ -	الفصل الحادي عشر
٣١٥	التشبيه	١٢ -	الفصل الثاني عشر
٣٢٧	التعريف والتحليل	١٣ -	الفصل الثالث عشر
٣٧٧	المترادفات	١٤ -	الفصل الرابع عشر

الصفحة	الفصل	فهرس ألقباي	الصفحة	الفصل	فهرس ألقباي
٤٣	٣ - ٣ - ٥	ال اشتقاق	١٨٢	٩ - ٨	ال اختصاص
٢١١	١١ - ٢ - ١	ال إضافة	٦	١ - ٤	ال إدغام
٣١٤	١١ - ٣ - ٤	ال إضافة إلى الجملة	٣٠٤	١٠ - ٤ - ١	ال احتفال
٢٢٣	١١ - ٢ - ٣	ال إضافة النقطية	٢٠٥	١٠ - ٤ - ٢	ال اشتداد
٢١٢	١١ - ٣ - ٣	ال إضافة المعنوية	١٨٨	٩ - ١٢	ال استثناء
١٦	١ - ٨ - ٣	إعراب الاسم	٣٧	٣ - ١	ال اسم
١٥١	٧ - ١	إعراب الاسم	٩٧	٤ - ١٢	اسم الاستفهام
١٦	١ - ٨ - ٢	إعراب الجملة	٩٦	١ - ١١	اسم الإشارة
١٦	١ - ٨ - ٢	إعراب الحرف	٩٣	٤ - ٩	اسم الآلة
١٣٧	٦ - ١	إعراب الفعل	٧١	٤ - ١ - ١	اسم الجنس
١٤٧	٦ - ١ - ١	إعراب الفعل	٩١	٤ - ٨	اسم الزمان
١٤٨	٦ - ١ - ٢	إعراب الفعل	٥١	٣ - ٦	ال اسم التبيه بالصحيح
٢	١ - ٥ - ١	إعلان	٩٨	٤ - ١٣	اسم الشرط
٨	١ - ٥ - ٢	إعلان	٥١	٣ - ٦	ال اسم الصحيح
٩	١ - ٥ - ٣	إعلان	١٠٦	٤ - ١٩ - ١	اسم العدد
١٠	١ - ٥ - ٤	إعلان	١٠٧	٤ - ١٩ - ٢	اسم العدد
١٩٧	١٠ - ١	ال أفعال	١٠٨	٤ - ١٩ - ٣	اسم العدد
١٧٦	٩ - ٣ - ٢	ال أفضل التي تصب مفعولين	١٠٩	٤ - ١٩ - ٤	اسم العدد
١٤٦	٦ - ٩	ال أفعال الخمسة	١١٠	٤ - ١٩ - ٥	اسم العدد
١٧٥	٩ - ٣ - ١	أفعال القلوب	٧١	٤ - ١ - ١	اسم العلم
١٧٧	٩ - ٤	ال أفعال المتعدية إلى ٣ متعاقب	٧٣	٤ - ١ - ٢	اسم العلم
٢٠٣	١٠ - ٣ - ٢	أفعال المدح والذم	٨٠	٤ - ٣ - ١	اسم الفاعل
١٦٥	٨ - ٣	أفعال المقاربة	٨١	٤ - ٣ - ٢	اسم الفاعل
١٦٣	٨ - ٢ - ١	ال أفعال الناقصة	١٠٣	٤ - ١٧ - ١	اسم الفاعل
١٨٦	٩ - ٦	أفعال التمجيد	١٠٤	٤ - ١٧ - ٢	اسم الفاعل
٨٨	٤ - ٧ - ١	أفعال التفضيل	٧٧	٤ - ٢ - ٥	اسم المرة
٨٩	٤ - ٧ - ٢	أفعال التفضيل	٧٧	٤ - ٢ - ٥	اسم المصدر
٩٠	٤ - ٧ - ٣	أفعال التفضيل	٨٢	٤ - ٤ - ١	اسم المفعول
٨٦	٤ - ٦ - ١	أسئلة المبالغة	٨٣	٤ - ٤ - ٢	اسم المفعول
٨٧	٤ - ٦ - ٢	أسئلة المبالغة	٥١	٣ - ٦	ال اسم المقصور
٢٦٧	٨ - ٥	إين وأعوها	٩١	٤ - ٨	اسم المكان
١٢٢	١٢ - ٤ - ١	ال بدل	٥١	٣ - ٦	ال اسم المدح
٢٢٢	١٢ - ٤ - ٢	ال بدل	٥١	٣ - ٦	ال اسم المنقوص
٦٣	٣ - ١٦	بنية الاسم	٩٩	٤ - ١٤ - ١	ال اسم الموصول
٦٤	٣ - ١٧	بنية الاسم	١٠٠	٤ - ١٤ - ٢	اسم الموصول
١١٧	٦ - ١٥ - ١	بنية الفعل	٧٧	٤ - ٢ - ٥	اسم الشرع
١١٨	٦ - ١٥ - ٢	بنية الفعل	١٠٥	٤ - ١٨	ال أسماء الخمسة
١٨٢	٩ - ٧	ال تحذير	١٨٤	٩ - ٩	ال اشتدال
١٩٠	٩ - ١٤	ال ترخيم	٢٩	٣ - ٣ - ١	ال اشتقاق
١٤٥	٥ - ٩ - ١	تصريف الفعل	٤٠	٣ - ٣ - ٢	ال اشتقاق
١٢٦	٥ - ٩ - ٢	تصريف الفعل	٤١	٣ - ٣ - ٣	ال اشتقاق
١٢٧	٥ - ٩ - ٣	تصريف الفعل	٤٢	٣ - ٣ - ٤	ال اشتقاق

الصفحة	الفصل	فهرس القسائني	الصفحة	الفصل	فهرس القسائني
١٢٥	١٢-٦	ال جكاة	١٢٣	٥-٩-٤	تصرف الفعل
١٥٢	٧-٢-١	ال غير (والمبتدأ)	١٢٤	٥-٩-٥	تصرف الفعل
١٥٢	٧-٢-٢	غير (والمبتدأ)	١٣٠	٥-٩-٦	تصرف الفعل
١٥٤	٧-٢-٣	غير (والمبتدأ)	١٣١	٥-٩-٧	تصرف الفعل
١٥٥	٧-٢-٤	غير (والمبتدأ)	١٣٢	٥-٩-٨	تصرف الفعل
١٥٦	٧-٢-٥	غير (والمبتدأ)	١٣٣	٥-٩-٩	تصرف الفعل
١٥٧	٧-٢-٦	غير (والمبتدأ)	١٨	٣-٣٠	تقدير غلامات الإعراب
١٥٨	٧-٢-٧	غير (والمبتدأ)	٢٠٢	١٠-٣-١	التصيير
١٥٨	١-٦	رفع المضارع	٢٠٣	١٠-٣-٢	التصيير
٥١	٣-١	ال تنيبه بالصحیح (اسم)	٢٢١	١٢-٣	ال توكيد
١٤٥	٦-٨	ال شرط والجواب	١٤٤	٦-٧	جزء المضارع
٥١	٣-٦	ال صحیح (اسم)	٥٨	٣-١٣-١	جمع التكسير
١٢٦	٥-٦	ال صحیح (فعل)	٥١	٣-١٣-٢	جمع التكسير
١٣	١-٧-١	ال صرف (ملحقات)	٦٠	٢-١٢-٢	جمع التكسير
١١	١-٧-٢	صرف (ملحقات)	٥٨	٣-١٢	جمع المؤنث السالم
٥٢	٣-٧	ال صفة	٥٧	٣-١١	جمع المذكر السالم
٨٤	٤-٥-١	ال صفة المشبهة	١٥	١-٨-١	ال جلة
٨٥	٤-٥-٢	صفة المشبهة	١٥٢	٧-٢-١	ال جلة الاسمية
١٢٢	٥-٨-١	ال ضائر والفعل	١٥٢	٧-٢-٢	جلة الاسمية
٩٢	٤-١-١	ال ضمير	١٥٤	٧-٢-٣	جلة الاسمية
٩١	٤-١-٢	ضمير	١٥٥	٧-٢-٤	جلة الاسمية
٩٥	٤-١-٣	ضمير	١٥٦	٧-٢-٥	جلة الاسمية
٩٥	٤-١-٣	ضمير الثان	١٥٧	٧-٢-٦	جلة الاسمية
١٥٧	٧-٢-٦	ضمير الفصل أو العهد	١٥٨	٧-٢-٧	جلة الاسمية
٥	١-٢	ال ضوابط	١٤٥	٦-٨	ال جلة الشرطية
١٠٢	٤-١١	ال ظروف	١٣٨	٦-٣-١	ال جلة الضميمة
١٧٨	٩-٥-١	ال عامل والمفعول	١٣٩	٦-٣-٢	جلة الضميمة
١٧٩	٩-٥-٢	عامل والمفعول	١٩٨	١٠-٢-١	ال حال
١٨٠	٩-٥-٣	عامل والمفعول	١٩٩	١٠-٢-٢	ال حال
١٠٦	٤-١٤-١	ال عند الأصلي	٢٠٠	١٠-٢-٣	ال حال
١٠٦	٤-١٤-١	ال عند الترتيب	٢٠١	١٠-٢-٤	ال حال
٢٢١	١٢-٥	ال عطف	٢١	٢-١	ال حرف
٦٧	٣-٢٠	علامات الإعراب	٥	١-٣	ال حركات والضوابط
٦٨	١-٨-٤	علامات الترقيم	٢١٠	١١-٣	حروف الجر
١٤٠	٦-٢	ال فاعل	٢٢	٢-٣	حروف المعاني
١٩٢	٥-١-١	ال فعل	١٦٧	٨-٥	ال حروف المشبهة بالفعل
١١١	٥-١-٢	ال فعل	١٦٦	٨-٤	ال حروف المشبهة بالليس
١١٥	٥-١-٣	ال فعل	٢٢	٣-٣-١	حروف الماني
١٢٢	٥-٧	ال فعل المؤنث	٢٦	٢-٣-٢	حروف المعاني
١١٩	٥-٤	ال فعل المنثني	٢٧	٢-٤-١	ال حروف (معجم)
١١٦	٥-٢	ال فعل المؤنث	١١	١١	حروف (معجم)
١٢٠	٥-٥	ال فعل المجهول	٢٤	٢-٤-٨	حروف (معجم)

الصفحة	الفصل	فهرس أقبائني	الصفحة	الفصل	فهرس أقبائني
١٦٦	٨-٦-١	ال مناصب	١١٧	٥-٣-١	ال فعل الزيد
٤٤	٣-٤-١	ال مشتقات	١١٨	٥-٣-٢	فعل الزيد
٤٥	٣-٤-٢	ال مشتقات	١٢٢	٥-٨-١	ال فعل والضائر
٤٦	٢-٤-٣	ال مشتقات	١٢٤	٥-٨-٣	فعل والضائر
٤٧	٣-٤-٤	ال مشتقات	١٢٥	٥-٥	ال فعل المعلوم
٤٨	٣-٤-٥	ال مشتقات	١١٩	٥-٤	ال فعل المألوم
٤٩	٣-٤-٦	ال مشتقات	٣	١-١	ال قواعد العربية
٧٢	٤-٢-١	ال مصدر	١٦٥	٨-٣	ال كاد وأخواتها
٧٧	٤-٢-٥	ال مصدر الضمائر	٩٥	٤-١١-٣	ال كلف الخطاب
٧٩	٤-٢-٧	ال مصدر (عمله)	١١٣	٨-٢-١	ال كان وأخواتها
٧٨	٤-٢-٦	ال مصدر المؤول	١٦٤	٨-٢-٢	ال كان وأخواتها
٧٤	٤-٢-٢	ال مصدر الجرد	٤	١-٢	ال كلمة العربية
٧٥	٤-٢-٣	ال مصدر الزيد	١٠٦	٤-١٥	ال كتابات
٧٦	٤-٢-٤	ال مصدر اليمي	١٦٦	٨-٧	لا الثانية للجنس
٧٢	٣-١٥	ال مصدر (اسم)	١٥٢	٧-٢-١	ال مبتدأ (والغير)
١٦٦	٨-٤	ما وأخواتها	١٥٣	٧-٢-٢	ال مبتدأ (والغير)
٢٧	٢-٤-١	معجم بالحروف	١٥٤	٧-٢-٣	ال مبتدأ (والغير)
٤١	٤١	معجم بالحروف	١٥٥	٧-٢-٤	ال مبتدأ (والغير)
٢٤	٢-٤-٨	معجم بالحروف	١٥٦	٧-٢-٥	ال مبتدأ (والغير)
٢٨٥	١٤-٢-١	معجم بالمعربات	١٥٧	٧-٢-٦	ال مبتدأ (والغير)
٤١	٤١	معجم بالمعربات	١٥٨	٧-٢-٧	ال مبتدأ (والغير)
٢٠٣	١٤-٢-١٩	معجم بالمعربات	١٢٢	٥-٧	ال مؤكّد وغير المؤكّد
٦٣	٣-١٦	ال مُعرب (اسم)	٥٤	٢-٩	ال مؤنّث (اسم)
٦٥	٣-١٨	ال مُعرب (اسم)	٦٣	٢-١٦	ال سبقي (اسم)
١٤٧	٦-١٠-١	ال مُعرب (فعل)	٦٤	٣-١٧	ال سبقي (اسم)
١٤٨	٦-١٠-٢	ال مُعرب (فعل)	١٤٧	٦-١٠-١	ال سبقي (فعل)
٢٨٠	١٤-٢-١	ال معربات	١٤٨	٦-١٠-٢	ال سبقي (فعل)
٢٨١	١٤-٢-٢	ال معربات	٢٨	٢-٢	ال منصرف وغير المنصرف
٢٨٢	١٤-٢-٣	ال معربات	١١٩	٥-٤	ال متعدي (فعل)
٢٨٣	١٤-٢-٤	ال معربات	١٤٢	٦-٥	ال مثبت والمنقح
٢٨٤	١٤-٢-٥	ال معربات	٥٥	٣-١٠	ال مشي (اسم)
٥٢	٣-٨	ال معرفة (اسم)	٥٠	٣-٥	ال مجرّد (اسم)
١٧٢	٩-١	ال متعاقب	١١٦	٥-٢	ال مجرّد (فعل)
١٧١	٩-٢	ال مفعول به	٢٠٩	١١-١	ال مجرورات
١٧٧	٩-٤	ال مفعول به الثالث	١٢٠	٥-٥	ال مجهول (فعل)
١٧٥	٩-٣-١	ال مفعول به الثاني	٥٤	٣-٩	ال مذكّر (اسم)
١٧٦	٩-٣-٢	ال مفعول به الثاني	١١١	٨-١-١	ال ترافيع
١٧٣	٩-١٧	ال مفعول فيه	٥٠	٣-٥	ال تزيد (اسم)
١٧٢	٩-١٦	ال مفعول لأجله أو له	١١٧	٥-٣-١	ال تزيد (فعل)
١٧١	٩-١٥	ال مفعول المطلق	١١٨	٥-٣-٢	ال زيد (فعل)
١٧٤	٩-٠	ال مفعول معه	١٢١	٥-٦	ال معتل (فعل)
٥١	٣-٠	ال مقصور (اسم)	١٢٠	٥-٥	ال معلوم (فعل)

العدد	فهرس ألفبائى	الصفحة	الفصل	فهرس ألفبائى
	ال هياكل العامة:	٥١	٢-٦	ال ممدود (اسم)
		٦٧	٢-١٩	ال ممنوع من الصرف
٣	١-١	٥٩	٢-١٣-٢	مثنى المذموم
٤	١-٢	٦١	٢-١٤	ال منسوب (اسم)
٢١	٢-١	١٤٢	٦-٥	ال منقح (والمثب)
٢٧	٢-١	٥١	٢-٦	ال منقوص (اسم)
٢٨	٢-٢	٥٢	٢-٧	ال موصوف (والصفة)
٢٩	٢-٣-١	١٤١	٦-٤	نائب الفاعل
٤٠	٢-٣-٢	١٥	١-٨-١	ال نحو (ملحقات)
٤١	٢-٣-٣	١٦	١-٨-٢	نحو (ملحقات)
٤٢	٢-٣-٤	١٧	١-٨-٣	نحو (ملحقات)
٤٣	٢-٣-٥	١٨	١-٨-٤	نحو (ملحقات)
٥٢	٢-٨	٢٥٠	١٣-٢-١	ال نحو الإحصائى
٦٢	٢-١١	إلى	إلى	نحو الإحصائى
٧٢	٤-٢-١	٢٦٢	١٣-٢-٧	نحو الإحصائى
١١٢	٥-١-١	٢٢٩	١٣-١	ال نحو التحليلى
١٢٧	٦-١	٢٢٠	١٣-٢-١	ال نحو التطبيقى
١٥٩	٧-١	إلى	إلى	نحو التطبيقى
١٥٨	٧-٢-٧	٢٤٩	١٣-٢-٢٠	نحو التطبيقى
١٦١	٨-١-١	٢٧٠	١٣-٥-١	ال نحو المنهجى
١٧٢	٩-١	إلى	إلى	نحو المنهجى
١٧٧	١٠-١	٢٧٦	١٣-٥-١	نحو المنهجى
٢٠٩	١١-١	٢٦٢	١٣-٤-١	ال نحو الوظيفى
٢١٧	١٢-١	إلى	إلى	نحو الوظيفى
٢٢١	١٢-٧	٢٦٦	١٣-٤-٧	نحو الوظيفى
		١٤٦	٩-١١-١	ال تداء
		١٨٧	٩-١١-٢	تداء
		١٨٩	٩-١٣	ال تلبية
		٢١٨	١٢-٢-١	ال تبت
		٢١٩	١٢-٢-٢	تبت
		٢٢٠	١٢-٢-٣	تبت
		٥٢	٢-٨	ال تكرة (اسم)
		١٢٢	٥-٧	نون التوكيد
		١٤٦	٦-٩	ال تون الزائدة
		٩٥	٤-١٠-٢	نون الوفاية
		١١	١-٦-١	همزة القطع
		١٩	١-٦-١	همزة الوصل
		١٢	١-٦-٢	ال همزة (كنايتها)

الفصل	فهرس أقباني	الصفحة	المفصل	فهرس أقباني
	ال هيكل العامة:	٥٩	٢ - ٦	ال محدود الاسم
		٦٧	٢ - ١٦	ال مجموع من الصرف
٣	١ - ١	٥٩	٣ - ١٣ - ٢	مختص المجموع
٤	١ - ٢	٦١	٣ - ١٤	ال منسوب (اسم)
٢١	٢ - ١	١٤٢	٦ - ٥	ال منفي (والمثبت)
٢٧	٣ - ١	٥٦	٣ - ٦	ال منقوص (اسم)
٢٨	٣ - ٢	٥٦	٣ - ٧	ال موصوف (والصفة)
٢٩	٣ - ٣ - ١	١٤١	٦ - ٤	ثالث الفاعل
٤٠	٣ - ٣ - ٢	٦٥	١ - ٨ - ١	ال نحو (ملحقات)
٤١	٣ - ٣ - ٣	١٦	١ - ٨ - ٢	نحو (ملحقات)
٤٢	٣ - ٣ - ٤	١٧	١ - ٨ - ٣	نحو (ملحقات)
٤٣	٣ - ٣ - ٥	١٨	١ - ٨ - ٤	نحو (ملحقات)
٥٢	٣ - ٨	٢٥٠	١٣ - ٢ - ١	ال نحو لإحصائي
٦٢	٣ - ١٦	إلى	إلى	نحو الإحصائي
٧٢	١ - ٢ - ١	٢٦٢	١٣ - ٢ - ٢	نحو الإحصائي
١١٣	٤ - ١ - ١	٢٢٩	١٣ - ١	ال نحو التخليقي
١٢٧	٦ - ١	٢٣٠	١٣ - ٢ - ١	ال نحو التخليقي
١٥١	٧ - ١	إلى	إلى	نحو التخليقي
١٥٤	٧ - ٢ - ٢	٢٤٩	١٣ - ٢ - ٢	نحو التخليقي
١٦٦	٨ - ١ - ١	٢٧٠	١٣ - ٥ - ١	ال نحو التهجوي
١٧٣	٩ - ١	إلى	إلى	نحو التهجوي
١٨٧	١٠ - ١	٢٧١	١٣ - ٥ - ٢	نحو التهجوي
٢٠٩	١١ - ١	٢٦٣	١٣ - ٤ - ١	ال نحو الوظيفي
٢١٧	١٢ - ١	إلى	إلى	نحو الوظيفي
٢٢٤	١٢ - ٢	٢٦٩	١٣ - ٤ - ٢	نحو الوظيفي
		١٨٦	٩ - ١١ - ١	ال ثداء
		١٨٧	٩ - ١١ - ٢	ثداء
		١٨٩	٩ - ١٢	ال ثدية
		٢١٨	١٢ - ٢ - ١	ال ثعت
		٢١٩	١٢ - ٢ - ٢	ثعت
		٢٢٠	١٢ - ٢ - ٣	ثعت
		٥٣	٣ - ٨	ال تكرة (اسم)
		١٢٢	٥ - ٢	نون التوكيد
		١٤٦	٦ - ١	ال حن الزائدة
		٩٥	٤ - ١٠ - ٣	نون الوقاية
		١١	٩ - ١ - ١	همزة القطع
		١١	١ - ١ - ١	همزة الوصل
		١٢	١ - ١ - ٢	ال همزة (كاتبها)

تنبيه إلى قراءة الأرقام

- تُقرأ الأرقام في وسط الصفحة من اليسار إلى اليمين.
- الرقم الأول للفصل.
- الرقم الثاني للدرس.
- الرقم الثالث، إذا كان موجوداً، للصفحة الأولى من الدرس. إذا لا رقم للدرس المؤلف من صفحة واحدة.
- والرقم الثالث هو نفسه مكرر في الحانة إلى يسار العنوان.

الفصل الأول

١

١

مَدْخَلٌ عَامِلٌ

مَدْرَسَةُ عَمَّانِ

٣	التواعدُ العربيَّةُ	: هيكَلُ العَامِ بِتَقْسِيَمَاتِ الصَّرْفِ والنَّحْوِ	١ - ١
٤	الكلمةُ العربيَّةُ	: هيكَلُ العَامِ بِتَقْسِيَمَاتِ الكَلِمَةِ	١ - ٢
٥	الحركاتُ والضوابطُ	: بالشَّكْلِ والذَّلَالَةِ	١ - ٣
٦	الإدغام	: تحديدهُ - شروطُه - موانعهُ	١ - ٤
٧	الإعلاَل	: طبيعتهُ وأنواعُه	١ - ٥ - ١
٨	الإصلاَل	: الإعلاَلُ بالنقْبِ	١ - ٥ - ٢
٩	الإعلاَل	: الإعلاَلُ بالهذفِ والتَّسْكِينِ	١ - ٥ - ٣
١٠	الإعلاَل	: إعلاَلُ المِهْرَةِ	١ - ٥ - ٤
١١	المِهْرَةُ	: مِهْرَةُ الوصلِ ومِهْرَةُ القِطْعِ	١ - ٦ - ١
١٢	المِهْرَةُ	: كِتَابَةُ المِهْرَةِ	١ - ٦ - ٢
١٣	مُلحقَاتُ الصَّرْفِ	: ملحق ١	١ - ٧ - ١
١٤	مُلحقَاتُ الصَّرْفِ	: ملحق ٢	١ - ٧ - ٢
١٥	ملحقَاتُ النَّحْوِ	: الجُمْلَةُ - أنواعُها وأقسامُها	١ - ٨ - ١
١٦	ملحقَاتُ النَّحْوِ	: إعرَابُ الأسمِ والحرفِ والجُمْلَةِ	١ - ٨ - ٢
١٧	ملحقَاتُ النَّحْوِ	: إعرَابُ التَّعْمَلِ	١ - ٨ - ٣
١٨	ملحقَاتُ النَّحْوِ	: علامَاتُ التَّرْقِيْعِ - الوَقْفُ فِي القِرَاءَةِ	١ - ٨ - ٤

الميكمل العام للتقسيمات الصرفية والنحو

القواعد العربية

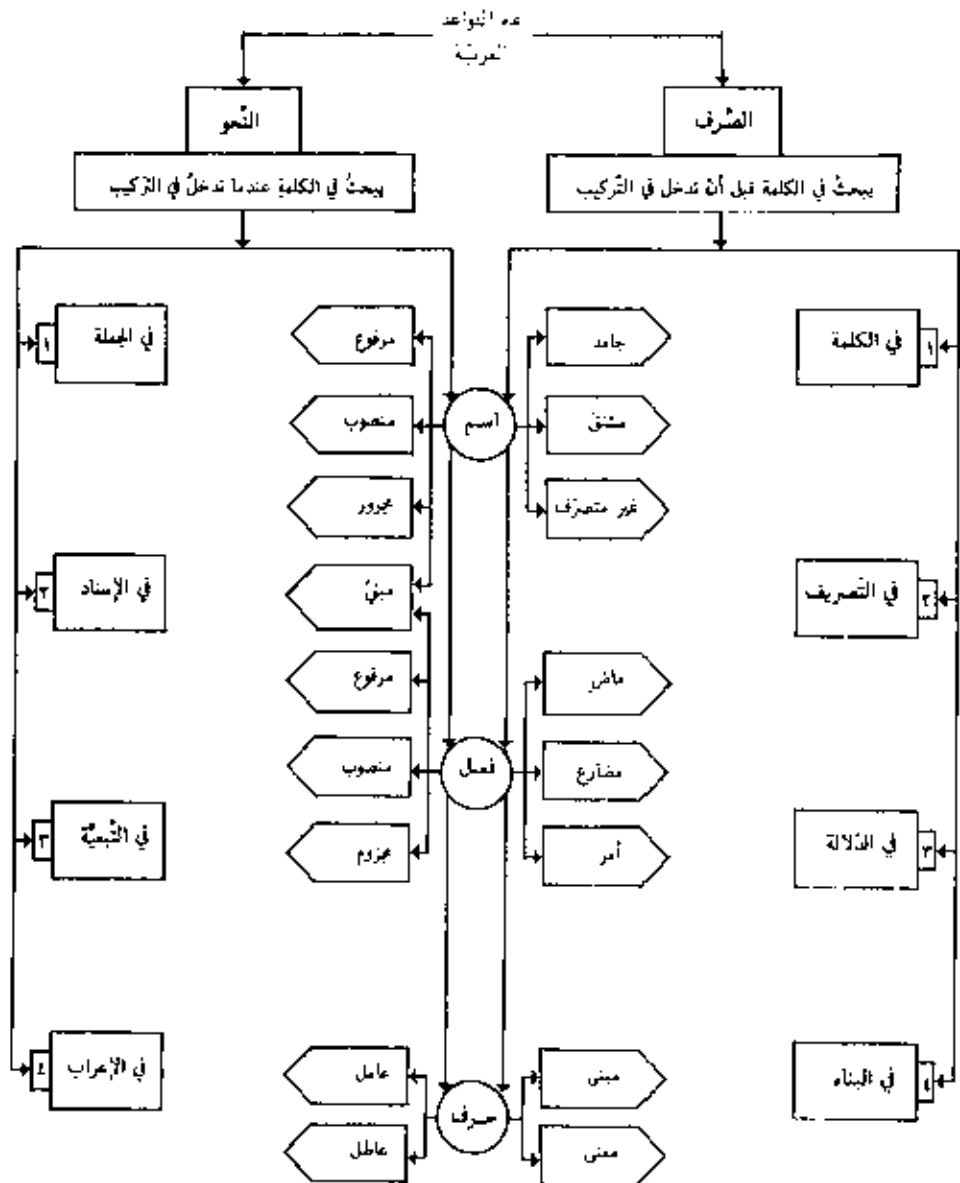

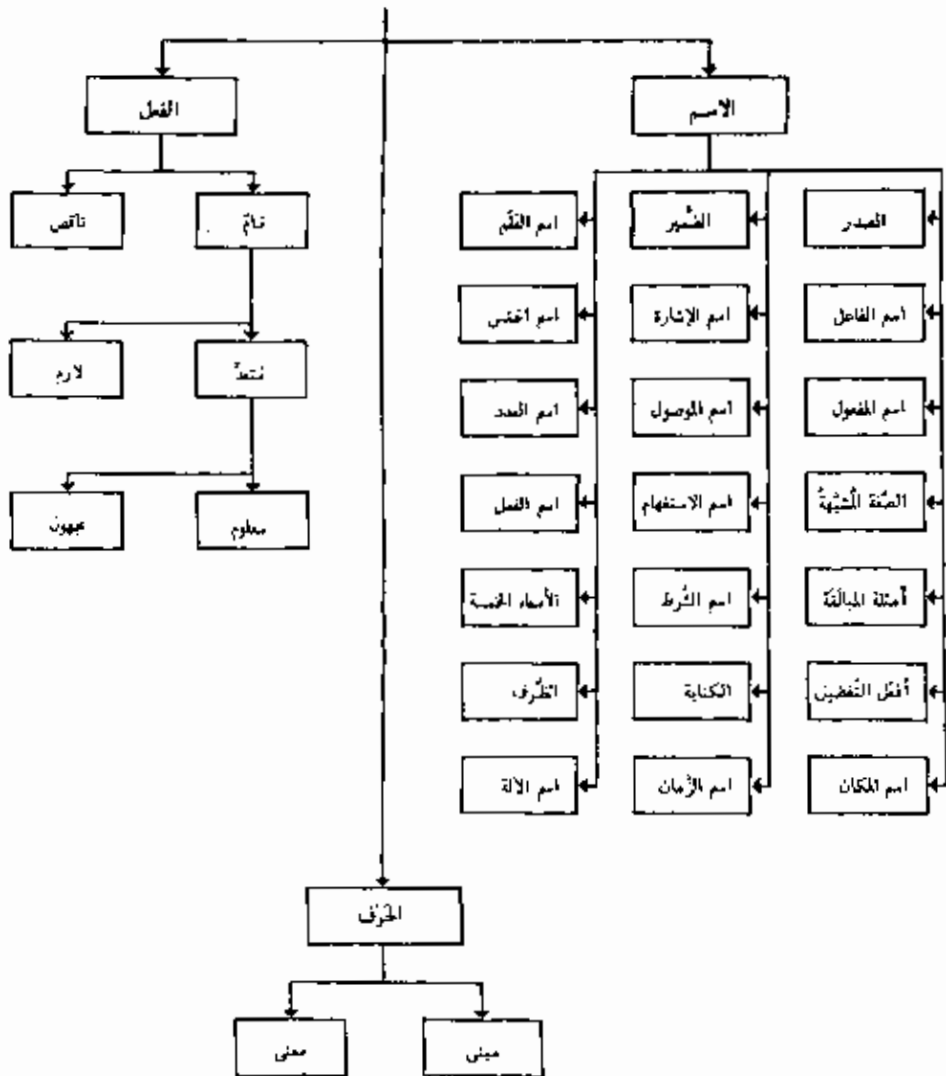

الحركات ثلاث وهي: الضمّة - الفتحّة - الكسرة

١. الضمّة
٢. الفتحّة
٣. الكسرة
٤. الشُّكُون
٥. تُرْسَمُ من فوق الحرف وهي علامة رفع أو بناء، جله الوالدُ - يا يوسفُ
٦. تُرْسَمُ من فوق الحرف وهي علامة نصب أو بناء، رأيت الوالدَ - فقل
٧. تُرْسَمُ من تحت الحرف وهي علامة جرّ أو بناء، مزرت بالوليدِ - جئت أسير
٨. هي ضدّ الحركة وتُرسَمُ من فوق الحرف - تأتي علامة بناء وجرم: فُلْتُ - لم تفعل

التنوين نونٌ ساكنةٌ تُرَادُ على آخر الاسم لفظاً لا خطّاً

٩. التنوينُ الرفعُ وتُرسَمُ من فوق الحرف: كتابٌ = كتابين

١٠. تنوينُ النصبِ وتُرسَمُ من فوق الحرف: كتابًا = كتابين

١١. تنوينُ الجرّ وتُرسَمُ من تحت الحرف: كتابي = كتابين

الضموم أربع وهي: الشُّدُّ - اللُّدُّ - الموصِلُ - القطعُ

١٢. الشُّدُّ
١٣. اللُّدُّ
١٤. الموصِلُ
١٥. القطعُ
١٦. يدلُّ على أنّ الحرف حرفان وتُرسَمُ من فوق الحرف: قَدَمٌ = قَدَم
١٧. يدلُّ على ألفٍ محذوفةٍ بعدَ همزةٍ بصورةِ الألفِ: أَمْرٌ = أَمْرٌ
١٨. يدلُّ على إسقاطِ الهمزةِ لفظاً، وهمزةُ الموصِلِ تُلفظُ في ابتداءِ الكلامِ وتسقطُ في أثنائه، اجلسن يا رجلُ ويا رجلُ اجلسين
١٩. يدلُّ على ثبوتِ الهمزةِ لفظاً، وهمزةُ القطعِ تُلفظُ حيثُ وقعت، تُرسَمُ الهمزةُ من فوق الحرف إلا إذا كانت معها كسرة في أولِ الكلمة: أكرمَ إكراماً

تَحْدِيدُهُ - شُرُوطُهُ - مَوَائِعُهُ

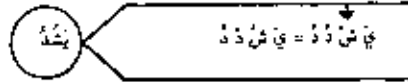
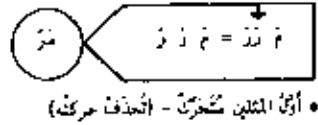
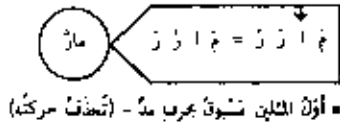

• أَوَّلُ الْمَثَلَيْنِ مَسْوُوقًا بِسَاكِنٍ صَحِيحٍ - (تُخَفِّضُ حَرَكَتَهُ إِلَى مَا قَبْلَهُ)
 • الإِدْغَامُ هُوَ إِذْ تَوَاقَفَ حَرْفٌ فِي حَرْفٍ مِنْ جَنْبِهِ بِعَيْثُ بَصِيرَاتٍ حَرْفًا وَاحِدًا مُشَدَّدًا

يجب إدغام المثلين المتجاورين الساكنين أولهما إذا كانا في كلمتين كما لو أمَّها في كلمة واحدة			
س ك ن ت = سكتت	م ن ت ن = مننت	غ ل ي ي = غللي	غ ل ي ي = غللي
في لام التعريف مع المروفب الشخصية	وفي	وفي	وفي
الداش أمس - الششش	م تم م - ماما	غ تم م = غماما	ق غ ذ ت = قذتت

الفعل الذي يُدْغَمُ
• مضارع المفرد المجروم: لم يَغْدُ - لم يَغْدُ - لم يَغْدُ لم يَغْدُ لم يَغْدُ
• أمر المفرد: غْدُ غْدُ
يُسْتَقْبَلُ الْفَاعِلُ كَمَا؟
في كلمات قليلة الاستعمال ذات الهمزة

يُشْتَبَعُ الإِدْغَامُ فِي ٥ مَوَاضِعَ:
• في الاسم الثلاثي المتحرك العيني: ذَرَزَ • إذا اتصل الفعل المضارع بضمير رفع: شَدَّدْتَ • في أفضل التعمية بالأسر: أَعَزَّزَ بِالْعِلْمِ • إذا اتصل بأول مثليه مدغم فيه: هَلَّلَ • إذا زيد على أصله لإلحاحه بالرباعي: جَلَّبَبَ • ويوجد نوعان آخران قليلا الاستعمال

يجوز الإدغام وعدمه في ٣ مواضع
• مضارع المفرد المجروم: لَمْ يَغْدُ وَلَمْ يَغْدُ • أمر المفرد: غَدْ وَأَغْدُ
• ثانيه وثالثه يهان الثانية منها لازمة: عَيَّ وَجَمُوزَ عَيَّ • ويشتبَعُ إذا كانت عارضة: لَنْ يَغْدُ
المراد بالإدغام
التخفيف على اللفظ

الإعلال - ١ طبيعته وأنواعه

• الإعلال هو حذف حرف العلة أو قلبه أو تشكيته

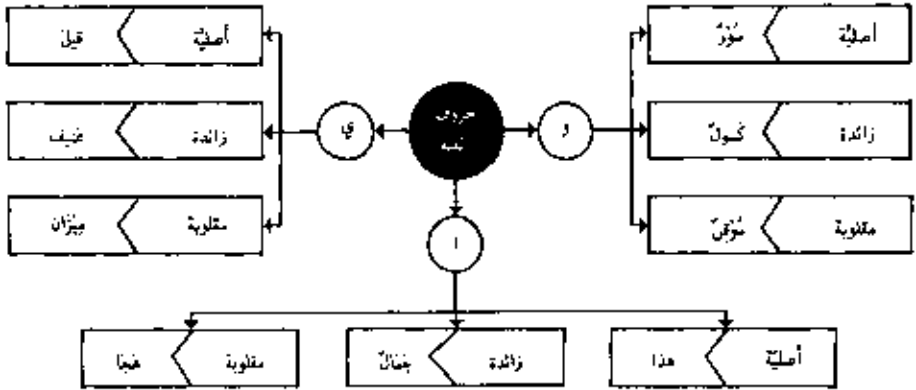

الإعلال

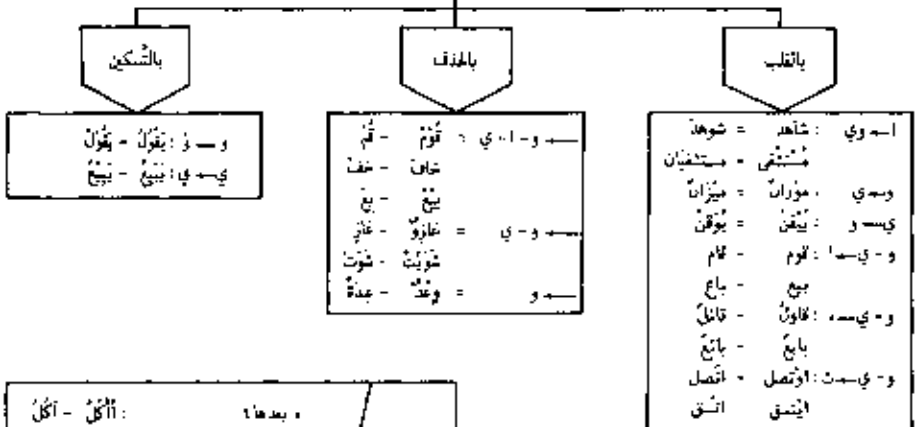

<p>• بعدها : الأكل - أكل • بعدها : أوصل - أوصل • بعدها : إنشأ - إنشأ • بعدها : ألبم - ألبم رأس - رأس ير - ير ضوء - ضوء قوم - قوم</p>	<p>الإعلال المهزلة</p>	<p>• جملة حرف صحيح يجوز:</p>
--	----------------------------	------------------------------

الإعْلالُ بِالْقَلْبِ

العسلا - ٢

أصل الكلمة	بند الإعلال		
شاهد كُتِبَ	شُوهِدَ كُتِبَ	• ثَقَلَبُ الْأَلْفَاءِ؛ وَأَوَّكَبْتُ ضَمًّا وَبِهَاءٍ بَعْدَ كَسْرَةٍ	قَلْبُ ١ و - ي
يُونَدُ فَوُو جَوِيُو قَوَامُ رِفَاحُ	يُونَدُ فَوِي جَوِيُو قِيَامُ رِيَاحُ	• إِذَا سَكُنَتْ بَعْدَ كَسْرَةٍ • إِذَا تَطَرَّفَتْ بَعْدَ كَسْرَةٍ • بَعْدَ يَاءِ التَّصْمِيرِ • بَعْدَ كَسْرَةٍ وَالْقَبْ فِي الْمَصْدَرِ الْأَجْوَفِ • فِي جَمْعِ الْأَسْمَاءِ السَّاكِنَةِ الْعَيْنِ فِي الْمَفْرَدِ • إِذَا اجْتَمَعَتِ الْوَاوُ وَالْيَاءُ وَكَانَ السَّابِقُ مِنْهَا أَصْلًا مَشْرُوكًا بِالسَّاكِنِ ثَقَلَبُ الْوَاوِ يَاءً وَتَدْعَمُ فِي إِلَيْهِ • فِي الْجَمْعِ عَلَى وَزْنِ قَوْلِ: لَأَنَّهُ وَارٍ - فَيَا يَوِي ذَلِكَ يُبْقَى عَلَى حَالِهِ: طَوَالٌ - سَوَارٌ...	قَلْبُ و ل ي
يَسْرُ شَوْبَا نَهَى طَيْسَى	يَسْرُ شَوْبَى نَهَى طَوَيْسَى	• إِذَا سَكُنَتْ بَعْدَ ضَمِّهِ • إِذَا وَقَعَتْ لِأَنَّهَا لَاسِعٌ عَلَى وَرْنِ فَطَلَى • إِذَا وَقَعَتْ لِأَنَّهَا لَاسِعٌ بَعْدَ ضَمِّهِ • إِذَا وَقَعَتْ عَيْنُ فُتْلَى الْأِسْمِ	قَلْبُ ي ل د
قَوْلُ عَبَلُ	قَالَ صَالَ فَرَاتِدُ - رَسَائِلُ	• إِذَا حُرِّكَتَا بَعْدَ فَتْحِ (لَهُمَا سَبْعَةُ قِيُومٍ) • اخْتِصَاعٌ عَلَى وَزْنِ فَعَائِلٍ زَيْدٌ فِي مَفْرَدِهَا حَرْفًا مَدًّا ثَالِثًا. هَذَا الْحَرْفُ يُعَلِّبُ هَمْزَةً فِي الْجَمْعِ • نَقُولُ: مَفَاوِزٌ - مَعَايِشٌ - جِدَاوِلٌ - عَشَائِرُ عَصَائِرُ - قَنَادِيِبِلُ • شَدَّ = مَصَانِبًا	قَلْبُ و-ي أ ا
قَاوِلُ رِضَاوُ إِذْتَفَنُ إِيْتَسَرُ	قَائِلُ رِضَاةُ إِذْتَفَنُ إِيْتَسَرُ	• إِلَى هَمْزَةٍ بَعْدَ أَتَقَبُ فَاعِلٌ: • إِلَى هَمْزَةٍ بَعْدَ أَلْفٍ مُضَافَةٍ فِي الطَّرْفِ: • إِلَى تَمَّ فِي وَزْنِ ائْتَمَلَ وَتَدْعَمُ فِي تَمَّ ائْتَمَلَ	قَلْبُ و-ي ل ت

الإعمال ٣ - الإعمال بالتحذف والتسكين

الإعمال بالتحذف		أصل الكلمة
حذف ا-و ي	• إذا كان حرف مدٍّ مُتَّصِيًا بما كان بعده • إذا كان الفعل معتل الآخر في المضارع المجزوم • في فعل الأمر المفرد المذكور	قَمْ - حَفْ - بَع قَمْ - يَحْفُ - بَع أَحْفَل
حذف و ي	• في الشاخص المُتَّصِل بواو الجماعة أو ياء المخاطبة • في الماضي المنخفض المفتوح العين إذا اتصل بضمير الغائبية ومُتَّصِلَاها • في الاسم المتعوض المتون	شَوَّأ شَوَّأ - شَوَّأ شَوَّيْتُ - شَوَّيْتُ هَاجَر
حذف و	• إذا كان الفعل مثلاً واولياً على وزن يفعل • إذا جاء مصدرُ المثال على وزن فعل " شَدَّ - سَعَى - ضَمَّ " . - وزن فعل يبتني على وضعه: وَضَعُ	وَقَمَّ - يَتَمُّ وَقَمَّ - يَتَمُّ وَهَمَّ - يَهْمُ
الإعمال بالتسكين		أصل الكلمة
تسكين و ي	• إذا تحركت الواو بالضم والياء بالكسر بعد ما كان صحيح • حيث نقل حركة العين إلى الساكن قبلها • إذا تحركت بالفتح قلب حرف النطق حرفاً مجانساً • إذا تحركت الواو بالضم بعد ضمة والياء بعد كسرة في غير الكلمة تحذف حركتها تخفيفاً.	يَعْوَمُ يَبِيحُ أَقَامُ يَدْعُو الدَّاعِيَ

تقلب الواو والياء ألفاً إذا:
<ul style="list-style-type: none"> • لم تكن حركتها مُتَّصِيَةً • ولم يُسَكَّن بعدها إذا كانتا في موضع العين • ولم تأت بعدها ألفاً أو ياء مشددة وكانتا في موضع الأخر • ولم تقم عين فعلٍ اسمٍ فاعله على الفعل • ولم يفتح في النقلة حرفاً جلياً يسكن قبلها ألفاً • ولم يضم حرفاً الجلياً في المضارع • ولم تدن الكلمة على اضطراب

أسئلة لا تُعمل من الأجوف
<ul style="list-style-type: none"> • الالة: مَتَوُّون • التفضيل: أَعْوَمُ • الصفة المشبهة: أَيْبَسُ • أفعال التمجيد: مَا أَشْبَهَ • المرء: نَوَيْتُ • النوع اليائس: حَسَنُ الْبَيْتِ

الإعسال - ٤ - إعسال الهَمْزة

أصل الكلمة	بند الإعسال		الهمزة وما قبلها	
			١	٢
الأم الأمير إيمان	أمن أمين إيمان		١	٢
		إذا اجتمع هزتان، الأولى مُتحركة والثانية ساكنة وَسَبَّ قَلْبِ الثانية حرفاً مَدَّ يجانس حركة ما قبلها: • ألقا بند همزة مفتوحة • واؤا بند همزة مضمومة • ياء بند همزة مكسورة	١	٢
	فأبين	إذا كانت أولى الهمزتين همزة وصل عادت الثانية همزة في الوسط لِمَطْوِئ الوصل.	١	٢
	صَو (أو) ضَو ببِر (أو) بشر	إذا كانت الهمزة ساكنة بند حرفاً صغير جاز قلبها حرفاً مَدَّ وجاز إبقاؤها	١	٢
	أو ادم جمع آدم أويدم تصغير فدم موجل (أو) موجل ذياب (أو) ذياب	• إذا كانت الهمزة الثانية مفتوحة والأولى مضمومة أو مفتوحة قلبت واؤاً. • إذا تحركت الهمزة بالفتح بند غير الهمزة بعد ضمة أو كسرة، جاز تحريكها وجاز تحريكها بما يلائم حركة ما قبلها	١ ٢ ٣ ٤	٢ ٣ ٤ ٥
	أنت؟ أنت؟ أنت؟	إذا اجتمع هزتان في كلمتين: • جاز حذف إحداهما • جاز إثباتها • جاز إضمار قلب بينها	١	٢
ضوه تنبه	ضو نبي	إذا تطرقت الهمزة وكانت متحركة فالسنة قبلها • واؤا بند واو ساكنة • ياء بند ياء ساكنة • ضا - سوا - شيه	١ ٢	٢ ٣

الإعسال والإدغام	وتُحذف أيضاً:	تُحذف الهمزة الأصلية
• إذا اجتمع الإعسال والإدغام في كلمة: - يُقدّم الإدغام: أبق - أو تبقى على حالها: أنته	عن مضارع رأى وأمره: يرى - يرون - يرون رأى - رأوا وتُحذف من أرق	عن: أكل - أخذ - أمر في صيغة الأمر: كل - خذ - أمر

الهمزة - هَمْزَةُ الْوَصْلِ وَهَمْزَةُ الْقَطْعِ

همزة الوصل • تُلْفِظُ فِي ابْتِدَاءِ الْكَلِمَةِ وَتَقَطُّ فِي آخِرِهَا
 • تُلْفِظُ حَيْثُ وَقَفْتَ
 أَكْرَمٌ يَا زَيْدٌ - يَا زَيْدًا أَكْرَمٌ

القياسي (ق) والشماعي (س) في مواقع الهمزة				
الوزن	المصدر	الماضي	المضارع	الأمر
ثلاثي	قَطَعَ (س): أَكَلٌ	قَطَعَ (س): أَكَل	قَطَعَ (ق): أَكَلٌ	وَصَلَ (ق): أَكَلْ
رباعي	قَطَعَ (ق): إِذْرَجٌ	قَطَعَ (ق): إِذْرَج	قَطَعَ (ق): إِذْرَجٌ	قَطَعَ (ق): إِذْرَجْ
خماسي	وَصَلَ (ق): أَنْزَوْا	وَصَلَ (ق): أَنْزَوْا	قَطَعَ (ق): أَنْزَوْا	وَصَلَ (ق): أَنْزَوْا
سداسي	وَصَلَ (ق): اسْتَنْزَجَ	وَصَلَ (ق): اسْتَنْزَجَ	قَطَعَ (ق): اسْتَنْزَجَ	وَصَلَ (ق): اسْتَنْزَجْ

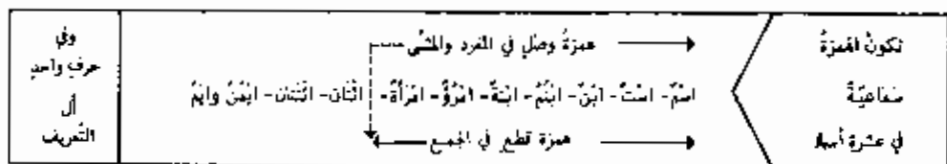

التشريك	الضم	الفتح	الكسر
همزة الوصل	<ul style="list-style-type: none"> تُضَمُّ فِي ماضي القياسي والسداسي مجهولاً: اجتمع. ما لم يكن من الأجيوف على وزن الفعل والفعل فالخيار كسر الهمزة سماعية لكسر ناله: التقييد - التقييد وتُضَمُّ أيضاً في أمر الثلاثي المضموم العين: أَكَلْ 	<ul style="list-style-type: none"> يَبِي فَتَحَهَا فِي أَق بَرَّحَ فَتَحَهَا فِي أَيْمُن وَأَيْمُن 	<ul style="list-style-type: none"> تُكْسَرُ فِي معلوم الماضي القياسي والسداسي وأمرها ومصدرها وأمر الثلاثي غير المضموم العين والأسماء الستة
همزة القطع	<ul style="list-style-type: none"> إِنَّ مَا قَبْلَ الْآخِرِ فِي أَيْمُن وَأَمْرُهُ مَبْعُ إِعْرَابِ حَرَكَةِ الْآخِرِ: أَيْمُنُ وَأَمْرُهُ - رَأَيْتُ ابْنَ أَيْمُنٍ وَأَمْرُهُ - مَرَرْتُ بِأَيْمُنٍ وَأَمْرُهُ 	<ul style="list-style-type: none"> تُفْتَحُ قِيَاسِيًّا فِي ماضي الرباعي وأمره 	<ul style="list-style-type: none"> أَمَّا فِي عَمْرٍ ذَلِكَ فَتُفْتَحُ وَكُسْرُهَا عَلَى حَسَبِ الشَّاعِ
	<ul style="list-style-type: none"> لَمْ يَنْهَا تَكُونُ أَصْلِيَّةً كَمَا فِي أَخَذَ وَزَادَهُ كَمَا فِي أَكْرَمَ وَتَقَعُ فِي أَوَائِلِ الْكَلِمِ وَأَوَائِلِهَا وَأَوَائِلِهَا كَمَا فِي: أَذِنَ وَسَأَلَ وَهَرَأَ بخلاف همزة الوصل فإنها لا تنبع إلا زائدة في الأواخر 		

الحضرة - ٢ - كتابة المصرفة

٠ ١ ٢ ٣ ٤ ٥ ٦ ٧ ٨ ٩

القاعدة	موقعها في الكلمة			صورتها	أصلها
	أول	وسط	طرف		

ل	• تكتب بصورة الألف مطلقاً • وكذا الأول المتبوع به فزة - إلا في: لأ ولين، لكثرة الاستعمال • تحذف همزة الوصل بين الفه والواو • ويبدأ الهمزة الداخلة على مصحوب الـ	ل	ل	ل	ل
أول					
الكلمة					

في	• تقارن حركتها بحركة ما قبلها وتكتب بصورة الحرف المتجانس مع الحركة الأقوى حسب الترتيب التالي: - قوة ١: الكسرة - قوة ٢: الضمة - قوة ٣: الفتحه - قوة ٤: السكون	ل	ل	ل	ل
وسط					
الكلمة	<p>الهمزة المنفردة</p> <ul style="list-style-type: none"> • ما قبلها ألف ساكنة • ما قبلها واو ساكنة • ما قبلها ياء ساكنة • ما قبلها حرف انفصال ساكن • ما قبلها حرف اتصال ساكن • ما بعدها ألف ساكنة 				

ل	• تكتب بصورة المرزوق المتجانس مع حركة ما قبلها	ل	ل	ل	ل
طرف					
الكلمة	<p>الهمزة المنوطة</p> <ul style="list-style-type: none"> • ما قبلها ياء • ما قبلها ألف أو فتحة • ما قبلها كسرة - ضمة - سكون 				

ملاحظات الصرف ١ - ملحقات

في ما يُقرأ ولا يُكتب

- تُقرأ الألف ولا تُكتب:
- بعد همزة بصورتها مآبياً
- وكذلك الواو:
- بعد همزة بصورة الواو؛ رؤس
- أما واو الجماعة في آخر الفعل فتُختار
- من كلمة أخرى:
- سُرُوا ...

في ما يُكتب ولا يُقرأ

- تُكتب الألف ولا تُقرأ في:
- آخر الفعل بعد واو الجمع: سَمُوا - قَالُوا
- الاسم المنبني بالفتح ما عدا الكلمات المنتهية بته
- مربوطة، أو همزة صورتها ألف أو قبلها ألف:
- شاهدت ولما.
- تُكتب همزة الوصل ولا تُقرأ في أثناء الكلام:
- سنت الأشرطة

في زيادة الحروف وحذفها

- تُزاد الواو كتابة دون أن تُلفظ في:
- عمرو: رفعا وجرا: قدم عمرو - أُنسكتُ بغيرو
- أولو - أولات
- أولاء - أولى - أولئك
- تُزاد الألف في: مائة - مائتان
- تُحذف الألف من الكلمات التالية:
- الله - هذا - هذه - هؤلاء - ذلك - ههنا - هكذا - أولئك - لكن -
- ما الاستفهامية لاتصالها بحرف جر: لم؟ علام؟
- ترهيب - استحق - الرحمن.
- تُستحسن حذف الواو من كل اسم علم مثل: داؤد - شاوؤد - لاؤؤد
- تُحذف همزة القطع من الاسم: الله. أصله: الإله
- وتُحذف همزة الوصل في البسطة، وكذلك من كلمة إن صفة بين علمين (بشروط):
- وتُحذف همزة الوصل من أل بعد الألف: للبيت

ملحق ٢

مباحثات الحرف ٢

كتابة الألف المتطرفة
- بصورة - ا - إذا وقعت ثالثة وأصلها واو: هجا - عمأ بعد ياء: ذئباً - يحيى - ما عدا اسم العلم: يحيى - بصورة - ي - فيا عدا ذلك: فئس - سُخِنِي
كتابة التاء المتطوية في:
- آخر الفعل: لعيت - درست - جمع المؤنث السالم: راهبات. - كل كلمة مؤلفة من ثلاثة أحرف وسطها ساكن: زنت - كل كلمة تنتهي بـه قبلها كسرة: مانت - كل كلمة تنتهي بـه قبلها واو ساكنة أو ياء ساكنة: بيوت - كبرت - اسم العلم المذكر الأعجمي: طلعت - رقت - اسم الفع المؤنث الأعجمي: كويت - جابت - وفي بعض الأحرف: نعت - ربت

كتابة الكلمات
كل كلمة تُكتب مستقلة ما عدا: - ال - ما تركب من حرفي واحد: ل- ي (ي بدخلة بإعلان) - حرفي ما: كائنا - كئنا - ما الاسمية تُوصل بـ: ين - عن - في وفي غير ذلك لا تُوصل - إن المصدرية تُوصل بلا: الأوزن للأشخب خاملاً - إذ تُوصل بطرفي سابق: حينئذ - والضمائر المتصلة تُوصل: بعثت عنك

التقاء الساكنين

<ul style="list-style-type: none"> • يجوز التقاء الساكنين في: - التوقف: سن - عين. - كل كلمة أول الساكنين فيها حرف لين والثاني مدغم: سادة جادة • إذا كان الساكنان في كلمتين مُنفصلتين بضمك الحذف لفظياً فقط: جاء راعيا القرية • إذا اجتمع ساكنان وكان الأول صحيحاً كسر: لا تكسر العصا • إذا اجتمع ساكنان وكان الأول حرف علة سبقها بحركة غير جائزة له حرك بما يجازته: لا تخشى اليوم. • يُقال: مُد الأمس عَلَيْكُمْ السَّلَامُ هُمُ النُّضَاءُ بِهِمُ الْخِلَاصُ • تُحْرَكُ نونٌ مِنْ بِالْفَتْحِ قَبْلَ كَلِمَةٍ مُعْلَلَةٍ نَالٍ: عَلِمْتُ مِنَ الْبَيْعِ .
--

مباحثات النحو - ١ - الجملة - أنواعها وأقسامها

• الجملة هي الكلام المركب المفيد.

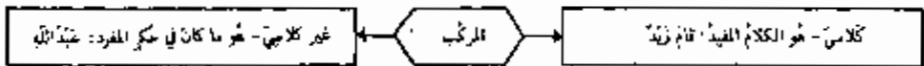

- المركب المفيد هو الذي يُربط أحد جزئيه بالآخر بواسطة النسبة الإشارية - ففي المثال أسند القيام إلى زيد حركاً عليه
- يفيد الكلام المركب فائدة تامة كما رأيت -
- أو فائدة غير تامة، إن قام زيد - لأنه ينظر بعده ما يبيّن به المعنى المطلوب وهو جواب الشرط -
- ١ - الفعل، يُسند ولا يُسند إليه. ٢ - الاسم يُسند ويُسند إليه. ٣ - الحرف: لا يُسند ولا يُسند إليه.

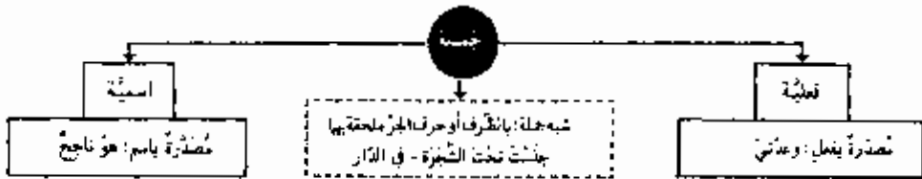

- المراد بصدر الجملة المُسند والمُسند إليه، ولا عبرة بما تقدمها من الحروف - فجملة: لعل العدو سُطِلَ - اسمية - وجملة: علا انتصرتنا على العدو - فعلية.
- المعتبر أيضاً ما هو صدر في الأصل وإن تأخر في التركيب - فالأسبغ في قولك: أي آيات الله تُكبرون - هي في نيّة التأخير والجملة من مَمَّ فعلية - وقس عليه قولك: يا عبد الله - لأن التقدير: أدعوا عبد الله

المحل التي لا محل لها من الإعراب	المحل التي لها محل من الإعراب
١ - الابتدائية: نور الشمس لا يخفى - أو الملتأنة وهي الواقعة في صدر العبارة - أو في أثنائها منقطعة عما قبلها: ساعدني أبوك، جزاء الله.	١ - الواقعة غيراً: التلثم مرتقة وغيرم
٢ - المترفة: مولانا رحمه الله كان عادلاً - يجب أن تكون اجنبية وإلا امتنع اعتبارها مترفة: جده وهو رابك زيدا	٢ - الواقعة سداً: جده العارفين سركهن (حال بعد معرفة)
٣ - المُضَرَّة: العلم أتقته - لأنها مقترنة للجملة المتلذزة: اتقن العلم وقد تكون مقرونة بحرف: انفسر أشرت إليه أن أرسل	٣ - الواقعة مفعولاً به: قل إن الأعمال بالنيات
٤ - الواقعة صلة: جده الذي قام أبوه - وتقع اسماً أو حرفاً: عجبنت ما أقمت فجملة قست صلة ما - وما قست في محل جر -	٤ - الواقعة صاغفاً إليه: أسافر يوم هو مسافر - حيث يكون المضاف ظرف زمان - أو ظرفاً مكاناً: وقفت حيث وقف العبد
٥ - الواقعة جواباً للقس: وحكك لأفئذ	٥ - التابعة للمفرد: جده رجلٌ يتصدقك (تعت بعد نكرة)
٦ - الواقعة جواباً لشرط جازم لم يقترن بالفاء - إذا المجازية أو غير جازم: إن شتره عن الهوى تُفليح - أو درست لتنجحت ومن هذا القبيل جواب لا ونولا: لولا بأنتا لتتروا علينا	٦ - التابعة لجملة لها محل: العلم بلغ ويزفغ
٧ - التابعة صلة لا محل لها من الإعراب: انتقع انظر وتنددت الصوم	٧ - الواقعة جواباً لشرط جازم مقترنة بالفاء - إذا المجازية من لم يقترن فنسبج وإن نصبتهم سبتة إذا لم يخطبون

• المحل ذات المحل من الإعراب تتبع غالباً موقع المفرد: التحنى ينعطى. أي ينعط. وقس عليه -

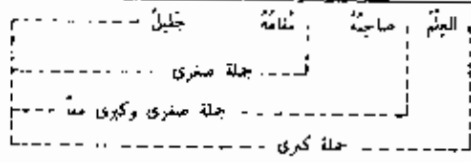

مباحثات النحو ٢ - إعراب الاسم والحرف والجملة

• إعراب المركبات هو ذكر موقع كل جزء من أجزاء الجملة في التركيب

- صفته ونوعه : اسم فاعل أم اسم مفعول ...
علم أم نكرة
- إعرابه : اسم إشارة أم اسم موصول ...
- حالته : أمتصرف أم غير متصرف والمانع من تصرفه
- علامة إعرابه : أرفوع لأنه فاعل أو مبتدأ ...
القاهرة أو المقطرة
- جنسه : أو حركة بنائه إذا كان مبيهاً
- معناه : أظرف زمان أم مكان
معرب أم مبني
- متعلقه : أعلى الماضي يدلُّ أم على المستقبل
أعلى المفرد يدخل أم على الجملة
أبتصن معنى الشرط
- جنسها : أنواعه، ظاهر أم مخدوف
- إعرابها : أنعت أم توكيد ...
- إذا كانت تابعة لتبوعها في اللفظ أو الحلق

يُنَكَّرُ

في

إعراب الاسم

في

إعراب الحرف

في إعراب التوابع

- يُقَالُ في إعراب الاسم المرفوع : فاعل أو مبتدأ الخ... مرفوع وعلامة رفعه:
- ضمة ظاهرة في آخره أو مقدرة للشمتر أو للاستثقال أو لاشتغال الحلق بحركة متباعدة
.. الواو لأنه من الأسماء المنسبة أو لأنه جمع مذكّر سائر أو ملحق به
- الألف لأنه مبتدئ أو ملحق به- والمؤن عوضاً عن التثنية في الاسم المفرد
- الواو المقالية به لأجل الإدغام
- إذا كان مبنيًا يُقَالُ في إعرابه: مبنيٌ على السكون أو على الفتح... وهو في محلِّ رفع فاعل أو مبتدأ

• وتبين عليه في إعراب الاسم المنصوب والمخفوض أو المجرور

• يُقَالُ في إعراب المضاف: مجرور بالمضاف

• ويقالُ في إعراب الموصول: مبنيٌ في محلِّ رفع أو نصب الخ..

- جنسه : أحرف جر أم حرف عطف الخ...
- المتعلق منه : ظاهر هو أم مخدوف- والمخدوف: أحدف مطلق أم مقيد الخ...

في إعراب الحرف

- جنسها : اسمية أو فعلية أو شبه جملة
- إعرابها : أنها محلٌّ من الإعراب أم لا - ويُذكر السبب

في إعراب الجملة

مباحث النجوى ٣ - مَا يُذَكَّرُ فِي إِعْرَابِ الْفِعْلِ

- ١ - صيغة : ماضٍ - مضارع - أمر
 ٢ - نوع : معلوم أو مجهول - من الأفعال الناقصة أم من أفعال التقاربية ألغ ...
 ٣ - إعرابه : مرفوع - منصوب - مجزوم : سبب الإعراب وعلامة الظاهرة أو المقصورة
 ٤ - أو بناؤه : نوع البناء وحركته الظاهرة أو المقصورة -

فَعَلَ فَعَلْتُ فَعَلْنَا فَعَلْتُمْ	<ul style="list-style-type: none"> • فعل ماضٍ مبنيٌّ على الفتح نطقاً. • إذا كان آخره ألفاً : مبنيٌّ على الفتح تنديراً للتحليل • إذا كان متصلاً بواو الجماعة : مبنيٌّ على الضمِّ • إذا اتصل بضمير رفع متحرك : مبنيٌّ على السكون 	الفعل الماضي
---	--	--------------

يَفْعَلُ يَفْعَلِينَ يَفْعَلُونَ	<ul style="list-style-type: none"> • فعل مضارع مرفوع للتحليل وعلامة رفعه ضمة ظاهرة في آخره • إذا كان في آخره ألفاً : مرفوعٌ وعلامة رفعه ضمة مقدرة للتحليل • إذا كان في آخره واوٌ : مرفوعٌ وعلامة رفعه ضمة مقدرة للاستئصال • إذا كان في آخره ياءٌ : مرفوعٌ وعلامة رفعه ضمة مقدرة للاستئصال • إذا كان من الأفعال الخمسة : مرفوعٌ وعلامة رفعه ثبوت النون نيةً عن الضمَّة لأنَّ من الأفعال الخمسة 	المضارع المرفوع
--	--	-----------------

لَمْ يَفْعَلْ لَمْ يَفْعَلِي لَمْ يَفْعَلُوا	<ul style="list-style-type: none"> • فعل مضارع منصوب : لم أو بغيرها أو بأن الضمير - وعلامة نصبه تنوينٌ ظاهرة أو مقدرة على آخره منح من ظهورها الضمُّ أو الاستئصال • إذا كان من الأفعال الخمسة : منصوبٌ وعلامة نصبه حذف النون بين آخره لأنَّ من الأفعال الخمسة 	المضارع المنصوب
--	--	-----------------

لَمْ يَفْعَلْ لَمْ يَفْعَلُوا لَمْ يَفْعَلِي	<ul style="list-style-type: none"> • فعل مضارع مجزوم : لم أو بغيرها أو بالترديد - وعلامة جزمه سكون آخره • أو حذف النون من الأفعال الخمسة • أو حذف حرف العلة من الأفعال المتعلِّقة الآخر 	المضارع المجزوم
--	--	-----------------

يَفْعَلَانِ يَفْعَلَانِ يَفْعَلَانِ	<ul style="list-style-type: none"> • إذا اتصل بنون الإناث : فعلٌ مضارعٌ مبنيٌّ على السكون • إذا اتصل بنون التوكيد المشددة : مبنيٌّ على الفتح • أو المحققة : مبنيٌّ على الفتح 	المضارع المبني
---	---	----------------

فَعَلْنَا فَعَلْتُمْ فَعَلْتُمْ فَعَلْتُمْ	<ul style="list-style-type: none"> • فعل أمر مبنيٌّ على السكون • أو على حذف النون من الملاحق بالأفعال الخمسة • أو على حذف الياء من الأفعال المتعلِّقة الآخر • إذا اتصل بنون التوكيد المشددة : مبنيٌّ على الفتح • أو المحققة : مبنيٌّ على الفتح 	فعل الأمر
---	---	-----------

مباحثات النحو ٤ - علامات الترقيم - الوقف في القراءة

علامات الترقيم

١ - الفاصلة	•	بعد النداء والتقسيم... يا رجل، إنك مُعتدٌ بالضمير
٢ - العاطية	•	بين جملتين إحداهما نسبة لى حدوث الأخرى؛ قلبتُ أنه قديمٌ، وعَلَّ يُظنُّ الأُلمني ؟
٣ - النقطه	•	لي نهاية المعنى... طلقتُ الشَّمسُ.
٤ - علامة التوضيح	•	بعد الكلام المطول: قال: أنا ذاهبٌ
٥ - علامة الحذف	•	للإشارة على كلام عدول: جه المُطَبُّ وأنا ...
٦ - علامة الاستفهام	•	بعد الكلام المستهف: به: ما استفهام
٧ - علامة الإنفعال	•	بعد التعجب... ما أجملَ الربيع!
٨ - علامة الاقتباس	•	أو المزموجان - يوضِّحُ بينها كلام منقول: قال جبران: «نُقلْتُ الضئف من الترتاب...»
٩ - العارضة	•	أو الشرطه - توضع أولُ وأخيرُ جُملةٍ مترتبةٍ وللإشارة على تغير المتكلم: ما استفهام - أشمى سحرُ
١٠ - علامة الحصر	•	توضع بينها عبارة يردُ حصرُها أو يوصفون حول زيادة تقع في الانقاس المرئي قال المرئي: «هنا جنةٌ أي عليّ [مع أن الجنةَ عليه كثرٌ وما جنتُ على أحدٍ»
١١ - القوسان	•	توضعان حول الأرقام وأحياناً للحصر: به لاني (٨) به
١٢ - علامة التابعية	•	توضع في آخر الحاشية من الصفحة إشارة إلى أن البحث له صلة

الوقف في القراءة

١ - إذا كان آخر الكلمة الوقوف عليها ساكناً	•	يُوقَفُ بسكوته	جاء المُكثَّمُ المدي
٢ - إذا كان آخر الكلمة متحركاً	•	يُسكَّن عند الوقف	قدم صديقٌ مُختمٌ
٣ - إذا كان على آخر الكلمة فتحة	•	يوقَفُ عليه بفتحها	عالتت موضوعاً شاكفا
٤ - إذا كان آخر الكلمة به مدونة	•	يوقَفُ عليه بكسرة	بارباً
٥ - إذا كان آخر الكلمة تاء مزبونة	•	يوقَفُ عليه بفتحها ساكنة	أمرعوا إلى الصلاة

ولكن

الحرف

المحرف

٢		٢
٢١	الميكانيك العام تنقسم الحرف	٢-١ الحرف
٢٢	أحوالها العامة	٢-٢ حروف الياني
٢٣	من معانيها	٢-٣-١ حروف الماني
٢٤	المعنى وأدواته	٢-٣-٢ حروف الماني
٢٥	عملها الإعرابي	٢-٣-٣ حروف الماني
٢٦	وظائفها الإعرابية	٢-٣-٤ حروف الماني
٢٧	تهويد	٢-٤-١ مُعْجَمٌ بِالْحُرُوفِ :
٢٨	المعاني بأمتلئة : ه — الأ	٢-٤-٢ مُعْجَمٌ بِالْحُرُوفِ :
٢٩	المعاني بأمتلئة : لا — أو	٢-٤-٣ مُعْجَمٌ بِالْحُرُوفِ :
٣٠	المعاني بأمتلئة : أي — رب	٢-٤-٤ مُعْجَمٌ بِالْحُرُوفِ :
٣١	المعاني بأمتلئة : س — كلاً	٢-٤-٥ مُعْجَمٌ بِالْحُرُوفِ :
٣٢	المعاني بأمتلئة : كمن — لولا	٢-٤-٦ مُعْجَمٌ بِالْحُرُوفِ :
٣٣	المعاني بأمتلئة : لوما — ه	٢-٤-٧ مُعْجَمٌ بِالْحُرُوفِ :
٣٤	المعاني بأمتلئة : هل — يا	٢-٤-٨ مُعْجَمٌ بِالْحُرُوفِ :

الحرف

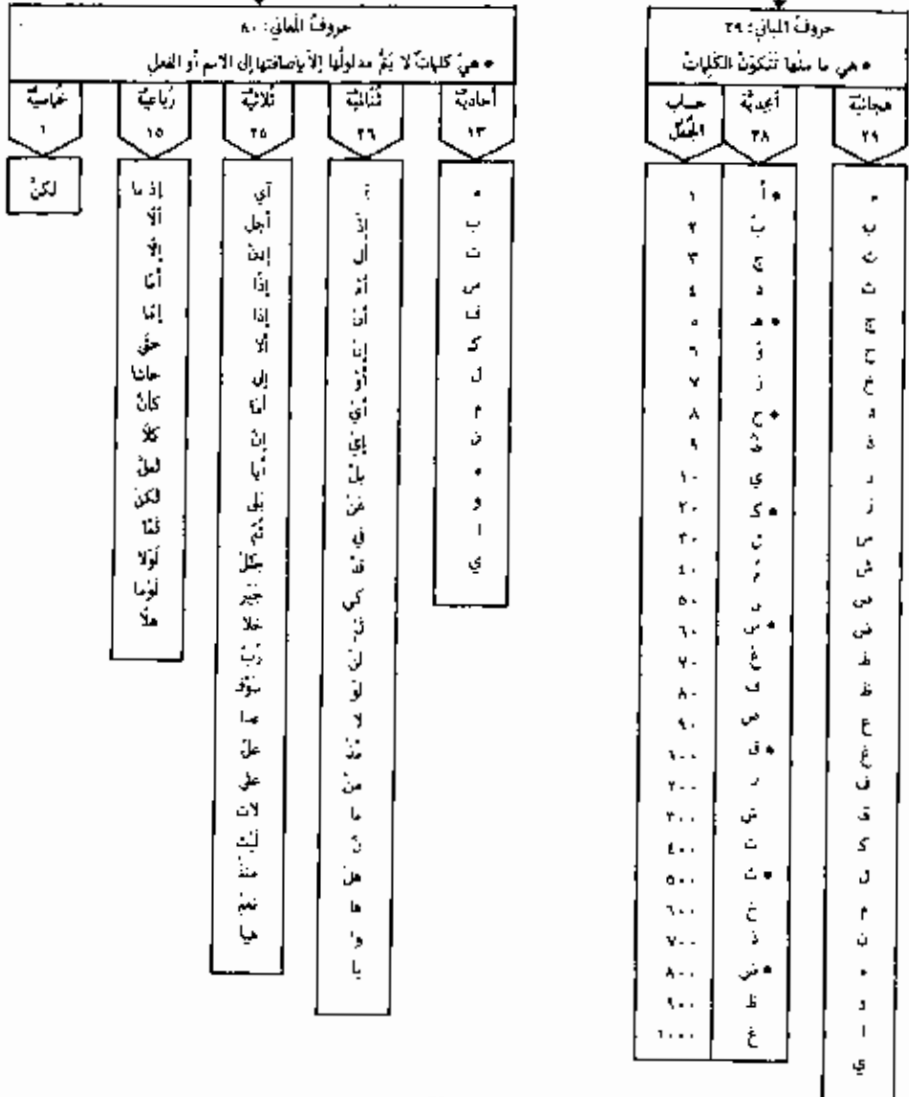

أحوالها العكامة

حروف المباني

حروف المباني	الحروف الخمسة	المثناة	المحروقة المسبوقة المقبولة	المثناة	المحروقة المشددة	الحلق	أحرف الظهور
ب ت ث ج ح خ د ذ ر ز س ش ص ط ظ ع غ ق ك ل م ن و ي	ب ت ث ج ح خ د ذ ر ز س ش ص ط ظ ع غ ق ك ل م ن و ي	ب ت ث ج ح خ د ذ ر ز س ش ص ط ظ ع غ ق ك ل م ن و ي	ب ت ث ج ح خ د ذ ر ز س ش ص ط ظ ع غ ق ك ل م ن و ي	ب ت ث ج ح خ د ذ ر ز س ش ص ط ظ ع غ ق ك ل م ن و ي	ب ت ث ج ح خ د ذ ر ز س ش ص ط ظ ع غ ق ك ل م ن و ي	ب ت ث ج ح خ د ذ ر ز س ش ص ط ظ ع غ ق ك ل م ن و ي	ب ت ث ج ح خ د ذ ر ز س ش ص ط ظ ع غ ق ك ل م ن و ي
والأخرى	حروف ظاهرة	حروف مستترة	حروف مهملة	حروف صحيحة	حروف ظاهرة	حروف مستترة	حروف ظاهرة

- تختفي لام الشريق وتندمج مع الحروف الخمسة: التثنية - تظهر وتختف مع الحروف القسرية: القنن
- تسمى حروف العلة حروفاً مدداً إذا سكنت بعد حركة تناسها: حال، وتسمى حروفاً لين بعد حركة لا تناسها: قنن
- تقع الألف بعد الحروف المشددة فتدغم الإمالة
- تدخل الحروف الحلقية (ما عدا الألف) في عين أو لام كل فاعل على وزن: فَعَلَ - يَفْعَلُ: سَجَى - يَسْجَى

حروف انشائية - ١ -

من معانيها

أ	استفهام - مصدرية - نداء	ض	تعليل - ظرفية - بمعنى البدل
آ	نداء	ف	ابتداء - عطف - رابطة للجواب
إ	نداء	ل	تعليل - ظرفية - علامة الضرب
أجل	جواب	ظ	تحقيق - تعليل - بمعنى حسب ويكتفي
إف	تعليل - ظرفية - مفاجأة	ك	تشبيه - توكيد - اللطاب - وتوب عن الامم
وذا	شرط - ظرفية	كأن	تشبيه - للظن
وذن	جواب	كأن	رذع
وذا	جواب	كأن	تعليل - غاية - مصدرية
وذا	ظرفية - مفاجأة	ل	ابتداء - أمر - تعجب - تعليل - جواب
ألا	تعريف - زائدة - بمعنى اسم الموصول	ألف	زائدة - ظرفية - قسم - نفي
ألا	استفتاح - تحضيض - تشبيه - عرض - نفي	نكن	ترج - بمعنى الإشفاق
ألا	تحضيض - تندرج - نفي - نهي	نكن	ابتداء - استدراك - إضراب - عطف
إلا	استثناء - عطف - نفي - بمعنى غير	نكن	استدراك
إلى	ظرفية - غاية	لم	نفي
إلى	عطف	لما	ظرفية - نفي
إلى	استفتاح - عرض - نفي - بمعنى حقا	لن	نفي
أنا	تعليل - توكيد - شرط	لن	نفي
أنا	غير - تفصيل	لن	نفي
إنا	نفي - توكيد - زائدة - مصدرية	لن	نفي
أن	زائدة - شرط ونفي - توكيد	لن	نفي
إن	توكيد	لن	نفي
إن	إضراب - تغيير - تفصيل - عطف بمعنى: إلى و إلا	لن	نفي
إن	تقرير - نداء	لن	نفي
إن	جواب	لن	نفي
إن	نداء	لن	نفي
ب	توكيد - ظرفية - قسم - بمعنى بسبب	لن	نفي
ب	ابتداء - إضراب - عطف	لن	نفي
ب	جواب	لن	نفي
ب	نداء	لن	نفي
ب	تصريف - زائدة - قسم - توب عن الامم	لن	نفي
ب	(وَأَمَّا) عطف	لن	نفي
ب	جواب	لن	نفي
ب	جواب	لن	نفي
ب	ابتداء - استثناء - تعليل - عطف - غاية	لن	نفي
ب	استثناء	لن	نفي
ب	استثناء	لن	نفي
ب	(وَأَمَّا) تعليل - توكيد	لن	نفي
ب	استقبال	لن	نفي
ب	استقبال	لن	نفي
ب	استثناء	لن	نفي
ب	ترج	لن	نفي
ب	استدراك - تعليل - شرط - ظرفية - بمعنى ب	لن	نفي

المعنى وأدواته

حروف المعاني - ٢

بل - حتى - عا - ل - لكن - و	١ - ابتداء
إلا - حتى - عا - خلا - بيوت - عدا -	٢ - استثناء
بل - على - لكن - لكن	٣ - استدراك
ألا - أما	٤ - استفهام
و - ما - هل	٥ - استفهام
من - مؤلف -	٦ - استقبال
أو - بل - لكن	٧ - إضراب
ل	٨ - أمر
ألا - ألا - لولا - لوما - خلا	٩ - تخصيص
فأ -	١٠ - تحقيق
إنا - أو	١١ - تخيير
لعل - ليت -	١٢ - ترجح
ك - كأن -	١٣ - تشبيه
ت - م - ن - و - ا - ي	١٤ - تصرف
ي - ما -	١٥ - تعجب
أل -	١٦ - تعريف
إذ - حتى - على - عن - في - نحو - ل - بين	١٧ - تعليل
أن - أي	١٨ - تفيد
ثم - أما - يا - أو - ثم - ثم - ف - ل - لكن - من - و	١٩ - تفصيل
رب - رب - فذ - و -	٢٠ - تنظير
رب - رب	٢١ - توكيد
لعل - لو - ليت - هل -	٢٢ - تمنى
ألا - إلا - أما - ه - ها	٢٣ - تنبيه
ألا - ألا - لولا - لوما - خلا	٢٤ - تنديم
أنا - إن - أة - ب - ك - ن - ن -	٢٥ - توكيد
أجل - إذا - إذا - إي - على - جيل - جيل - لا - نعم	٢٦ - جواب
كلأ -	٢٧ - ردع
أل - أن - إن - ب - ت - ل - ما - و	٢٨ - زيادة
إذا - أما - إن - على - لو - لولا - لوما - ما	٢٩ - شرط
إذ - إذا - إذا - إن - ب - حتى - على - عن - في - ل - لما - من - منذ - ما - و	٣٠ - ظرفية
ألا - أما - لو - لولا - لوما -	٣١ - عرض
أم - أو - إلا - بل - ثم - ثم - حتى - ف - لكن - و -	٣٢ - عطف
إلى - حتى - كي	٣٣ - غاية
ب - ت - ل - و	٣٤ - قسم
ه - أن - أن - كي - لو - ما -	٣٥ - مصدرية
إذ - إذا -	٣٦ - حفاضة
يا - وا -	٣٧ - تدبة
ه - آ - هي - أي - ها - هيا - وا - يا	٣٨ - نداء
ألا - ألا - إلا - أما - إن - ل - لم - لئ - لا - لا - ما	٣٩ - نفي
ألا - لا	٤٠ - نهي

حروف العنان ٣ - عكمتها الإعرابيات

أ	يُنصب أو يُبنى المتادى بعدها	علي	الجزء
إ	يُنصب أو يُبنى المتادى بعدها	عن	الجزء
أ	يُنصب أو يُبنى المتادى بعدها	ف	العطف - النصب الفرعي
أ	-	في	الجزء
أ	-	قد	-
أ	يُزعم	ك	الجزء
أ	النصب	كان	النصب
أ	-	بلا	-
أ	-	حي	النصب
أ	-	لا	الجزء - الجزء - النصب الفرعي
أ	النصب	لأن	النصب
أ	يُنصب بعدها المتشقي بشرط	لكن	النصب
أ	الجزء	من	الجزء
أ	العطف	فما	الجزء
أ	-	لما	النصب
أ	-	لو	-
أ	النصب	لولا	الجزء
أ	الجزء - النصب	لوما	الجزء - النصب - العطف
أ	النصب	لما	النصب
أ	اقطف - النصب الفرعي	لما	النصب
أ	يُنصب أو يُبنى المتادى بعدها	ما	الجزء
أ	-	من	الجزء
أ	يُنصب أو يُبنى المتادى بعدها	من	الجزء
أ	الجزء	من	الجزء
أ	العطف	من	الجزء
أ	-	من	-
أ	الجزء	من	الجزء
أ	العطف - النصب الفرعي	من	الجزء
أ	-	من	-
أ	-	من	-
أ	الجزء	من	الجزء
أ	النصب	من	النصب

مجموعته بمخروف ١ - تمهيد

- هذا معجم بالأدوات.
- يتناول أهم معانيها.
- بعض الأدوات تصلح تسميتها للثلاثة على المعنى وعلى الحالة الإعرابية لكن وروغها في هذا المكان، فُحِدَ به المعنى دون التوضيح الإعرابي -
- الأئمة المطبوع:
- معظمها من القرآن الكريم.
- قليلها من الشعر العربي.
- وأقلها أمثلة عديدة.
- المرجع الرئيس للمعاني هو كتاب: معنى التبيين - لابن هشام.
- ثم إلفه بعض المعاني الثلاثة أو التفرقة الاستعمال.
- ثم جمع المعاني المقاربة، أو التمييز بكلمة واحدة عن معاني عديدة. ومن أمثلة ذلك، أن معنى «الظرفية» يشتمل على بعض دلالات حروف الجزر
- تروى هذه الحروف، من جديد، في فصل: المنقولات - إلى جانب مجموعة من الأسماء والأفعال التي تتميز بوضع إعرابي خاص.

المعاني بأَمْثِلَة

٢

معجم بالحروف

الواقعة : ٤٧	وكانوا يقولون أئذا مشا وكنا نرايا وعظاما أننا لتموتون .	استفهام	٠
البقرة : ٦	بن الذين كفروا سؤفة عليهم الأذرتهم ألم تم نذرتهم لا يؤمنون .	مصدرية	
الزمر : ٦	لمن هو ذاب أن الله الليل ساجدا وقائما يتعد الأخرة ...	بناء	
-	أ يوسفأ	بناء بالمعبر	أ
-	آي رجلأ	بناء بالمعبر	آي
-	أحل أنا مشتقا وعندي لوعأ ...	جواب	أحل
الزخرف : ٣٤	وأن ينفتكم اليوم إذ ظلمتم أنكم في العذاب مشتركون .	تمليل	إذ
البقرة : ٥٠	وإذ فرقا بكم البحر فالجساكم وأغرقنا آل فرعون وأنتم تنظرون .	ظرفية	
أكثر من شاعر	... فبيننا العزاد دارت عباسم .	مفاجأة	
-	إذا ما نجتها تنجح .	شرطية	إذا ما
-	إذا ما نذبا ف	ظرفية	
المؤمنون : ٩٦	ما اتخذ الله من قوم وما كان ضمة بين إيم إذ أن كذبا كل إله با خلق ...	جواب	إذا ما
النساء : ٥٤	لم لهم نصيب من الملك فإذا لا يؤثون الناس نقيرا	جواب	إذا ما
الروم : ٤٨	... فإذا أصاب به من نذاه من عباده إذا هم ينشئرون .	ظرفية	إذا ما
طه : ٢٠	فألقها فإذا هي حية تسعى .	مفاجأة	
القائمة : ٦	زهدنا الصراط المستقيم ...	تعريف	أى
المنافقون : ٨٠	يقولون لنن رجعا إلى المدينة ليخرجن الأضر حيا الأمان ...	زائدة	
الأحزاب : ٤٧	ونشر المؤمنين بأن لهم من الله فضلا كبيرا .	اسم موصول	
البقرة : ١٢٤	ألا إنهم هم المقيدون ولكن لا يشعرون	استفهام	ألا
التوبة : ١٣	ألا نقابلون قوما نكثوا أيمانهم وعتوا باخراج الرسول ...	مخضض	
البقرة : ١٣	... ألا إنهم هم السوءه ولكن لا يعلمون .	تنبيه	
الشور : ٢٢	... ألا تحبون أن يغفر الله لكم والله غفور رحيم .	عرض	
محمود القائل	ألا أريوه لمن ولت شبيبته واذنت بعيبه نذاه هرم	نفي	
-	ألا ترحل عنا	مخضض	ألا
-	ألا رحلت	تقديم	
النمل : ٣٦	ألا تطلوا على وأوفوا بملهمين .	نهي	
النمل : ٢٥	ألا يسجدوا لله الذي يخرج الحية في السموات والأرض ...	نفي	

المعاني بالمشيلة

معجم بالخرافات

٢٩٩:	البقرة	... فشرّبوا منه إلا قليلاً منهم...	استثناء	إلا
٤٠:	التوبة	إلا تنصروا فقد نصره الله إذ أخرجه الذين كفروا...	نفي	نفي
٢٢:	الأنبية	لو كان فيها آية إلا الله لصدنا لشجّان الله...	معنى غير	معنى غير
١١:	النمل	إلا من ظلم ثم بدل حسنة بمساة فما ظنننا به...	عطف	عطف
١:	الإسراء	شجّان الذي أسرى بنيه ليلاً من المسجد الحرام إلى المسجد الأقصى...	ظرفية	إلى
١٨٧:	البقرة	... ثم أتيتوا الصيام إلى الليل...	غاية	إلى
٥٣:	الزمر	لم أنا خير من هذا الذي هو مهين ولا يكاد يبين.	عطف	لم
المدني	المدني	أما والذي بيئتي وأضحك والذي أمات وأحيا والذي أمره الأمر	استفخاح	أما
مجموعه الثالث	مجموعه الثالث	أما ترى الذعر قد أباد سداً وأباد السراة من غيبان	عرض	أما
-	-	أما رأيت زيدا.	نفي	نفي
-	-	أما إنّه رجل عاقل	معنى حقاً	معنى حقاً
٢٩:	الكهف	أما السبيبة فكانت لفسكين يملكون في البعير...	تفصيل	أما
٩١-٩٠:	الضحى	فأما السبيبة فلا تفهم - وأما السائل فلا تفهم - وأما بيئته رثك فحدث	شرط	أما
-	-	أما زيد فداهب.	توكيد	توكيد
٦٥:	طه	قالوا يا موسى إما أن تقولين وما أن تكون أولاً من الفئ.	تخيير	إما
٣:	الدهر	إنا عذبتنا السبل إما شامراً وإما كفوراً	تفصيل	إما
٢٧:	المؤمنون	فأوحينا إليه أن اصنع الفلك بأعيننا ووحينا...	تمسير	أن
طه: ٨٩:	طه	أفلا يزبون أن لا يرجع إليهم قولا ولا يملك لهم ضرراً ولا نفعاً.	توكيد	أن
المتكسوت: ٢٣:	المتكسوت	وكذا أن جدت رؤسنا لوطاً...	زيادة	وكذا
٢٥:	الشد	... ذلك لمن عشي الموت بينكم وأن تصبروا خير لكم والله غفور رحيم	مضارفة	مضارفة
-	-	ما إن أتيت شوه أنت تكرمه...	زيادة	إن
٣٨:	الأطفال	قل للذين كفروا إنا ننتهوا بقدر لهم ما قد سلف...	شرط	إن
٢٠:	الملك	... إن الكافرون إلا هي عرور	نفي	نفي
٦٣:	طه	قالوا إن هذان لساجدان...	توكيد	توكيد
١٠٣:	هود	إن في ذلك لآية لمن خاف عذاب الآخرة...	توكيد	إن
١١٧:	الصافات	وأرسلناه إلى مائة ألف أو يزيدون.	إضراب	أو
١١٦:	البقرة	... فمن كان منكم مريضاً أو به أذى من رأسه فعدوه من صيار أو صدق	تخيير	أو
١٢٥:	البقرة	وقالوا كذبوا حوثنا أو نصارى فتنبهوا قل إن كل جملة إبراهيم حنيفاً وما كان من المشركين.	تفصيل	أو
٦١:	النور	... ولا على أنفسكم أن تأكلوا من أموالكم أو نبيوتكم أو نبيوت آباءكم...	عطف	أو
٢٢٦:	البقرة	لا جناح عليكم إن طلقتم النساء ما لم تحسوهن أو تفرضوا لهن فريضة...	معنى إلى	معنى إلى
زياد الأعجم	زياد الأعجم	وكنست إذا غزيت قناة قوم كسرت كعوبها أو تشعبتها	معنى إلا	معنى إلا

معاني بأمشلة - ٤ مجسم بالحروف

جهول القتال كثير عزة	وَتَرَىٰ فِيهَا مِنَ الَّذِينَ كَفَرُوا لَمَّا لَمْ يَكُنُوا فِيهَا لَمْ يُبَدِّلُوا مَوَاجِدَهُمْ فَمَنْ أَضَلُّ مِمَّنْ سَاءَ مَا يَحْكُمُونَ وَتَرَىٰ فِيهَا مِنَ الَّذِينَ كَفَرُوا لَمَّا لَمْ يَكُنُوا فِيهَا لَمْ يُبَدِّلُوا مَوَاجِدَهُمْ فَمَنْ أَضَلُّ مِمَّنْ سَاءَ مَا يَحْكُمُونَ	تفسير نداء	أبي
يونس : ٥٣	وَيَسْتَنْبِئُونَكَ أَحَقُّ هُوَ قُلْ إِي وَرَبِّي إِنَّهُ لَنَعْلَمُ وَمَا أَنْتُمْ بِمُعْجِزِينَ وَيَسْتَنْبِئُونَكَ أَحَقُّ هُوَ قُلْ إِي وَرَبِّي إِنَّهُ لَنَعْلَمُ وَمَا أَنْتُمْ بِمُعْجِزِينَ	جواب	إيني
قيس بن الملقح	أَمَا جِبْتِي نَعْمَانُ بِاللَّهِ خَلِيًّا نَسِيتُ الصَّبَا بَعْلَمَنْ إِي نَسِيتُهَا أَمَا جِبْتِي نَعْمَانُ بِاللَّهِ خَلِيًّا نَسِيتُ الصَّبَا بَعْلَمَنْ إِي نَسِيتُهَا	نداء	أما
الرعد : ٤٢ آل عمران : ١٢٣ رشيد أيوب	وَيَقُولُ الَّذِينَ كَفَرُوا لَسْتَ مُرْسَلًا قُلْ كَفَىٰ بِاللَّهِ شَهِيدًا بَيْنِي وَبَيْنَكُمْ... وَلَقَدْ نَعَرْنَا كِتَابَ اللَّهِ إِذْ كُنَّا فِيهَا كَاتِبِينَ وَاللَّهُ عَالِمُ غَيْبَاتِكُمْ لَمَّا تَسْمَعُونَ مَا يُرْسَلُ إِلَيْكُمْ مِنْ رَبِّكُمْ... لَنْ نُؤْمِنُوا بِالْحَيَاةِ الْآخِرَةِ أَمْ يَقُولُونَ بِهِ حِجَابٌ لَنْ نَحْمَدَهُ بِالْحَقِّ وَكُنْتُمْ لِلْحَقِّ كَارِهِينَ وَيُحِبُّكَ الْبَدْرُ لِأَيْلِهِ النَّهْرُ لَوْ لَمْ يُخْضِ لِلنَّهْرِ كَثْفَةٌ أَوْ أَفْوَجُ أَمْ يَحْسَبُونَ أَنَّا لَا نَسْمَعُ سِرَّهُمْ وَنَجْوَاهُمْ بَلَىٰ وَرُسُلْنَا لَدَيْهِمْ يَكْتُمُونَ لَا أُعِدُّ مَا تُوعِدُونَ رُبَّيْتُ - قُمْتُ وَتَاللَّهِ لَأَكِيدَنَّ أَصْنَانَكُمْ بَعْدَ أَنْ تُوَلُّوا مُدْبِرِينَ وَرَأَيْتُ النَّاسَ يَبْتَغُونَ فِيمَا فِي أَيْدِيهِمْ مِنَ اللَّهِ أَفْوَجًا	توكيد ظرفية قسم عمى بسبب	ب
الأعلى : ١٦ المؤمنون : ٧٠ جهول القتال	لَنْ نُؤْمِنُوا بِالْحَيَاةِ الْآخِرَةِ أَمْ يَقُولُونَ بِهِ حِجَابٌ لَنْ نَحْمَدَهُ بِالْحَقِّ وَكُنْتُمْ لِلْحَقِّ كَارِهِينَ وَيُحِبُّكَ الْبَدْرُ لِأَيْلِهِ النَّهْرُ لَوْ لَمْ يُخْضِ لِلنَّهْرِ كَثْفَةٌ أَوْ أَفْوَجُ أَمْ يَحْسَبُونَ أَنَّا لَا نَسْمَعُ سِرَّهُمْ وَنَجْوَاهُمْ بَلَىٰ وَرُسُلْنَا لَدَيْهِمْ يَكْتُمُونَ	ابتداء إضراب عطف	يل
الإعراف : ٨٠ الكافرون : ٢٠	لَا أُعِدُّ مَا تُوعِدُونَ رُبَّيْتُ - قُمْتُ وَتَاللَّهِ لَأَكِيدَنَّ أَصْنَانَكُمْ بَعْدَ أَنْ تُوَلُّوا مُدْبِرِينَ وَرَأَيْتُ النَّاسَ يَبْتَغُونَ فِيمَا فِي أَيْدِيهِمْ مِنَ اللَّهِ أَفْوَجًا	تصريف زائدة قسم تنوين عن الاسم	ت
الأنبياء : ٥٧ النصر : ٢٠	خَلَقْنَاكُمْ مِنْ نَفْسٍ وَابْتَدَأَ ثُمَّ جَعَلْنَا مِنْهَا رُوحَهَا وَأَنْزَلْنَا لَكُمْ مِنَ الْأَنْعَامِ نَعَائِمًا أَزْوَاجًا قُلْتُ لَهُ جَلَلًا وَقُلْنَا عَلَى الْفِرْدَوْسِ أُولُو سُورٍ أَجَلٌ جَبْرٍ إِنْ كَانَتْ أَبْصَحَ ذَابِقًا ... فَوَا عَجِبْنَا حَتَّى كَتَبْنَا نَسْئِي ... وَمَا يَهْمَانُ مِنْ أَحَدٍ حَتَّى يَقُولَا إِنَّا عَمْرٌ فَتَنَّهُ فَلَا تَكْفُرْ... ... وَلَا يَزَالُونَ يُقَاتِلُونَكُمْ حَتَّى يَرُدُّوكُمْ عَنْ دِينِكُمْ إِنْ امْتَسَقُوا... فَهَرْنَاكُمْ حَتَّى الْكِبَاةِ فَأَنْتُمْ مَهَابُونَ حَتَّى بَنَيْنَا الْأَصْنَافَا فَأَلَوْا لَنْ يُفْرِحَ عَلَيْهِ عَاكِفِينَ حَتَّى يَرْجِعَ إِلَيْنَا مُوسَى	عطف	ثم
مضرس بن ربيعة	وَقُلْنَا عَلَى الْفِرْدَوْسِ أُولُو سُورٍ أَجَلٌ جَبْرٍ إِنْ كَانَتْ أَبْصَحَ ذَابِقًا ... فَوَا عَجِبْنَا حَتَّى كَتَبْنَا نَسْئِي ... وَمَا يَهْمَانُ مِنْ أَحَدٍ حَتَّى يَقُولَا إِنَّا عَمْرٌ فَتَنَّهُ فَلَا تَكْفُرْ... ... وَلَا يَزَالُونَ يُقَاتِلُونَكُمْ حَتَّى يَرُدُّوكُمْ عَنْ دِينِكُمْ إِنْ امْتَسَقُوا... فَهَرْنَاكُمْ حَتَّى الْكِبَاةِ فَأَنْتُمْ مَهَابُونَ حَتَّى بَنَيْنَا الْأَصْنَافَا فَأَلَوْا لَنْ يُفْرِحَ عَلَيْهِ عَاكِفِينَ حَتَّى يَرْجِعَ إِلَيْنَا مُوسَى	جواب	جليل
البقرة : ١٠٤ البقرة : ٢١٧ جهول القتال طه : ٩١	حَاشَا أَبَا ثَوْبَانَ إِنْ بِهِ حَاشَا عَلَى الْهَلَاكَةِ وَالشَّقَرِ الْأَكْلُ شَرٌّ مَا عَدَا اللَّهَ يَاطِرٌ وَكُلُّ نَعِيرٍ لَا مَعَالَةَ دَائِلٌ أَلَا رَبُّنَا مُؤَكَّدٌ وَيَسِّرُ لَهُ أَلْبَ وَذِي وَبَلَدٍ لَمْ يَلِدْهُ أَبْوَانُ رَبُّهَا يَوْمَ الَّذِينَ كَفَرُوا لَوْ كَانُوا مُسْلِمِينَ	جواب ابتداء استثناء تمليل عطف غاية	حش
الجميع الاسد ليبد بن ربيعة عمرو الجني الجعر : ٢٠	حَاشَا أَبَا ثَوْبَانَ إِنْ بِهِ حَاشَا عَلَى الْهَلَاكَةِ وَالشَّقَرِ الْأَكْلُ شَرٌّ مَا عَدَا اللَّهَ يَاطِرٌ وَكُلُّ نَعِيرٍ لَا مَعَالَةَ دَائِلٌ أَلَا رَبُّنَا مُؤَكَّدٌ وَيَسِّرُ لَهُ أَلْبَ وَذِي وَبَلَدٍ لَمْ يَلِدْهُ أَبْوَانُ رَبُّهَا يَوْمَ الَّذِينَ كَفَرُوا لَوْ كَانُوا مُسْلِمِينَ	استثناء استثناء تقليل تكثير	حاشا غلا رُب

معجم بالحروف ٥ المعاني بأمشلة

التوبة ٧١:	... أولئك خير منهم الله إن الله عزير حكيم.	استقبال	من
النهي ٥:	ولنؤتيك عطيتك ربك فترضى.	استقبال	سوف
-	خرج الأضغاب عدا واحدا	استثناء	عدا
البقرة ١٣:	... خذوا ما آتيناكم بقوة واذكروا ما فيه لتلكم تتقون.	ترج	عل
الفذلي	على أنها تكموا الكلوة وإنما نوكل بالأذى وإن جلا ما ينضى	استدراك	على
البقرة ١٤٥:	... ولتذكروا الله على ما هداكم ولتكنم تشكرون.	تعليق	
-	أعطاني ألف دينار على أن أمدحه.	شرط	
المعصن ١٥:	ودخل المدينة على حين غفلة من أهلها...	ظرفية	
الأعراف ١٠٥:	حقيق على أن لا أقول...	معنى	عنى
هود ٥٣:	... وما نحن بتاركي آلينا عن قولك وما نحن لك بمؤمنين.	تعليق	عن
المؤمنون ٤٠:	قال عما قبل يضيح لنا معي.	ظرفية	
البقرة ٤٥:	وألقوا يوم لا تجزي نفس عن نفس شيئا...	معنى البدل	
البقرة ١٤٧:	... فإنما يقول له كُن فيكون.	ابتداء	ف
البقرة ٣٦:	فأزلقها الشيطان عنها فأخرجهما مما كانا فيه...	عطف	
الأنعام ١٧:	وإن تستكف بخير فهو على كل شيء قدير.	رابطة الجواب	
التور ١٤٤:	... لتسكنكم في ما اقتضتم فيه عذاب عظيم	تعليق	في
البقرة ١٧١:	ولكن في القصص سياتي بأولي الألباب لتلكم تتقون.	ظرفية	
-	خسة في خسة.	علامة الضرب	
الشمس ١:	قد أفلح من زكاهما	عقيد	قد
التور ٦٤:	ألا إن هم ما في السماوات والأرض قد يعلم ما أنتم عليه...	تعليق	
مجهول القائل	قدى من نصر الحبيبين قدي...	معنى حسب	
-	وسكنى	وسكنى	
القصص ٧٧:	... وأحسن كج أحسن الله إليك...	تشبيه	ك
التورى ١١:	بئس كمدله شيء وهو السميع البصير.	توكيد	
الماعون ٢:	فذلك الذي يدع اليتيم.	للخطاب	
النهي ٢١:	ما يدعك ربك وما قل.	ثوب عن الاسم	
النسر ٧:	حظنا أنصارهم يخرجون من الأجداد كأنهم جراد منتشر.	تشبيه	كان
-	كأنى بالثقة عقيب	ظن	
العنق ١١:	كلأ لا طيعه وأسجد وأقربا.	دفع	كلأ

معجم بحروف - ٦ - المعاني بأمثلة

أكثر من شاعر	المعاني بأمثلة	تعريف	نحو
١٣: القصص ٢٣: الحديد	إِذَا أَنْتَ لَمْ تَنْتَفِعْ بِعَصْرٍ قَاتِلًا يَرْجِي النَّصِيحِيَّا نَضْرُ وَنَنْتَفِعْ فَرُودَانًا إِلَى أَنَّهُ كَيْ تَعْرِ عَيْشِيَا... لَتَكُنِّي لَا تَأْسُوا عَلَى مَا فَاتَكُمْ...	غاية مصدرية	نحو
١٤١: النحل ١٨٦: البقرة	... وَإِنَّ رَبَّكَ لَيَحْكُمُ بَيْنَكُمْ يَوْمَ الْقِيَامَةِ فَمَا كَانُوا فِيهِ يَخْتَلِفُونَ. ... فَلْيَسْتَجِيبُوا لِي وَلْيُؤْمِنُوا بِي... فَهُدًى مِّنْ شَاطِرٍ.	إبتداء أمر تعجب	ل
٢٥٥: البقرة ٢٥٦: البقرة ٢٥٦: الفرقان ٤٧: الأنبياء	وَإِذَا تَوَلَّى سِي فِي الْأَرْضِ لِيُفَسِّدَ فِيهَا وَلَوْلَا دَفْعُ اللَّهِ النَّاسَ بَعْضَهُمْ بِبَعْضٍ لَفَسَدَتِ الْأَرْضُ... ... إِلَّا إِلَهُهُمُ يُبَاطِنُونَ الْعُلَمَاءُ... وَأَنْضَجُ الْمَوَازِينِ الْقِسْطُ يَوْمَ الْقِيَامَةِ...	تعليل جواب زائدة ظرفية	ل
١٢: الحجر ١٣٧: النساء ٤١: طه ١٦١: الأنبياء	لَئِن أُخْرِجُوا لَا يَخْرُجُونَ مِنْهُمْ... ... لَمْ يَكُنِ اللَّهُ يُلْفَعُهُمْ... فَقُولَا لَهُ لَوْلَا لَنَا لَعَلَّةٌ يَتَذَكَّرُ فِيهَا نَفْسِي . وَإِن أَدْرِي لَعَلَّةٌ فَتَنَّا لَكُمْ وَمَتَاعٌ إِلَى حِينٍ .	قسم نفي ترج	لكن
٧٦: الأعراف ١٢: البقرة ٥٧: البقرة ١٠٢: البقرة	وَمَا ظَلَمْنَا لَهُمْ وَلَكِنْ كَانُوا هُمُ الظَّالِمِينَ أَلَا إِنَّهُمْ هُمُ الْمُتَكِبُونَ وَلَكِنْ لَا يَشْعُرُونَ . مَا كُنْتُمْ مَلَكُوتَكُمْ وَلَكِنْ خَادِمَتَكُمْ وَمَا ظَلَمْنَا وَتَكُن كَانُوا أَنْفُسَهُمْ يَظْلِمُونَ ... وَمَا كَفَرْنَا سَلَمًا وَلَكِنْ الشَّاطِرِينَ كَفَرُوا...	إبتداء استدراك إضراب عطف	لكن
٣: الإخلاص ١٧: البقرة ١٤: الحجرات ٨٠: البقرة	لَمْ يَلِدْ وَلَمْ يُولَدْ فَلَمَّا أَضَلَّتْ مَا حَوَّلَهُ ذَهَبَ اللَّهُ بِنُورِهِمْ... ... وَلَمَّا يَدْخُلِ الْإِيمَانُ فِي قُلُوبِكُمْ... وَقَالُوا لَنْ نَنْشَأَ الْخَارِئًا وَلَا آيَاتُ مَا مَدُونَهُ...	نفي ظرفية نفي	لم
٣٠: آل عمران ١١٢: الأنعام ٩٦: البقرة	... قَوْلًا لَّوْ أَن يَنْبَغِيهَا وَيَنْبَغِيهَا أُمَّتًا حَمِيدًا... ... وَلَوْ شَاءَ رَبُّكَ مَا فَعَلُوهُ فَذَرْهُمْ وَمَا يَفْكُرُونَ. لَوْ تَرَوْهُمْ ... وَمَنِ الَّذِينَ أُخْرِكُوا بِوَيْعِ أَخَدِهِمْ لَوِ يَعْتَرِفُ أَلْفًا سَنَةً...	نحو شرط عرض مصدرية	لو
٤٦: النمل ١١٠: هود ١٠: المنافقون	... لَوْلَا نَسْتَفْعِرُونَ لِلَّهِ لَعَلَّكُمْ تُرْحَمُونَ وَلَوْلَا كَلِمَةٌ سَبَقَتْ مِن رَّبِّكَ لَفُتِحَتْ بَيْنَهُمْ... ... يُقِيمُونَ رَبًّا لَوْلَا أَخْرَجْتَنِي إِلَى أَجْلِ قَرِيبٍ...	تحضيض شرط عرض	لولا

معجم بالحروف - ٧ - المعاني بأشيلة

٧١: الحجر	لوما تأتيها باللائكة إن كنت بين الصالحين.	تحضيض	لوما
-	لوما الحية لعاقبتك.	شرط	
-	لوما تأتي تكرمك.	عزس	
١٠: القيامة	لا. أنتم بيوم القيامة.	جواب	لا
٢١: الكافرون	لا أعبد ما تعبدون.	نفي	
٢٨١: آل عمران	لا يتخذ المؤمنون الكافرين أولياء...	نهي	
٢١: من	كم أهلكنا من قبلكم من قرون فنادوا وآلات بيننا حراس.	نفي	لات
٢٨: الفرقان	يا وبنى لبني لم أتخذ فلانا خليلاً..	لمن	ليت
٦١: الكافرون	لكم دينكم ولي دين.	تصريف	م
الأرض سموات	وما زلت أُنهي الملائكة إذ أنا يافعٌ وليعبدوا وتكفلاً حين شئت وأمرذا	ظرفية	مذا
٢٥: نوح	مما حطيتათهم أغرقوا...	تعليل	من
٢٥٢: البقرة	... منهم من كذب الله...	تفصيل	
١٠: الإسراء	سبعان الذي أسرى بغيره ليلاً من المسجد الحرام إلى المسجد الأقصى...	ظرفية	
أسرى القيس	فما تبك من ذكرى حبيبٍ ويزغانٍ ورتبع غفت آثاره منذ أزمان	ظرفية	مندا
٢٠: الرزقة	وقال الإنسان ما لها؟	استفهام	ما
١٧: عيسى	قتل الإنسان ما أكفره!	تعجب	
٢٠: فصلت	حتى إذا ما جازواها شهد عليهم ستمهم...	زائدة	
١٩٧: البقرة	... وما تقطعوا من غير بركة الله...	شرط	
٣١: مريم	... وأوصاني بالصلاة والإكراه ما دئت حياً.	ظرفية	
٦٩: يس	وما علمناه الكفرَ وما ينبيى له...	نفي	
١٥١: البقرة	... ويُعلمكم ما لم تكونوا تعلمون.	بمعنى اسم	
-	جئت لأمر ما.	الموصول	صفة للإيham
٥: الفاتحة	إياك نعبد...	تصريف	ن
٢٢: يوسف	... وليكونن من الصاغرين.	توكيد	
١٢: إبراهيم	ولا تتعجبن الله غافلاً عما يفعل الظالمون...	توكيد	ن
٤٤: الأعراف	... فهل وجدتم ما وعد ربكم حقاً قالوا نعم...	جواب	نعم
٣١: البقرة	... قتلى أبليس بأسمه هؤلاء إن كنتم صابرين.	تنبيه	هـ
١٠: القارعة	وما أدراك ما هيبة.	للستك	
٣٧: الكهف	قال له صاحبه وهو يحاوره...	تنوب عن الاسم	

معجم بالحروف - ٨ - المعاني بأشكلة

الرقم	المعنى	الاشتقاق	الحرف
١٦١	الرعد	... عَلَّانٌ هَلْ يَسْتَوِي الْأَعْمَى وَالْبَصِيرُ ...	عَلَّ
	عقوة	عَلَّا سَأَلِي الْعَيْلَ يَا أَبَتَهُ مَا لَكَ إِنَّا كُنَّا جَاهِلَةً بِمَا لَمْ نَعْلَمِ	عَلَّا
		عَلَّا رَجِئْتِ عَنَّا خَلَالِكَ.	عَلَّا
١٦٢	المائة	... مَا يَوْمَ اقْرَأُوا كِتَابِيَةَ.	هَآ
١٦٩	آل عمران	مَا أَنْتُمْ أَوْلَاهُ	هَآ
		مَا يَوْسُفُ.	هَآ
١٥٤٦	آل عمران	... وَطَائِفَةٌ لَدَّ أَهْمَتِهِمْ أَنْفُسَهُمْ ...	و
٦٥	البقرة	... هُمْ أَطْفَالُونَ ...	و
٧٣	الرؤس	... وَقَالُوا لِمَ تَرْكَبُهَا ...	و
٧١٢	يونس	... فَاسْتَجِيبُوا أَمْرَكُمْ وَبُرُكْتَكُمْ ...	و
٨٦٤	يوسف	فَإِنِ إِذَا مَا أُنْكِرْتَنِي فَخَرِّبِي وَخَرِّبِي إِلَى اللَّهِ ...	و
٣٠	يس	وَالْقُرْآنَ الْحَكِيمَ -	و
	أمرؤ القيس	وليلو كعوج البحر أرخى سدوله على بأنواع المومر لينتلي	و
١١١٤	البقرة	وَقَالُوا لَنْ نَبْدُلَ الْجَنَّةَ ...	و
	المتنبي	وَاحْزَنْ قَلْبِيَا بِمَنْ قَلْبِيَا شَيْمٌ وَمَنْ يَجْسَمِينَ وَسَالِي عِنْدَهُ سَقَمٌ	و
٤٤٤	البقرة	وَأَبْنُوا ...	و
٣٥٤	البقرة	... وَلَا تَقْرَبُوا هَذِهِ الشَّجَرَةَ ...	و
١٦٤	البقرة	... وَمَا كَانُوا مُتَقَدِّمِينَ .	و
٤٠٤	البقرة	... أَدْرَكُوا بِمُتَشِينٍ ...	و
٧١٤	آل عمران	يَا أَهْلَ الْكِتَابِ ...	يَا

الفصل الثالث

٣

٣

الأئمة: أحوالهم

الاسم: الجوانب

٢٧	الاسم	٣-١
٢٨	المصروف وغير المصروف	٣-٢
٢٩	الاشتقاق	٣-٣ - ١
٤٠	الاشتقاق	٣-٣ - ٢
٤١	الاشتقاق	٣-٣ - ٣
٤٢	الاشتقاق	٣-٣ - ٤
٤٣	الاشتقاق	٣-٣ - ٥
٤٤	الاشتقاق	٣-٤ - ١
٤٥	الاشتقاق	٣-٤ - ٢
٤٦	الاشتقاق	٣-٤ - ٣
٤٧	الاشتقاق	٣-٤ - ٤
٤٨	الاشتقاق	٣-٤ - ٥
٤٩	الاشتقاق	٣-٤ - ٦
٥٠	الجره والمزيد	٣-٥
٥١	الاسم	٣-٦
٥٢	الموصوفه والصفة	٣-٧
٥٣	الذكر والمؤنث	٣-٨
٥٤	المعرفة والنكرة	٣-٩ - ١
٥٥	المعرفة والنكرة	٣-٩ - ٢
٥٦	الاسم المنص	٣-١٠
٥٧	جمع المذكر السالم	٣-١١
٥٨	جمع المؤنث السالم	٣-١٢
٥٩	جمع التكسير	٣-١٣ - ١
٦٠	جمع التكسير	٣-١٣ - ٢
٦١	جمع التكسير	٣-١٣ - ٣
٦٢	الاسم المنسوب	٣-١٤
٦٣	الاسم المصغر	٣-١٥
٦٤	المعرب والمبني	٣-١٦
٦٥	الاسم المبنية	٣-١٧
٦٦	الاسم المعربة	٣-١٨
٦٧	المنوع من الصرف	٣-١٩
٦٨	علامات الإعراب	٣-٢٠
	الهيكل العام لتقسيمات الاسم	
	الهيكل العام لتقسيم الاسم بين مصروف وغير مصروف	
	الهيكل العام لاسم المشتقات	
	سير المشتقات بين الفعل الماضي	
	سير المشتقات بين الفعل المضارع	
	سير اشتقاق المصادر	
	موجز لاسم المشتقات	
	أمثلة تبين مختلفا المشتقات الأساسية من المصدر الواحد	
	أمثلة تبين المشتقات الأساسية من المصدر الواحد	
	أمثلة تبين المشتقات الأساسية من المصدر الواحد	
	أمثلة تبين المشتقات الأساسية من المصدر الواحد	
	أمثلة تبين المشتقات الأساسية من المصدر الواحد	
	أمثلة تبين المشتقات الأساسية من المصدر الواحد	
	أمثلة تبين المشتقات الأساسية من المصدر الواحد	
	أوزان الجهد والمزيد من الأسماء	
	المقصور - الممدود - المنقوص - الصحيح - الشبيه بالصحيح	
	الهيكل العام لتقسيم الاسم في الدلالة	
	أنواعها وأنواعها	
	أنواعها - بعض علاقاتها الإعرابية	
	أنواعها - بعض علاقاتها الإعرابية	
	بناءؤه وأحكامه	
	بناءؤه وأحكامه	
	بناءؤه وأحكامه	
	بناءؤه وأحكامه	
	منتهى الجموع - جمع الجمع - المجموع الأخرى	
	جوع التكسير المترتبة	
	تجديده وأحكامه	
	تجديده وأحكامه	
	الهيكل العام لتقسيم الأسماء المعربة والأسماء المبنية	
	نوعها وأقسامها	
	أنواعها وعلاماتها	
	حالاته	
	تقدير علامات الإعراب على آخر الأسماء والأفعال	

الاسم

الهيكلة العامة لتقسيمات الاسم

• كلمة تدل على معنى مستقل بالفهم
ليس الزمن جزءاً منه.

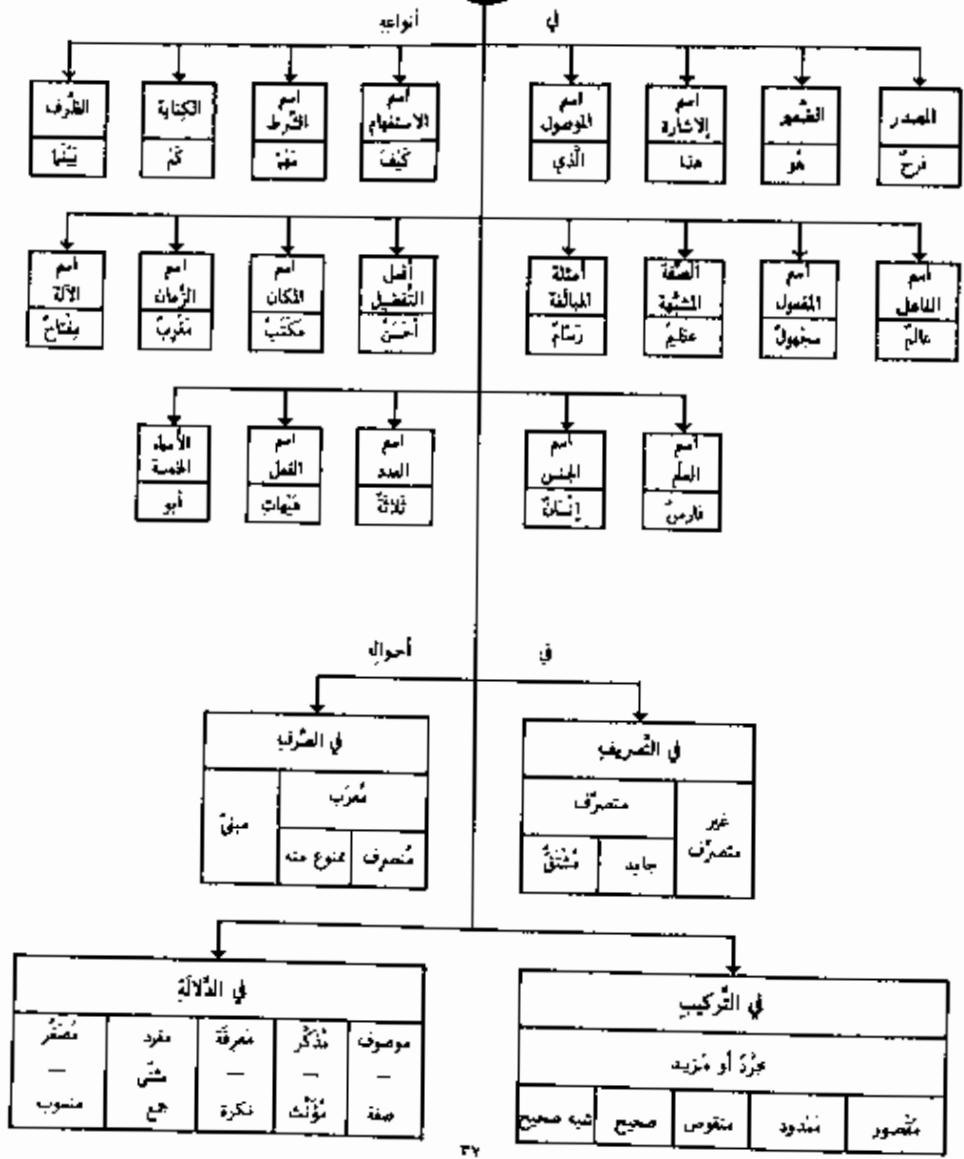

المُتَصَرِّفُ وَغَيْرُ الْمُتَصَرِّفِ المِثْكَالُ الْعَامُّ لِتَقْسِيمِ الْأَسْمِ بَيْنَ مُتَصَرِّفٍ وَغَيْرِ مُتَصَرِّفٍ

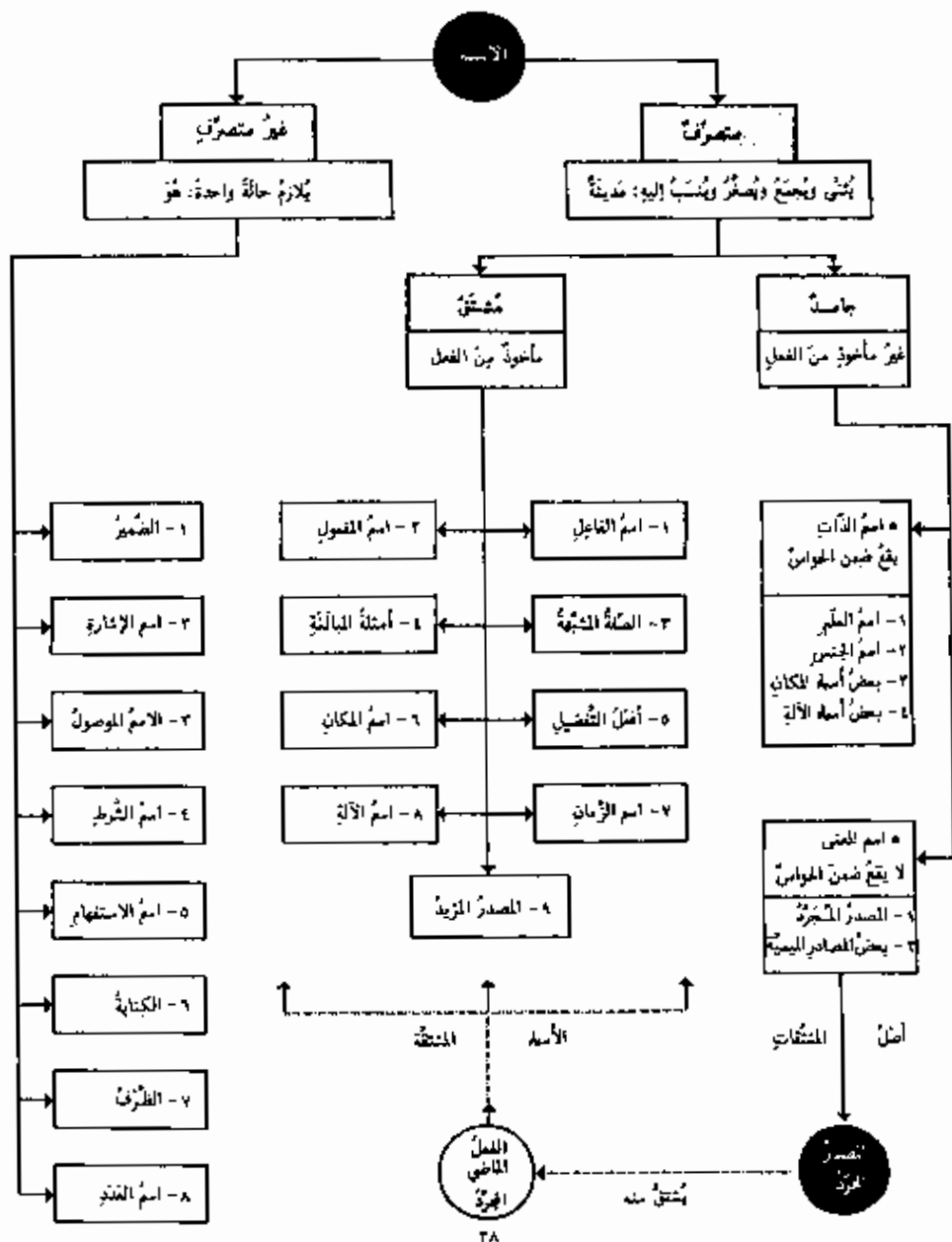

الاشتقاق - ١
 الهيكل العام لسائر المشتقات

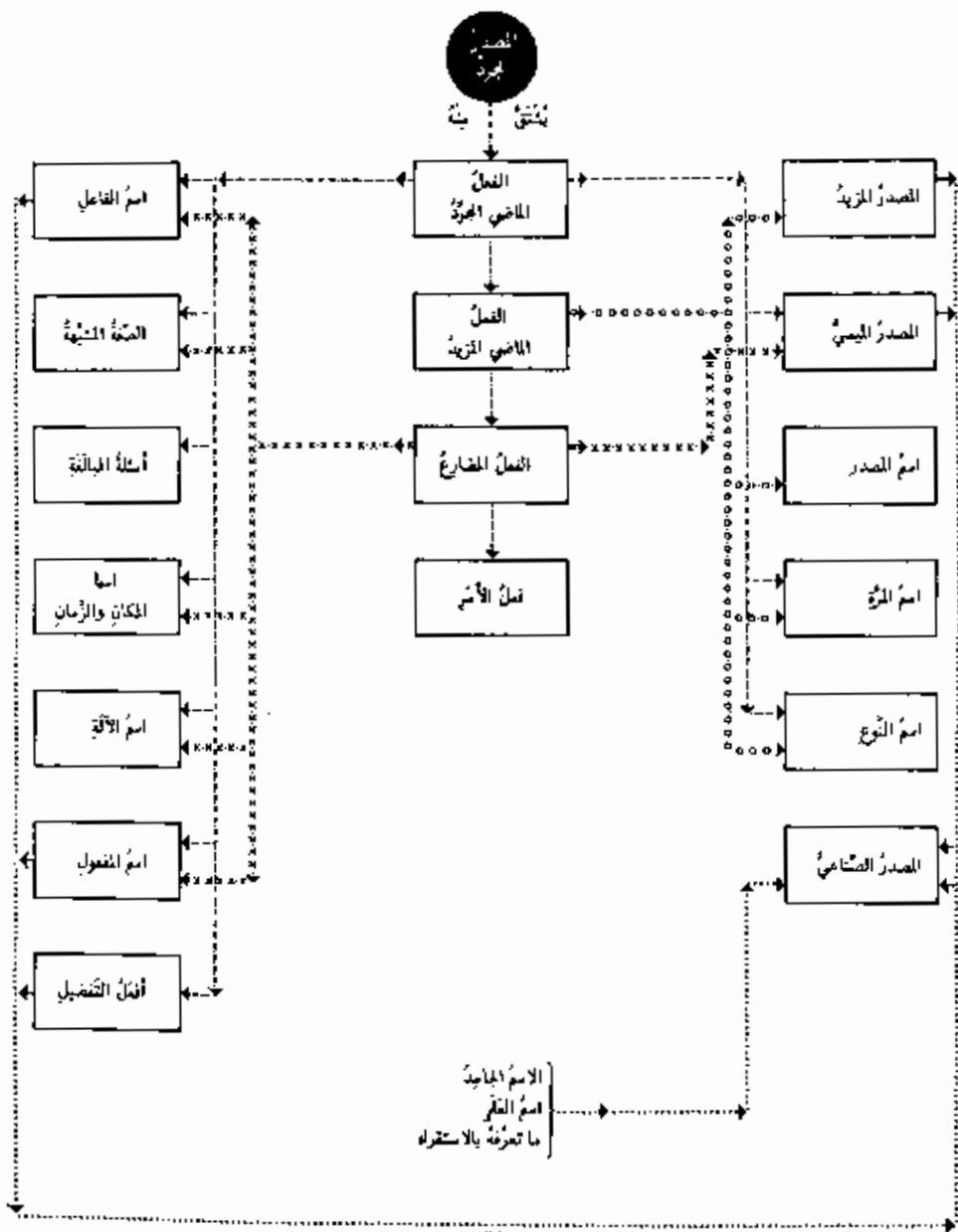

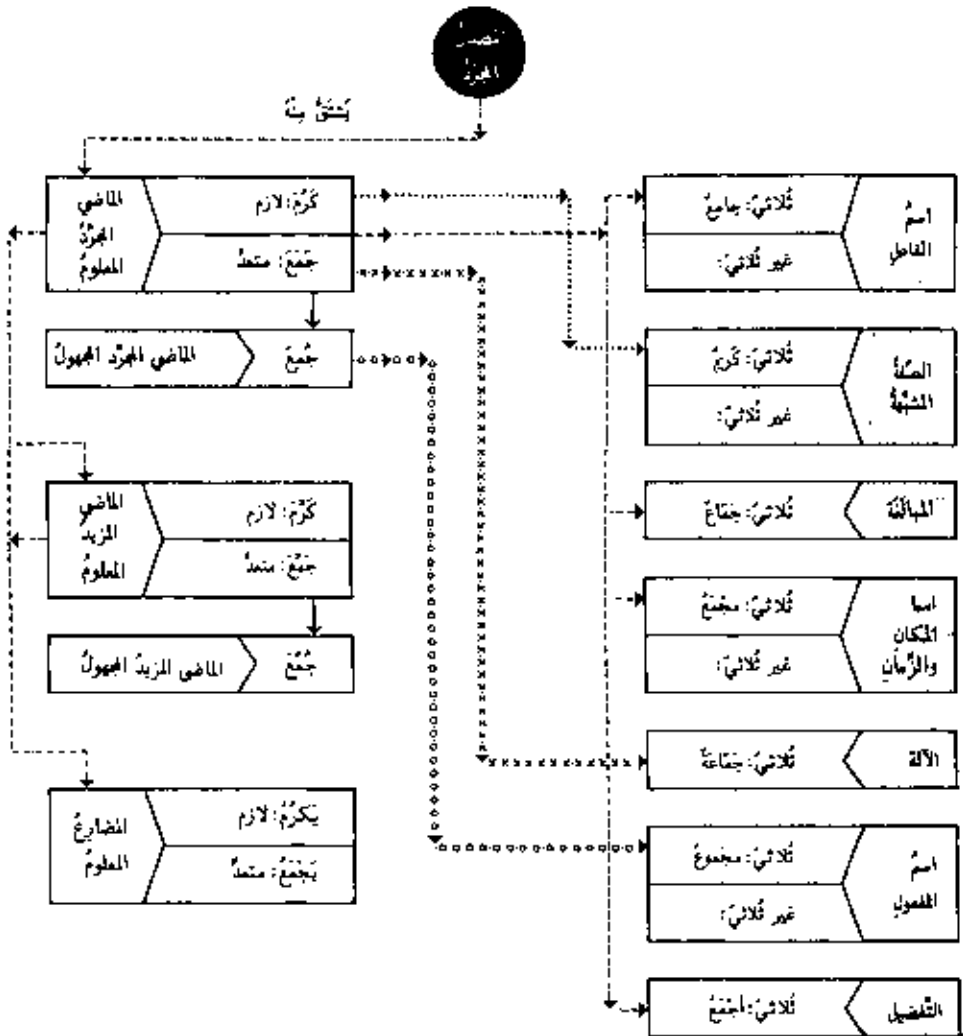

الإشيقان ٣ - سائر المشتقات من الفعل المضارع



يشتق منه

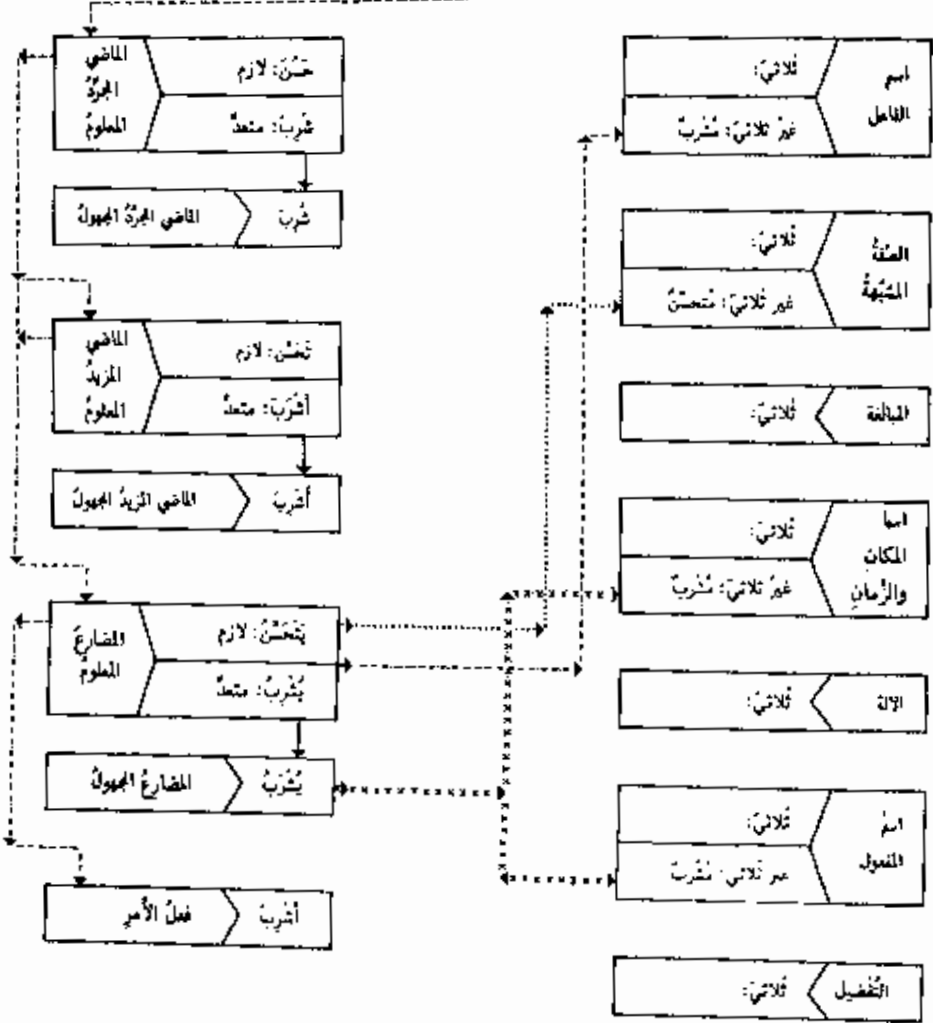

الاشتقاق - ٤ - سائر اشتقاق المصادر

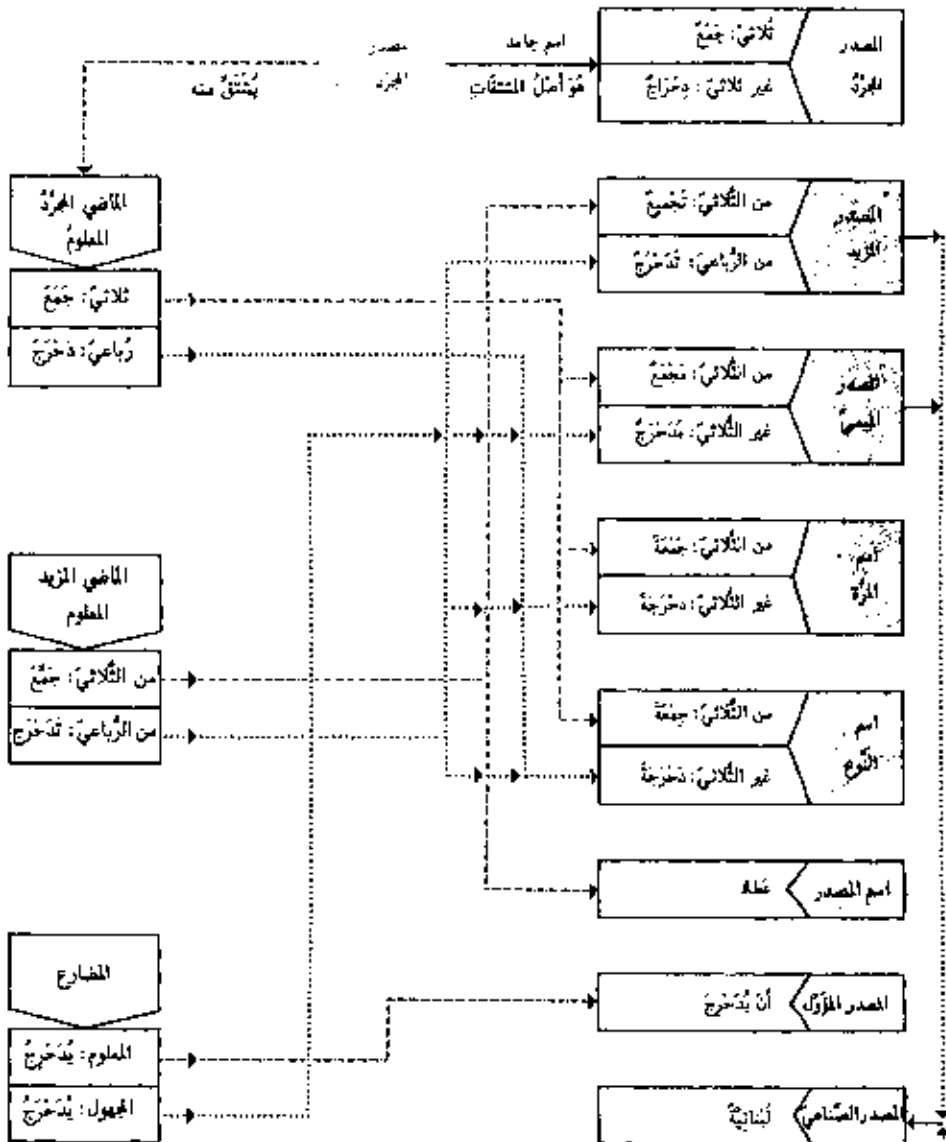

..... → الاسم الجامد - اسم العَم - اسم الفاعل - اسم المفعول - أفعل التفضيل - وما شرفه بالاستقراره -

الاشتقاق - موجز لسير المشتقات

المضارع المجهول (مكتم)	المضارع المعلوم (مكتم)	الماضي المزيّد المعلوم (أعطى)	الماضي المجرّد الأزّم (تام)	الماضي المجرّد المعلوم (فعل)
اسم المفعول من غير الثلاثيّ (مكتم)	اسم الفاعل من غير الثلاثيّ (مكتم)	المصدر المزيّد من الثلاثيّ وغيره (أعطاه)	الصيغة المشبهة من الثلاثيّ (نؤوم)	اسم الفاعل من الثلاثيّ (فاعل)
المكان والزمان من غير الثلاثيّ (مكتم)	المصدر المؤوّد من الثلاثيّ وغيره (أن يكوم)	اسم المرة من غير الثلاثيّ (أعطاه)	أشبهة بلدانية من الثلاثيّ (فعل)	اسم المرة من الثلاثيّ (فعل)
المصدر المبيّن من غير الثلاثيّ (مكتم)		اسم النوع من غير الثلاثيّ (أعطاه)	الماضي المجرّد المشبه (سبح)	المكان والزمان من الثلاثيّ (مفعول)
	المضارع الأزّم (تام)	اسم المصدر من مزيد الثلاثيّ (أعطاه)	اسم الآلة من الثلاثيّ (جساعة)	أفعل التفضيل من الثلاثيّ (أفعل)
				المصدر المبيّن من الثلاثيّ (مفعول)
	الصيغة المشبهة من غير الثلاثيّ (نؤوم)			
			الماضي المجرّد المجهول (جسبح)	اسم المرة من الثلاثيّ (فعل)
			اسم المفعول من الثلاثيّ (مجموع)	اسم النوع من الثلاثيّ (جملة)

المشتقات ١ - أمثلة تبين مختلف المشتقات من المصدر الواحد

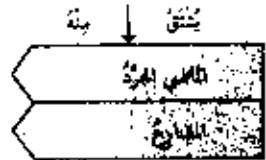

يَجْعُ	نَقَلَ	نَسِيَ	نَعَى	شَهِدَ	نَامَ	نَسِيَ	وَأَثَبَ
يَجْعِي	نَقَلٌ	نَسِي	نَعَى	شَهِدَ	نَامَ	نَسِي	وَأَثَبَ



يَجْعُ	نَقَلَ	نَسِيَ	نَعَى	شَهِدَ	نَامَ	نَسِيَ	وَأَثَبَ
يَجْعِي	نَقَلٌ	نَسِي	نَعَى	شَهِدَ	نَامَ	نَسِي	وَأَثَبَ
يَجْعِي	نَقَلٌ	نَسِي	نَعَى	شَهِدَ	نَامَ	نَسِي	وَأَثَبَ
يَجْعِي	نَقَلٌ	نَسِي	نَعَى	شَهِدَ	نَامَ	نَسِي	وَأَثَبَ
يَجْعِي	نَقَلٌ	نَسِي	نَعَى	شَهِدَ	نَامَ	نَسِي	وَأَثَبَ
يَجْعِي	نَقَلٌ	نَسِي	نَعَى	شَهِدَ	نَامَ	نَسِي	وَأَثَبَ
يَجْعِي	نَقَلٌ	نَسِي	نَعَى	شَهِدَ	نَامَ	نَسِي	وَأَثَبَ
يَجْعِي	نَقَلٌ	نَسِي	نَعَى	شَهِدَ	نَامَ	نَسِي	وَأَثَبَ

يَجْعُ	نَقَلَ	نَسِيَ	نَعَى	شَهِدَ	نَامَ	نَسِيَ	وَأَثَبَ
يَجْعِي	نَقَلٌ	نَسِي	نَعَى	شَهِدَ	نَامَ	نَسِي	وَأَثَبَ
يَجْعِي	نَقَلٌ	نَسِي	نَعَى	شَهِدَ	نَامَ	نَسِي	وَأَثَبَ
يَجْعِي	نَقَلٌ	نَسِي	نَعَى	شَهِدَ	نَامَ	نَسِي	وَأَثَبَ
يَجْعِي	نَقَلٌ	نَسِي	نَعَى	شَهِدَ	نَامَ	نَسِي	وَأَثَبَ
يَجْعِي	نَقَلٌ	نَسِي	نَعَى	شَهِدَ	نَامَ	نَسِي	وَأَثَبَ
يَجْعِي	نَقَلٌ	نَسِي	نَعَى	شَهِدَ	نَامَ	نَسِي	وَأَثَبَ
يَجْعِي	نَقَلٌ	نَسِي	نَعَى	شَهِدَ	نَامَ	نَسِي	وَأَثَبَ

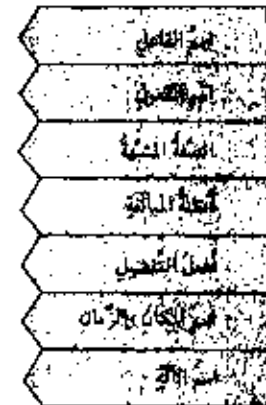

٣ - أمثلة تُبين المشتقات الأساسية من المصدر الواحد

المشتقات

الماضي للزبد	انضاح العلوم	الأمر	المصدر المزد	اسم الفاعل	اسم المفعول
--------------	--------------	-------	--------------	------------	-------------

أوب أوبت أوبت أوبت أوبت أوبت أوبت أوبت أوبت أوبت	أوب أوب أوب أوب أوب أوب أوب أوب أوب أوب	أوب أوب أوب أوب أوب أوب أوب أوب أوب أوب	أوب أوب أوب أوب أوب أوب أوب أوب أوب أوب	أوب أوب أوب أوب أوب أوب أوب أوب أوب أوب	أوب أوب أوب أوب أوب أوب أوب أوب أوب أوب
أش أش أش أش أش أش أش أش أش أش	أش أش أش أش أش أش أش أش أش أش	أش أش أش أش أش أش أش أش أش أش	أش أش أش أش أش أش أش أش أش أش	أش أش أش أش أش أش أش أش أش أش	أش أش أش أش أش أش أش أش أش أش
رأى رأى رأى رأى رأى رأى رأى رأى رأى رأى	رأى رأى رأى رأى رأى رأى رأى رأى رأى رأى	رأى رأى رأى رأى رأى رأى رأى رأى رأى رأى	رأى رأى رأى رأى رأى رأى رأى رأى رأى رأى	رأى رأى رأى رأى رأى رأى رأى رأى رأى رأى	رأى رأى رأى رأى رأى رأى رأى رأى رأى رأى
أج أج أج أج أج أج أج أج أج أج	أج أج أج أج أج أج أج أج أج أج	أج أج أج أج أج أج أج أج أج أج	أج أج أج أج أج أج أج أج أج أج	أج أج أج أج أج أج أج أج أج أج	أج أج أج أج أج أج أج أج أج أج

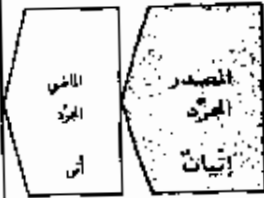

٤ - أمثلة تبين المشتقات اللماسية من المصدر الواحد

المشتقات

العلم	اسم	المصدر	الأمر	التضارع	الماضي
المعول	الفاعل	المرتكب		المعلوم	المرتكب

تَوَدَّى	وَدَّ	تَوَدَّى تَوَدَّى تَوَدَّى تَوَدَّى تَوَدَّى تَوَدَّى	وَدَّ وَدَّ وَدَّ وَدَّ وَدَّ وَدَّ	يُوَدِّي يُوَدِّي يُوَدِّي يُوَدِّي يُوَدِّي يُوَدِّي	وَدَّى وَدَّى وَدَّى وَدَّى وَدَّى وَدَّى
تَأْوَى	أْوَى	تَأْوَى تَأْوَى تَأْوَى تَأْوَى تَأْوَى تَأْوَى	أْوَى أْوَى أْوَى أْوَى أْوَى أْوَى	يُتَوَدَّى يُتَوَدَّى يُتَوَدَّى يُتَوَدَّى يُتَوَدَّى يُتَوَدَّى	أْوَى أْوَى أْوَى أْوَى أْوَى أْوَى
تَوْجَدُ	وَجَدَ	تَوْجَدُ تَوْجَدُ تَوْجَدُ تَوْجَدُ تَوْجَدُ تَوْجَدُ	وَجَدَ وَجَدَ وَجَدَ وَجَدَ وَجَدَ وَجَدَ	يُتَوَجَّدُ يُتَوَجَّدُ يُتَوَجَّدُ يُتَوَجَّدُ يُتَوَجَّدُ يُتَوَجَّدُ	تَوَجَّدَ تَوَجَّدَ تَوَجَّدَ تَوَجَّدَ تَوَجَّدَ تَوَجَّدَ
تَسِيرُ	سَارَ	تَسِيرُ تَسِيرُ تَسِيرُ تَسِيرُ تَسِيرُ تَسِيرُ	سَارَ سَارَ سَارَ سَارَ سَارَ سَارَ	يُسِيرُ يُسِيرُ يُسِيرُ يُسِيرُ يُسِيرُ يُسِيرُ	سَارَ سَارَ سَارَ سَارَ سَارَ سَارَ

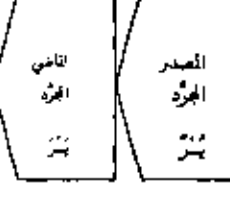
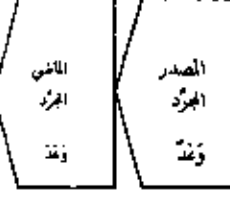

المشتقات ٥ - أمثلة تبين المشتقات الأساسية من المصدر الواحد

الماضي المزيد	المضارع المعلوم	الأمر	المصدر المزيد	اسم الفاعل	اسم المفعول
------------------	--------------------	-------	------------------	---------------	----------------

فَوَّنَ لَاوَنَّ أَوَّنَ تَوَوَّنَ فَتَوَوَّنَ اِفْتَوَّنَ اِسْتَفَنَّ	يَفْوِنُ يَلَوِّنُ يُؤَنَّ يَتَوَوَّنُ يَفْتَوِّنُ يُفْتَوِّنُ يَسْتَفِنُّ	فَوِّنْ لَاوِّنْ أَوِّنْ تَوَوَّنْ فَتَوَوَّنْ اِفْتَوَّنْ اِسْتَفِنِّ	فَوْنٌ لَاوْنٌ أَوْنٌ تَوَوْنٌ فَتَوَوْنٌ اِفْتَوْنٌ اِسْتَفْنٌ	فَاوِّنٌ	فَوْنٌ
عَاوَّنَ عَاوَّنَ عَاوَّنَ عَاوَّنَ عَاوَّنَ عَاوَّنَ اِسْتَعَاوَّنَ	يُعَاوِنُ يُعَاوِنُ يُعَاوِنُ يُعَاوِنُ يُعَاوِنُ يُعَاوِنُ يَسْتَعَاوِنُ	عَاوِّنْ عَاوِّنْ عَاوِّنْ عَاوِّنْ عَاوِّنْ عَاوِّنْ اِسْتَعَاوِنِ	عَاوْنٌ عَاوْنٌ عَاوْنٌ عَاوْنٌ عَاوْنٌ عَاوْنٌ اِسْتَعَاوْنٌ	عَاوِّنَةٌ	عَاوْنٌ
بَاعَ بَاعَ بَاعَ بَاعَ بَاعَ بَاعَ اِسْتَبَاعَ	يُبَاعِي يُبَاعِي يُبَاعِي يُبَاعِي يُبَاعِي يُبَاعِي يَسْتَبِيعُ	بَاعِ بَاعِ بَاعِ بَاعِ بَاعِ بَاعِ اِسْتَبِيعِ	بَاعٌ بَاعٌ بَاعٌ بَاعٌ بَاعٌ بَاعٌ اِسْتَبِيعٌ	بَاعِيَةٌ	بَاعٌ
عَارَى عَارَى عَارَى عَارَى عَارَى عَارَى اِسْتَعَارَى	يُعَارِي يُعَارِي يُعَارِي يُعَارِي يُعَارِي يُعَارِي يَسْتَعَارِي	عَارِ عَارِ عَارِ عَارِ عَارِ عَارِ اِسْتَعَارِ	عَارٍ عَارٍ عَارٍ عَارٍ عَارٍ عَارٍ اِسْتَعَارٍ	عَارِيَةٌ	عَارٍ

المشتقات - ٦ - أمثلة تُبين المشتقات الأساسية من المصدر الواحد

الماضي الترديد	الضارع للعلوم	الأمر	المصدر الترديد	اسم الفاعل	اسم المتصرف
رَضِيَ رَأْسِي أَرْضِي تَرْضَى أَرْضِي أَرْضِي أَرْضِي	يَرْضَى يَرْضَى يَرْضَى يَرْضَى يَرْضَى يَرْضَى	رَضِ رَأْسِ أَرْضِ أَرْضِي	رَضِيَّة رَأْسِيَّة أَرْضِيَّة أَرْضِيَّة أَرْضِيَّة أَرْضِيَّة	رَاضٍ	مَرْضِيَّة
رَضِيَ وَأَمْرِي أَوْلِي تَرْضَى أَوْلِي أَوْلِي أَوْلِي	يَرْضَى يَوْلِي يَوْلِي يَوْلِي يَوْلِي يَوْلِي	رَضِ وَأْمِرِي أَوْلِي تَرْضَى أَوْلِي أَوْلِي	رَضِيَّة مَوْلِيَّة أَوْلِيَّة تَرْضِيَّة أَوْلِيَّة أَوْلِيَّة	رَاضٍ	مَرْضِيَّة
طَوَى طَاوِي أَطْوِي تَطْوِي أَطْوِي أَطْوِي أَطْوِي	يَطْوِي يَطَاوِي يَطْوِي يَطْوِي يَطْوِي يَطْوِي	طَوَى طَاوِي أَطْوِي تَطْوِي أَطْوِي أَطْوِي	طَوِيَّة طَاوِيَّة أَطْوِيَّة تَطْوِيَّة أَطْوِيَّة أَطْوِيَّة	طَاوٍ	مَطْوِيَّة
طَوَى طَاوِي أَطْوِي تَطْوِي أَطْوِي أَطْوِي أَطْوِي	يَطْوِي يَطَاوِي يَطْوِي يَطْوِي يَطْوِي يَطْوِي	طَوَى طَاوِي أَطْوِي تَطْوِي أَطْوِي أَطْوِي	طَوِيَّة طَاوِيَّة أَطْوِيَّة تَطْوِيَّة أَطْوِيَّة أَطْوِيَّة	طَاوٍ	مَطْوِيَّة
طَوَى طَاوِي أَطْوِي تَطْوِي أَطْوِي أَطْوِي أَطْوِي	يَطْوِي يَطَاوِي يَطْوِي يَطْوِي يَطْوِي يَطْوِي	طَوَى طَاوِي أَطْوِي تَطْوِي أَطْوِي أَطْوِي	طَوِيَّة طَاوِيَّة أَطْوِيَّة تَطْوِيَّة أَطْوِيَّة أَطْوِيَّة	طَاوٍ	مَطْوِيَّة

المجسور والمزينة أوزان المجرد والمزيد من الأسماء

يبنى الاسم في أصل وضو على عدم الحروف التالية:

١	١ ٢	دون	ثلاثي	١ ٢ ٣	١ ٢ ٣ ٤	١ ٢ ٣ ٤ ٥
ت	م ن	الثلاثي	وما هو	ق ل م	ج ح ف ر	س ق ا ز ج ل

مثل اسم قل من ثلاث أسرف أو زاد عن حصة فمضدوف منه أو مزيد فيه.

أي دون جئت ينتهي بالذوق إلى حرفين: أب - أصله: أبو

ولا ينتص من ذلك إلا إذا كان غير متصفاً فهو موضوع على حرف واحد: تاه الضمير - أو حرفين: من

المضدوف منه احتياطياً

• الاسم المضدوف منه قد يستمر على حذفه كما في: أب - وقد يتعاض عن المضدوف منه بما يتك في آخره كما في: صيغة - وإنما تصدق وصل - حذفت منه الواو وحوض عنها بالكاء - وإنما بهمة وصل في أوله كما في: أين - أو تك في آخره بدلاً من لا به كما في: كنة - حذفت الواو منها وحوض عنها في الأول بالهمزة يوقى التثاق بالكاء - وكل ذلك ساعياً لا يكس عليه إلا في الأسمه المشتقة وما كان على مثال: عدو، وصلة. لأن الإضافة والحذف والتعويض في الأسمه قياس فيها.

ثم إن الحرف المضدوف يكون في الغالب واوا كما في: أب - أخ - صم - دم - ابن - اسم - وقد يكون ياء كما في: بنت - وقد يكون هاء كما في: قم - أصله قوة - وأما: شقة وسنة فالحذوف منها الواو - والين: الياء.

أوزان الخماسي المجرّد	أوزان الرباعي المجرّد	أوزان الثلاثي المجرّد
١ ٢ ٣ ٤ ٥	١ ٢ ٣ ٤	١ ٢ ٣
١ - من ق ا ز ج ل	١ - ج ح ف ر	١ - من م ن
٢ - ق ا ز ج ل	٢ - ج ح ف ر	٢ - ق ا م ر
٣ - ز ن ج ح ر	٣ - ق ل م ن	٣ - ز ج ل
٤ - ج ح ا ز ج ل	٤ - د ز ا م	٤ - ق ا ت ف
	٥ - د ز ا م	٥ - ث ق ل
	٦ - ج ن ق ب	٦ - ر ط ب
		٧ - ج ن ق ب
		٨ - ج ن ق ب
		٩ - ج ن ق ب
		١٠ - ج ن ق ب

في ما كان على وزن فعل ثلاث لغات: كُيد - كيد - كيد وإن كان وسطاً حرفاً خلق جاز به كنة رابعة وهي أتباع فذبه لثبته في الكسر: كيد

تجويز

• إن أوزان المزيد كثيرة جداً: فاعل - إنسان - غضنفر - منسبل - ولا يحكم بزيادة حرف إلا إذا كان مئة ثلاثة أصول - والزيادة على توعين:

١ - زيادة حرف من حروف التثنية: مثلاً: إكرام - استغفار

٢ - تضعيف حرف من حروف الكلبة: ليلال - مكرم

١ - خروج الكلمة عن أوزان المجرّد

٢ - سقوط حرف من أصل الكلمة أو من فرعيها: مثاقيل - من القتل.

حظت الإين - من الحنظل

٣ - وأدلة الحرف الزائد على معنى لا يكون بدوياً كالسين والنته من: مستخفر

الأدلة على الزيادة

الممدود	المنقوص	الصحيح	الشبيه بالصحيح
---------	---------	--------	----------------

١
فتى

- الفتر
- الألف المقصورة
- الألف المدودة
- الألف اللازمة
- المهمزة الزائدة
- المهمزة الأصلية
- المهمزة القلوية
- أصل الألف

٢
سه

هو حذف المهمزة من آخر الاسم
 هي التي لا تليها همزة فلا تُمدُّ
 هي ألفاً زائدة تليها همزة فتُمدُّ
 هي التي لا تستغنى لأنها ليست علامة إعراب
 هي التي تُقرأ علامة للتأنيث
 هي الموجودة في أصل الكلمة
 هي ما كان أصلها واواً أو ياءً فتُلبِثت
 الألف المقصورة أصلها ياء
 الألف القلوية أصلها واو

٣
الوادي

هو ما ختم بألف لازمة
 هو ما ختم بحرف صحيح غير المهمزة
 هو ما ختم بواو أو ياء قبلها ساكن

٤
رجل

سه : ساء
 المشتق
 الصخره
 فتى (لازمة) - أيا (غير لازمة)
 أشعر: ستره
 قرأ: قرأه
 بنائ: بناه - كساؤ: كساه
 تبن: تبنين
 كسا: يكسوا

٥
ظني

هو ما ختم بألف لازمة
 هو ما ختم بواو أو ياء قبلها ساكن
 هو ما ختم بواو أو ياء قبلها ساكن
 هو ما ختم بواو أو ياء قبلها ساكن
 هو ما ختم بواو أو ياء قبلها ساكن



- ١ - الاسم المقصور
- ٢ - الاسم الممدود
- ٣ - الاسم المنقوص
- ٤ - الاسم الصحيح
- ٥ - الشبيه بالصحيح

يُقاسُ الممدودُ مِنَ التَّالِصِ
١ - في المصدر المزيد: البرك - الإغطة - الاستغصه
٢ - في ما صيغ بين المصادر على: تفعلك: القُدك: من عدا
٣ - في ما كان بين أمثلة المبالغة على: فقال أومُعَدَل بَطَاء - بَطَاء
٤ - في وزن يُفعل الذي يُجمَعُ على أفعلة: في مصدر قتل: التال على صوت أو مرض: الإغاد - المُشام
٥ - ويقاس في الصحيح الأخرى في أنش أفل من الألوان ونحوها: صحراء - قِيَاء - وفي ما سوى ذلك نكله ساجي

يُقاسُ المقصورُ مِنَ التَّالِصِ
١ - في وزن: أفل - التال على تون أو عيب أو حلية أو تفضيل: الأخرى الألفى الألفى
٢ - في اسم المكان والأمان والمصدر التيمي واسم الممول فلا توك التالين: الرضى - المفزى - المبطى
٣ - في جمع هُذلة: الثرى - الحلى
٤ - في مصدر قيل الأزم: الرضى - التنى
• وأما من صحيح الألف ففي مؤنث أفل التفضيل ليس غير الطول - مؤنث الأطول - وفي غير ذلك المقصور ساجي: الفنى - الرضى

في ضرورة التَّمَرُّصِ الممدودُ وَمُدُّ المقصور غير أنَّ الأوَّلَ كثيرٌ والثَّانِي قليلٌ

يجوزُ

الموصوف والصفات الميكل العام لتقسيم الاسم : في الدلالة

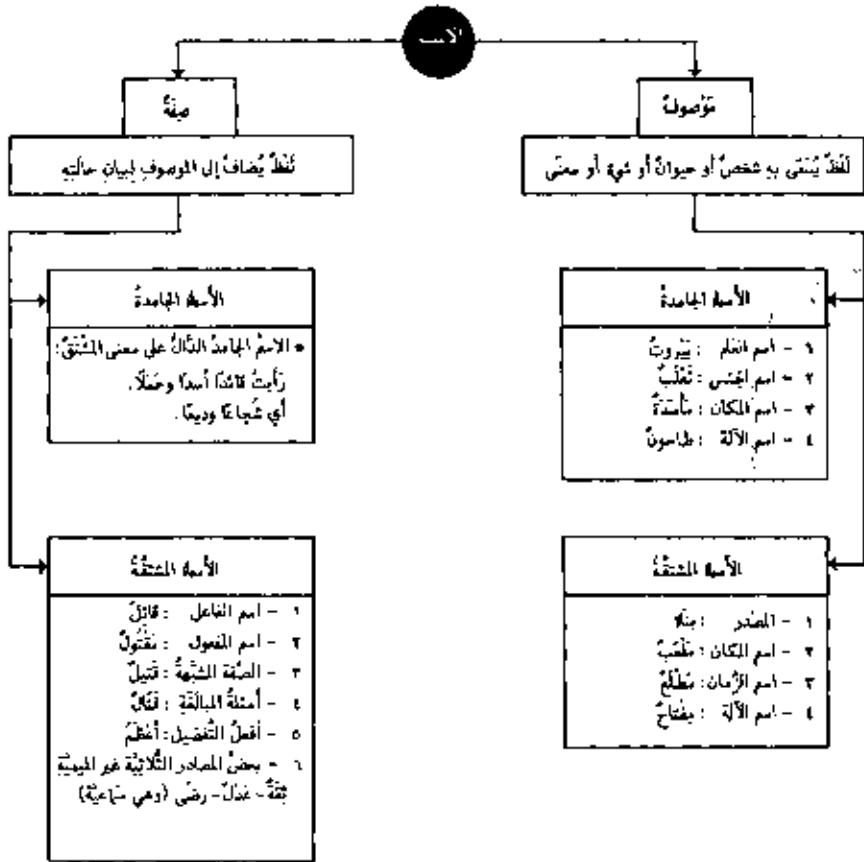

• يجب أن تطابق الصفة موصوفها في الإفراد والتذكير وفروعها ما لم تكن مُصدرا فتلزم سينت التذكير والإفراد وربما جمع بعضها، رجلا ثقة وثقات.

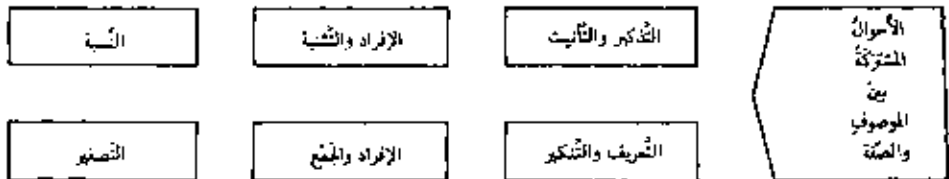

المذكر والمؤنث

أقسامهما وأنواعهما

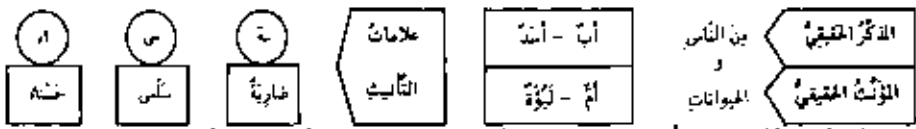

• وأما أمه الأشبه فقد اضطلع على جعل بعضها مذكراً مجازياً: بنت - ونفسها مؤنثاً مجازياً: دواء



• المؤنث اسم الذكر من الناس والحيوان بالحق أنه مربوط في آخره غالباً: سليم - سلمة - قر - نيرة

يجوز في بعض الأسماء التذكير والتأنيث:

إنث - حال - حانوت - حنق - وزج - ذقب
سراويل - سكين - سلم - سله - سخي - طريق
عجوة - عضية - عصابة - عذرية - عشق - عشقوت
برقوقس - قرس - فهد - قدر - قفا - كيد
لسان - سلك - بلج - سنجيق - سوس
نفس - واء ...

• المؤنث المعنوي:

- ١ - أعلام الإناث: مزيم
- ٢ - الأسمه المختصة بالإناث: أخت - أم
- ٣ - أسماء البلاد والمدن والقبائل: الشام - خزيم
- ٤ - أسماء بعض الأعضاه المزدوجة: عين -

• المؤنث المعنوي دون ضوابط:

أزمن - أذن - إصبع - أفي - بئر - حميم -
حزب - دلو - دار - رحيم - رحي - شمس -
ضلع - عصا - عقبه - قاس - قلك - كاس
الزنج وجميع أسماء الرياح: ضبا - قبول - دور ...

• يعلب في اسمه الناس والحيوان أن يكون للمذكر لفظ والمؤنث لفظ آخر يختلف عنه:
رجل: امرأة. أب: أم. بعل: زوجة. صهر: كنة. ديك: دجاجة. نور: نيرة.

• الصفات التي تستعمل للمذكر والمؤنث بلنظ وأجر:

- ١ - قنالة: علامة - ٢ - بفعال: بفعال
- ٣ - بفعال: بغير - ٤ - بفعال: مفتوح
- ٥ - فعلة: ضحكة - ٦ - فعلة (فاعل) صرعة
- ٧ - أقول (بمعنى الفاعل): صبور - (بمعنى المفعول) صبور
- أقبل (بمعنى المفعول): قتل - (بمعنى الفاعل) جميلة

شذو: ميقانة (بفعال) يسكنية (مفعول) عدوة (قول)

• الصفات الخاصة بالإناث:

- ١ - بعض الثوب: مريض - طالق - حامل
- ٢ - بعض الحدوث: مريضعة - طالفة - حاملوة

• مؤنث الصفات بالحق الثاء المربوطة بها: مؤمن: مؤمنة
غير أنه قد خرج عن هذه القاعدة:

- ١ - فعلان: فقل - سكران: سكرى
- ٢ - أفعل (صفة مشبهة): فلاء - أضر: أضره
- ٣ - أفعل (التفصيل): فقل - أضر: أضرى

وعد عن ذلك:

حيلان - حيان - حيان - ندان -
فجميعها مؤنث بالنساء
و ١٣ كلمة غيرها نادرة الاستعمال

معرفة والتذكير - ١ - أنواعهما

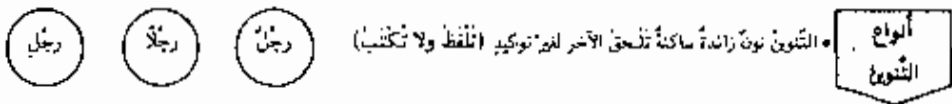
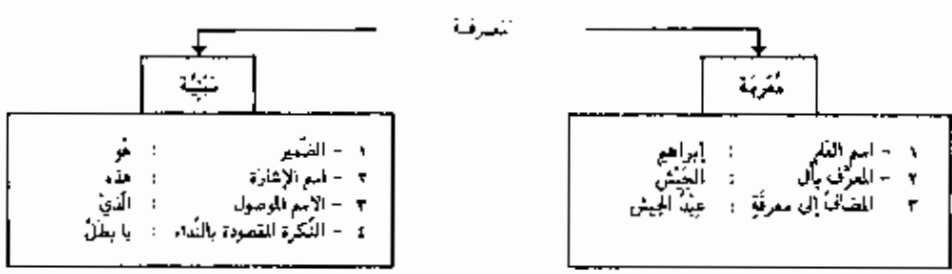
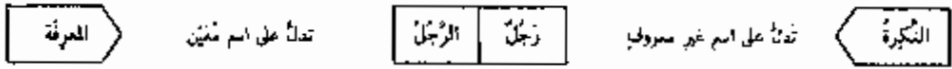

- ١ - تنوين التَّمكين : هو الأحقق الاسم العرب المنصرف: رجلٌ - فتيٌ - ماضٍ
- ٢ - تنوين التَّكْبير : هو الأحقق لِبَعْض الأسماء المبنية فرقا بين معرفتها وتكررها - يقع سماعا في باب اسم الفعل: ضا: ضا: بة: سة - وقياسا في القلم المحتوم بويه: جاء في سيبويه وسيبويه آخر
- ٣ - تنوين المقابلة : هو الأحقق لجمع المؤنث السالم: مؤمناتٌ - لأنه في مقابلة النون في مؤمنين
- ٤ - تنوين العوض : عوضا عن جملة: لا يلحق إلا: إذ الظرفية: فمنا وحينئذ سافرنا أي: حين فمنا
- ٥ - تنوين الضرورة : (الشعرية) وهو الأحقق لما لا ينصرف: ويوم دخلتُ أهدرُ جِدْرَ عَشِيرَةٍ...
- ٦ - ويوجد أنواع أخرى نادرة الاستعمال: التنوين الثاني - التنوين الثالث - تنوين الحكاية

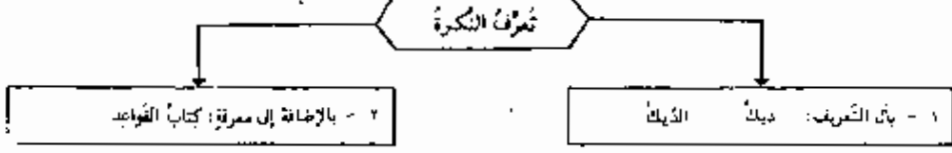

• يعني الذي وفروعه تدخل على اسم الفاعل أو المفعول أو الصفة المشبهة من القوم الرسول الله منهم - فهربانت رقاب بني نعد - أي: من القوم الذين رسول الله منهم

١ - اسم موصول

٢ - حرف تعريف

٣ - حرف زائد

أب

• على غلظ صالح لما مملوح أصله: الإخضاع - العباس -

• يشق هذا الشرع على السراج فلا يقال: المعتمد - المعروف - الأخذ

المعرفة والتكرار - ٢ - بعض علاقاتهما الإعرابية

الاسم الثاني			الاسم الأول		
محل من الإعراب	تكرار	معرفة	تكرار	معرفة	محل من الإعراب

مبتداً (مرفوع)	البيت هل أحدٌ في القارة	جميعاً	خير (مرفوع)
-------------------	----------------------------------	--------	----------------

صاحب الحال (حسب موقعه)	علا القادر جاء الرسول وحدثه	ظافراً	حال (منصوب)
---------------------------	--	--------	----------------

عامل التحيز (حسب موقعه)	اشتهر الشاعر نم	أمانة مظهراً كناية	تحيز (منصوب)
----------------------------	--------------------------	-----------------------	-----------------

مبتوع المثل (حسب موقعه)	جاء الرجل جاء رجلٌ	الفاضل فاضلٌ	نعت (تابع)
----------------------------	-----------------------------	-----------------------	---------------

مبتوع التوكيد (حسب موقعه)	جاء الرجل جاء الرجل	أشبه زرقاً زرقاً	توكيد (تابع)
------------------------------	------------------------------	---------------------------	-----------------

مبتوع البدل (حسب موقعه)	جاء خالدٌ موزت مزيقاً	شون رجلٌ عالم	بدل (تابع)
----------------------------	--------------------------------	------------------------	---------------

مبتوع المطف (حسب موقعه)	جاء خالدٌ جاء القاضي	وزيدٌ بيتٌ ثوباً ورجلٌ	مطفوف (تابع)
----------------------------	-------------------------------	--	-----------------

اسم مضاف (حسب موقعه)	سارقٌ غلامٌ سائقٌ أنت المصعبُ الحق	البيت زيدٌ ذهب	مضاف إلى (مجرور)
-------------------------	--	----------------------------------	---------------------

بِنَاوَةٌ وَأَحْكَامُهُ

الاسم المشتق

• اسم يدلُّ على اثنين من الأحياء والجمادات

رجلٌ: رجلان

ألفاً ونبونٌ مكسورة في حالة الرفع

ينشئ المشتق
بأن يفتتح آخر المفرد
ببُرَّةٍ عليه

رجلٌ: رجلان

به ونبونٌ مكسورة في حالة النصب أو الجز

- ١ - صالحاً للتجريد من الزيادة المذكورة: الرَجُلان: الرجلان
- ٢ - صالحاً لفظاً مثل مفرده عليه: الرَجُلُ والرَجُلان
- لا يكون منه نحو الثنن لأنه لا يصلح للتجريد
- لا يكون منه نحو أوبون (للأب والأم) إذ لا يحذف المثل فيه على مثله

شرطه
أن يكون

عصاً - عصوان - عصوين فتى - فتيان - فتيتين مُعْطِي - مُعْطِيَان - مُعْطِيَيْن مُضْطَفِي - مُضْطَفِيَان - مُضْطَفِيَيْن حَبْلِي - حَبْلِيَان - حَبْلِيَيْن حَبَارِي - حَبَارِيَان - حَبَارِيَيْن	• التثاني: ثَرَّةٌ اللهُ إلى أصلها الذي فُتِيتْ منه • غيرُ التثاني: تُغَلَّبُ ألفه ياء على الإطال وعلى ذلك تجري الألفُ الزائدة	المقتوص
هافر - هافران - هافرين المهادي - المهاديان - المهاديين المهادية - المهاديات - المهاديتين	إذا كانت باوَّةً محذوفة ثَرَّةٌ إليه في المشتق	المقتوص
بَنَكٌ - بَنَكَانٌ - بَنَكِيْنٌ فَرَكٌ - فَرَكَانٌ - فَرَكِيْنٌ صَخْرَةٌ - صَخْرَاوَانٌ - صَخْرَاوِيْنٌ سَهٌ - سَهَاوَانٌ - سَهَاوِيْنٌ	• إذا كان مذكراً: يكتب هززه في التثنية • إذا كان مؤنثاً: تُغَلَّبُ الهززةُ وَاوَةٌ	المعدود
أَبِيٌّ - أَبِيَانٌ - أَبِيَوِيْنٌ أَخٌ - أَخَوَانٌ - أَخَوِيْنٌ سَنَةٌ - سَنَتَانٌ - سَنَتِيْنٌ سَهْمٌ - سَهْمَانٌ - سَهْمِيْنٌ أَبْنٌ - أَبْنَانٌ - أَبْنِيْنٌ	• إذا لم يُحَوَّسْ فيها عن المحذوف: تنشئ برزة المحذوف (أ: أليد - يدان - يدان - والقمر - قمران - قمرين) • إذا حَوَّسْ عن المحذوف: تنشئ بصورتها	الأسماء التي حُدِّفَتْ لأنها

اثنان - اثنتان - اثنتان - كلاً - كلتا

• أبوان: للأب والأم.
• قمران: للقمر والقمر
• وما سُمِّيَ به: حنيز - حنيزين

الأسماء الملحقة بالمثنى

يُضَافُ إليها

• لا تعربان إعراب المثنى إلا مُضَافَتَيْنِ إلى الضمير - أما إذا أُضِيِفَتَا إلى الظاهر فتعربان بالحركات المقدرة على الألف - ومن خصائصهما أنه لدى الإخبار عنهما لك أن تميز بينهما ضمير المفرد باعتبار اللفظ وضمير المثنى باعتبار المعنى: كلا الرَجُلَيْنِ عالمٌ أو عالمان - والأوَّلُ أصحُّ وأصحُّ

كلاً وكلتا

مَجْمَعُ الْمُفْرَدَاتِ

بِنَاوُهُ وَأَحْكَامُهُ

• اسمٌ يدلُّ على أكثر من اثنين يُبنى عن عطف المفردات المماثلة في المعنى

مُرْسَلٌ: مُرْسَلُونَ

وَأَزْوَاجٌ مَفْتُوحَةٌ فِي حَالَةِ الزَّرْعِ

بِلَا نَوْنٍ مَفْتُوحَةٌ فِي حَالَةِ النَّصَبِ أَوْ الْخَرِّ

يُبنى بأن لا تتغير صورة مفروده. ويُزاد على آخره

شَرْطُهُ
أن
يكون
من
أعلام
الذكور
المثقلة
وأوصافهم

- ١ - أن يكون العلمُ نحائياً من ثلثة التأسيس والتوكيد
 - ٢ - أن تكون الصفةُ خاليةً من الناء فإلما في التأسيس أو دالَّةً على التفضيل وليست من باب: أَفْعَلٌ: فَعْلَانٌ - أَيضاً: بِنَصَاهُ - ولا من: فَعْلَانٌ: فَعْلَى - نشوانٌ: نَشْوَى ولا مما يتوحي في المذكر والمؤنث: بِنَوْنٍ: جَرِيحٌ: فَتَقُولُ: يَطْرُسُ: يَطْرُسُونَ عالمٌ: عَالِمُونَ أَكْبَرُ: أَكْبَرُونَ
 - ٣ - ويندرج في الأوصاف الاسمُ النسبِيُّ إليه لأنه من قبيل الوصف: لِنَيْتَانِي: لِنَيْتَانِيُونَ - دَمَشْقِيٌّ: دَمَشْقِيُّونَ - بَيْرُوتِيٌّ: بَيْرُوتِيُّونَ
- لا يُضَعُّ هذا المجمع ما كان على نحو: رَجُلٌ - غَلَامٌ - لأنها ليسا عليين ولا صفتين أو: مَرِيحٌ - مَرَضِعٌ: لأنها مؤنثٌ - أو: بَرِيٌّ (اسمُ فَرَسٍ) - أو قَضِيٌّ (صفةُ حَاتِمٍ) لأنها لغير المذكر - أو طَلَعَتْ - فَهَاتِمَةٌ لاشتغالها على الناء - أو: سَيِّوِيَّةٌ لوجود التركيب فيه - فإذا أُرِدَتْ حصةُ أَيفئتهُ على لفظه وأضفتُ إليه: ذو مجموعة: ذُو سَيِّوِيَّةٍ - ذُو عَيْدٍ اللهُ - أي أصحاباً هذا الاسم

مُصْطَفِيٌّ (أَصْلُهُ)	مُصْطَفِيُونَ	مُصْطَفِيَيْنَ
هَدِيٌّ (أَصْلُهُ)	هَادُونَ	هَادِيْنَ
بَنِيٌّ	بَنَائُونَ	بَنَائِيْنَ
فَارِسِيٌّ	فَارِسِيُّونَ	فَارِسِيَّيْنَ

المتصور	تُحَدَّثُ اللهُ وَيُتَقَى الفِتْنَةُ قَبْلَ الوَاوِ وَالِلهِ دَلِيلاً عَلَى الألف
المنفوس	تُحَدَّثُ يَأْتِيهِ وَيُضَمُّ ما قَبْلَ الوَاوِ وَيُكْسَرُ ما قَبْلَ الياءِ لِنَسَائِبِيَّةٍ
المهدود	يُجْعَلُ كِلا سَمِ الصَّحِيحِ

الأسماءُ الملتصقةُ
بجمع المذكر السالمِ

أولاً- نون- أفعلون- عبيون- أرضون- عالمون- سُون وبابه عشرون إما تسمين ما سقر به: عابدين...

باب ستين

المرادُ به ما أشتقها من الألفاظِ أو كلُّ كلمةٍ ثلاثيةٌ حُدثتْ لأنها وحُوشتْ منها ثلثة التأسيس ولم تكسُر. فهذا البابُ مطردٌ فيه جمعُ المذكر وإن لم يستمر شروحه وهو ألفاظٌ محصورةٌ أصلها: بنتٌ - سُون - كُرَّةٌ - كُرُونٌ - ظَبْيَةٌ - ظَبْيُونَ - عَصَةٌ - عَضُونَ - عَزَّةٌ - عَزُونٌ - ثَبَّةٌ - ثَبْيُونٌ. ويُجوزُ فيها أيضاً الإعرابُ بالحركات الظاهرة على النون مع لزوم الياء: دعاني من نَجْدٍ فَإِنَّ سِنِيَّةً نَعْسُ بِنَا حِينَا وَثَبِينَا مُرْدَا

بِنَاؤُهُ وَأَحْكَامُهُ

جمع المؤنث السالم

• اسمٌ يُدْأَنُ على أَكْثَرِ مِنَ الثَّلاثِ يُعْنِي عن عطف المفردات الماثلة في الجنس

مَنْعٌ: مَنَعَاتٌ

ألفٌ وَه مضمومةٌ في حالة الرفع

يُعْنِي بِأَن لا تَتَّعَبُ

مَنْعٌ: مَنَعَاتٌ

ألفٌ وَه مكسورةٌ في حالة النصب والجر

صورةٌ ملوثةٌ
ويزادُ على آخره

- ١ - أعلام الإناث: هند: هندات - وردة: وردات
- ٢ - ما حتم بعلامة تأنيث: جميلة: جميلات - خمي: خميات - صفراء: صفراوات
- ٣ - المصدر إذا جاوز الثلاثة أحرف: إحصان: إحصيات - تعريف: تعريفات
- ٤ - المذكر غير العاقل مضمراً أو وصفاً: ذريرم: ذريرمات - معدود: معدودات
- ٥ - ما صدر بـ"أ" أو "ذ" من أمه ما لا يغل: أبن أوى: بنات أوى - ذي القعدة: ذوات القعدة
- يقتصر في ما عدا ذلك على السباع: حمامات - اصطبلات - سموات - أمهات - قبيات - فلات - سراقذان

شريطة أن
يكون في
المواضع التالية

• يُسْتثنى من المجموع بالته: المرأة: نسوة - نساء: نساء - إماء: إماءة - أمم: أمم - شفاء: شفاء - حلة: ملل

المقصور	هُمَائلٌ معانته في الثنَى	فُصَلِيَّاتٌ - فُضَلِيَّاتٌ رَحِيٌّ - رَحِيَّاتٌ
الممدود	هُمَائلٌ معانته في الثنَى	مُحَرَّاتٌ - صُخْرَاوَاتٌ بِيضَاءٌ - بِيضَاوَاتٌ
الموصول الثلاثي	<ul style="list-style-type: none"> • المفتوح الفقه تفتح عينه إذا كانت صحيحة ساكنة • إذا كانت العين ممتلئة أو متحركة بقيت على حالها في الجمع: زئبب: زئببيات. وأيضاً: جؤزة - جؤزرة • إذا كانت قافه مضمومة أو مكسورة فلا يمتزج فيه الفتح بل يجوز إسكان العين وفتحها وإتياعها للفقه: حُطُوتٌ - حُطُوتٌ - حُطُوتان: حُطُوتان - كسرة: كسرات - كسرات - كسرات. • وأما صفات المؤنث فتجري في جمعها على لفظ مفردتها مطلقاً، فيُقَالُ في جمع: ضغمة: ضغمت حَلْوَةٌ: حَلْوَاتٌ - حَلْوَةٌ: حَلْوَاتٌ - حَلْوَةٌ: حَلْوَاتٌ - حَلْوَةٌ: حَلْوَاتٌ 	طَبِيْبَةٌ - طَبِيْبَاتٌ

في إعرابه ولم تتنوّف شروطه:
بنات - أخوات - أولاد
وعاسمي به: بركات - عرقان.

الأمه الملتقة
بجمع المؤنث السالم

جمع التثنية

بساوؤه وأحكامه

• اسمٌ يُدُلُّ على أكثر من اثنين أو اثنتين يُعني عن عطف المفردات الراجعة في المعنى

نمى: بهام	١ - أن يزداد على أصوله حركة أو أكثر	يُعني بتغيير صورة مفردة على أوزان مختلفة أكثرها سماعية
رسول: رسل	٢ - أن ينقص من أصوله	
أند: أسد	٣ - أن تختلف حركاته	
عجان: عجان	٤ - أن يستوي فيها المفرد والجمع	

• إن جمع التثنية يُؤدُّ الأشبه إلى أصولها: باب: أبواب - ناب: أنياب - مغارة: مغاور - مضائق: مضائق - رأس: رؤوس - ذيب: ذئاب إلا ما عدت: عيد: أعياد - أصله: أصوله بقيت إليه القلوب عن الواو.

جمع التثنية

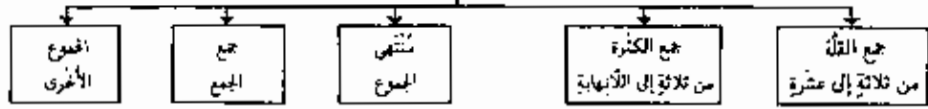

أشهر الأوزان لجموع الكثرة		
١	فـ	فـ
٢	فـ	فـ
٣	فـ	فـ
٤	فـ	فـ
٥	فـ	فـ
٦	فـ	فـ
٧	فـ	فـ
٨	فـ	فـ
٩	فـ	فـ
١٠	فـ	فـ
١١	فـ	فـ
١٢	فـ	فـ
١٣	فـ	فـ
١٤	فـ	فـ
١٥	فـ	فـ
١٦	فـ	فـ

أشهر الأوزان لجموع القلة		
١	فـ	فـ
٢	فـ	فـ
٣	فـ	فـ
٤	فـ	فـ

• جمع القلة قد يستعمل للكثرة وبالعكس إذا لم يكن لكلٍ منها الصيغة التي تدلُّ عليه: رجل: رجلان لكلٍ منها الصيغة التي تدلُّ عليه: رجل: رجلان
 كل واحد منها في موضعها: نفس: أنفس: نفوس
 • قد ينصرف جمع القلة إلى الكثرة إذا اقترب بلام الاستعارة الأيدي أفضل من الأرجل أو أضيف إلى ما يدلُّ على الكثرة: أقطار البلاد - وكذلك جمع الكثرة ينصرف إلى القلة بقرينة تدلُّ عليه: ثلاثة رجال. وأما جمع السالم بقسميه فهو شائع بين القلة والكثرة.

• قد يُعني الجمع كما ينشئ المفرد لتدليله منزلة وذلك إذا أريد به إحدى جهتين قد انضمت إليها جماعة أخرى: التفاح الزمان - أي كلٌّ من دماغ الميتين

٢ - مُنتهى الجموع - جَمْعُ الجَمْعِ - الجُمُوعُ الأخرى

<p>منتهى الجموع</p>	<p>١ كل جمع يبدأ بألف تكبيرية حرفان متحركان أو ثلاثة أو سطها به ساكنة - أو زنة عديدة ٢ تتفاعل تفاعيل - فاعل تفاعيل ٣ فاعل تفاعيل - مفاعل تفاعيل - فاعل تفاعيل</p>	<p>١ أ ف ا ج ل ٢ م ف ا ج ل ٣ أ ف ا ج ل ٤ م ف ا ج ل</p>	<p>إضيق - أصابع مسجد - ساجد إضارة - أضابير بيئات - نواشيق</p>
-------------------------	---	--	---

<p>جمع الجموع</p>	<p>• يجمع الجمع لتكثير عدد الأحاد التي ينطوي عليها - يتناول من التسمية فصاعداً لأنه قد اشتمل على ثلاثة فصاعداً من جموع الأحاد التي تشتمل على ثلاثة فصاعداً بين الأحاد • صيغته مماثلة للمفرد الذي يوزنه: أكليب - أكلاب - أطافير - أطافير - على أوزان منتهى الجمع • يجمع أيضاً على صيغة جمع المذكر السالم أو المؤنث السالم - تكية - سابعين - أفاضل - أفاضلون - أفاضل بيوت - بيوتات - رجال - رجالات - سادة - سادات - أئمة - أئمة</p>
-----------------------	---

<p>اسم الجمع</p>	<p>• يدل على جماعة ولا مفرد له من نطقه: جيش - مفرد - جندي - وخيل وشعبي • من الأسماء ما لا يشتمل إلا بصيغة الجمع: أمييل - أي فرق - تعاجيب - تكبير - ومنها ما يتوي فيه المفرد والجمع: هجان - رصاص - شاك - كنان - جنب - وكذ • وهي نادرة ومنها جموع ليس لها مفرد من لفظها: نساء - عاسن - خاطر - ملايح • إن اسم الجمع موضوع لجميع الأحاد إلا أنها دلالة المفرد على أبرزه مسافة: قوم - يدل على الأفراد المدرجة فيه كما يدل الإنسان على الأشخاص التي ينطوي عليها • إن شبه الجمع موضوع للحقيقة ملقاً فيه اعتبار الفردية والجمعية: النجم - هو اسم جنس للأجرام الفلكية • يجمع كل بر اسم الجمع وشبهه على صيغة المفردات: قوم - أفوام - نعيم - نعيم - ركب - أركب • ويعامل اسم الجمع معاملة الجمع باعتبار معناه: الركب ساروا - أو معاملة المفرد باعتبار لفظه: هذا الشعب عظيم</p>
----------------------	--

<p>اسم الجنس الجمعي</p>	<p>• يدل على معنى الجمع دائماً على الجنس وله مفرد يميز عنه بالثاء أو ياء النسبة: نفاق: نفاقاً عرب: عربي - روم: رومي</p>
---------------------------------	---

<p>جمع المركيبات</p>	<p>• المركب الإضافي - إذا كان مصدرًا بين أو ذي: جُمعت (ابن) جمع مذکر مالم أو جمع تكثير - وجمعت (ذو) جمع مذکر سائلاً لا غير: بنو عباس - أبناء عباس - ذوو علم - وإن كان لغير العاقل جمعت (ابن) على سنات و (ذو) على ذوات • المركب المرجي: يراى (ذو) مع المذكر العاقل و (ذوات) مع المؤنث أو المذكر لغير العاقل: ذوو سيوفه - ذوات منكب • المركب الاسنادي: يعامل معاملة المركب الرجي.</p>
--------------------------	---

<p>جمع الأعلام</p>	<p>• إذا جمع العلم صار نكرة ولهذا تدخل ال التعريف بعد الجمع: محققون - محققون • إذا جمع اسم رجل جاز جمع المذكر السالم وجاز التذكير: زيد - زيدون - زيدون • إذا جمع اسم امرأة جاز جمع المؤنث وجاز التذكير: زينات - زينات - زينات</p>
------------------------	---

تحديده وأحكامه

الاسم المنسوب

• التسمية هي الحاقه به مشتقة باخر الاسم للدلالة على انتساب شيء اليه

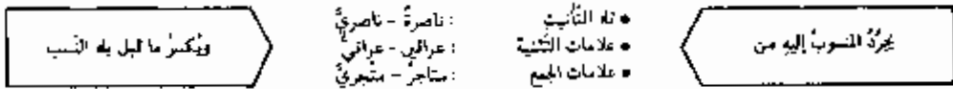
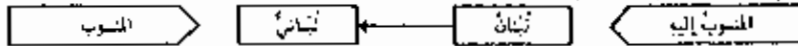

الأوضاع	المشوب إليه	المشوب	الأوضاع	المشوب إليه	المشوب
١ ٢ ٣ ٤ ٥ ٦ ٧	١ ٢ ٣ ٤ ٥ ٦ ٧	١ ٢ ٣ ٤ ٥ ٦ ٧	١ ٢ ٣ ٤ ٥ ٦ ٧	١ ٢ ٣ ٤ ٥ ٦ ٧	١ ٢ ٣ ٤ ٥ ٦ ٧
إزالة التباس	ثورة	ثورة (ثور)	شبه بالصحیح	ظ ب ي	ظ ب ي
تلافي مذكور العين	ملكاً	م ل ك	القوم بيه مشتقة	ق ر و	ق ر و
جمع التكرار (يجوز)	ثمنان	ث ن ا ث م ي	والله بعد حرفين	ح ي و	ح ي و
القوم بحرفه	نفضه	ن ف ي ع ا و ي	والله بعد ثلاثة وأكثر	ن ب و ي	ن ب و ي
	سرا	س ر ا و ي		م ن م ي	م ن م ي
	قرقة	ق ر ا ث ي		م ن م ي	م ن م ي
القوم بألف	نقى	ق ن ا و ي	على وزن فعلة	ن م د ن ي	ن م د ن ي
	مستقى	م س ط ق ا و ي	(شذذ طيس)	ن ج ل ل ي	ن ج ل ل ي
	نقى	ن ق ا و ي	سليق	ط و ي ل ي	ط و ي ل ي
	نقى	ن ق ا و ي	ردء المحذوف	أ ب و ي	أ ب و ي
	نقى	ن ق ا و ي	مع همزة وصل	أ ب و ي	أ ب و ي
	ذنيا	ذ ن ي ا و ي	مع تله التانيث	ب ن و ي	ب ن و ي
	ذنيا	ذ ن ي ا و ي	ما كان ثنائياً	ب ن و ي	ب ن و ي
وثاني الكلمة متحركاً	يردى	ي ر د ي ا و ي	تركيباً مرزحياً	ن م ي	ن م ي
القوم بألف التانيث	حبنى	ح ب ن ا و ي	تركيباً إضافة	ن م ي	ن م ي
	حبنى	ح ب ن ا و ي		ن م ي	ن م ي
	حبنى	ح ب ن ا و ي		ن م ي	ن م ي
معتوم بيه	المعتدى	م ع ت د ي ا و ي		ن م ي	ن م ي
	المقاضي	م ق ا ض ي ا و ي		ن م ي	ن م ي
	المقاضي	م ق ا ض ي ا و ي		ن م ي	ن م ي

<p>بعض النسب خلافًا للنسب</p>	<p>• فعل: لاجن - طاعم - كاسر</p> <p>• فعل: بزاز - عطاز - خزاز - صباغ - عياط</p> <p>• فعل: طعم - ليس - عويل</p>	<p>ألف: أنافى</p> <p>بخرين: بخرافى</p> <p>تيم: تيملى</p> <p>بيمه: جئافى</p> <p>جولاه: جولوفى</p> <p>دارا: دارافى</p>	<p>زوجاه: زوجافى</p> <p>رى: رازافى</p> <p>رباب: ربافى</p> <p>شام: شامافى</p> <p>شهوة: شهنوفى</p> <p>قريش: قريشافى</p>
-------------------------------	--	--	---

تحديدية وأحكامه

الاسم المصغر

• التصغير هو زيادة بلا ساكنة بعد ثاني الاسم العربي للدلالة على التقليل، التحقير أو التضعيف

الاسم المصغر	رجل	فأخى ل	الثلاثي: رجل	تحولن العربي
	مطعم	فأخى ج ل	الرباعي: مطعم	
	مستخر	فأخى ع ي ل	الخماسي: مستخر	

الأوضاع	المصغر	الأوضاع	المصغر	المصغر	الأوضاع
بته	سنة	بته	سنة	بته	سنة
في الغاية التقريب	١ ٢ ٣ ٤ ٥ ٦	١ ٢ ٣ ٤ ٥ ٦	١ ٢ ٣ ٤ ٥ ٦	١ ٢ ٣ ٤ ٥ ٦	١ ٢ ٣ ٤ ٥ ٦
	بج	بج	بج	بج	بج
	بج	بج	بج	بج	بج
مع علامة تأنيث	مهور	مهور	مهور	مهور	مهور
الختوم بحوزة	مؤذنة	مؤذنة	مؤذنة	مؤذنة	مؤذنة
مع ألف الجمع	أوقات	أوقات	أوقات	أوقات	أوقات
ألفا ونون زائدتان	سهران	سهران	سهران	سهران	سهران
ألفا ونون زائدتان	سهران	سهران	سهران	سهران	سهران
ثاني الاسم حرف علة	باب	باب	باب	باب	باب
(أضله دثار)	موسر	موسر	موسر	موسر	موسر
عذ: عذ أصله	عوبد	عوبد	عوبد	عوبد	عوبد
ألف متعلبة	أصال	أصال	أصال	أصال	أصال
أوزاندة	خلوم	خلوم	خلوم	خلوم	خلوم

شذ:	من المؤنث المعنوي: فؤس: فؤوس درج: درجج - حذب: حذب نمل: نمل - عرس: عرس أفعل التمجيد: يا ما أمتلج قبل إنه لم يمتنع عن العرب إلا تصغروا: أمتج - أمتس - أمتي
وَقَدْ:	تصغروا بعض الأسماء المبتدئة

أولى: ألي	دا: ديا
أولاد: أليه	نا: نيا
أولاد: ألياد	الذي: اللذي
أولادك: أليادك	التي: اللتي

المُعْرَبُ وَالْمَبْنِيُّ

المِثْلُ الْعَامُّ لِنَقْسِمِ الْأَسْمَاءِ الْمُعْرَبَةِ وَالْأَسْمَاءِ الْمَبْنِيَّةِ

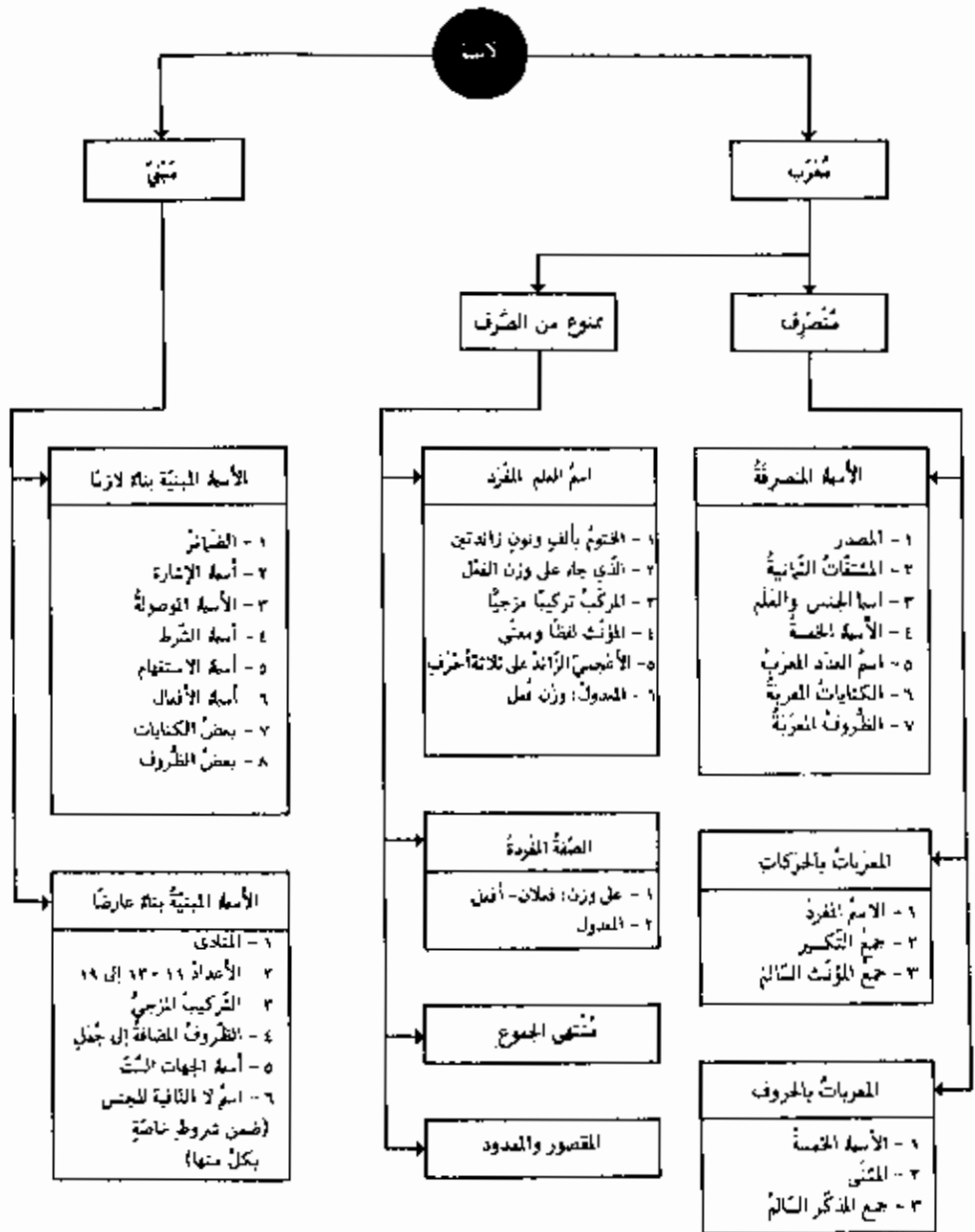

الاسماءُ والبنيّةُ

نوعاتها وأقسامها

• البنية هو لزوم آخر الكلمة حركة أو حرفاً ثانياً عامل:
فوقّ - أحد عشر - أمس - من - يا مؤمنون - يا مؤمنات - لا مؤمنين

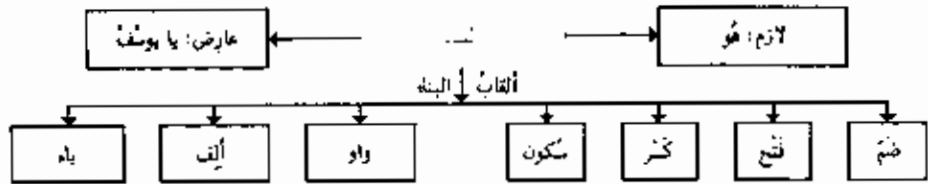

• البنية الأوزم هو ما لا يتفقُ عن الكلمة في حال من الأحوال.



• البنية العارض هو ما فارق الكلمة متى فارق الصورة المتفتية البنية.

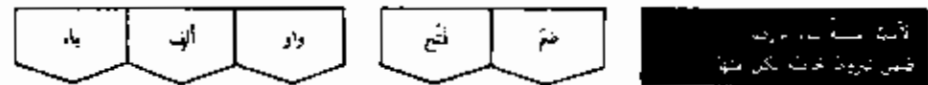

البنية العارض هو ما فارق الكلمة متى فارق الصورة المتفتية البنية.

يا يوسفُ

يا مؤمنون يا مؤمنات

يا مؤمنين

يا مؤمنات

يا مؤمنين

الأعدادُ المركبة ١١-١٣ إلى ١٩

ثلاثة عشر

التركيبُ المزعج من الظروف والأحوال

صباحُ سه

الظروفُ المتضادة إلى الجمل

يومٌ تلاتينا

أسمة الجهات الستة

فوقّ

اسم لا النافية للجنس

لا رجلان

لا مؤمنين

الاسماء العربية أنواعها وعلاماتها

• الإعراب هو التغيير اللاحق لآخر الأسمه والأفعال بسبب تغيير المعامل:
 قيم الثابت - رأيت الثابت - سألتك على الثابت

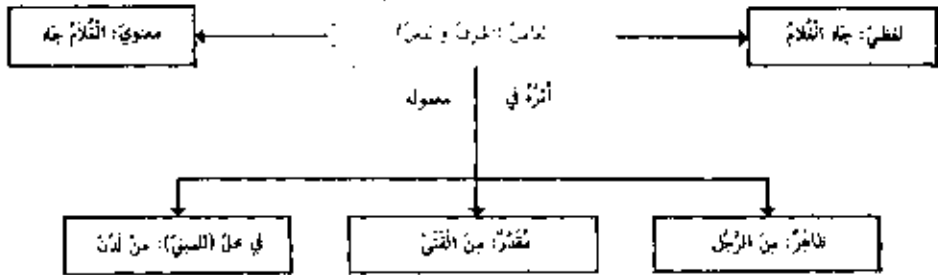

المجر	النصب	الرفع	الاسم المرفوع	المعرفات بالهركات
كثرة رجل - الرجل	فتحة رجلاً - الرجل	ضمة رجل - الرجل	جمع التثنية	
كثرة رجال - الرجال	فتحة رجالاً - الرجال	ضمة رجال - الرجال	جمع المؤنث السالم	
كثرة فتيات - الفتيات	كثرة فتيات - الفتيات	فتحة فتيات - الفتيات	جمع المؤنث السالم	المعرفات بالحروف
ياء أبي يوسف	ألف أبا يوسف	واو أبو يوسف	الاسم المنصوب	
ياء رجلين	ياء رجلين	ألف رجلان	المثنى	
ياء فلانين	ياء فلانين	واو فلانين	جمع المذكر السالم	

حالاته

المستوع من الضرف

• الضرف المتصرف هو ما يدخله التنوين وتظهر في آخره جميع حركات الإعراب: زَجَلًا - الزَّجَلُ - زَجَلًا - زَجَلٌ - زَجَلٍ
• الضرف المتعدي من الضرف هو ما لا يلحقه الكسر ولا التنوين فيتمصر فيه على الضم والتثنية: ذَهَبْتُ إِلَى بَيْتِوتِ

١- اختتام بالفتح ونون زائدتين

• عَثَانٌ - زَيْدَانٌ. على أن يتقدمها ثلاثة أحرف أصول.
عَثَانٌ وَحَسَانٌ: من أصل: عَثَنَ وَحَسَنَ - هي مُصَرَّفَةٌ
عَثَانٌ وَحَسَانٌ: من أصل: عَثَا وَحَسَنَ - هي مَجْمُوعَةٌ

٢- الذي جاء على وزن الفعل

• زَيْدٌ - أَحْمَدٌ - أَوْ يَمْلِكُ فِيهِ الْقَمَلُ: ذُنُوبٌ - سَمَرٌ: وَزْنَ قَيْلٍ - قَمَلٌ
إِجْماع: وزن الضرف في القمل أكثر منه في الاسم.
• لا تمنع الأوزان المشتركة: أَحْمَدٌ - جَنْفَرٌ أَوْ أَحْتَصَمَ بِالْأَسْبَةِ: سَلِيمٌ - فَوَادٌ

٣- المركبة تركيبياً مزجيّاً

• يَنْقَلِبُكَ - نَبَيْتَ لَعْمٌ: ما كان فيه الجزء الثاني معرباً، دون العذائبي
والختوم بويه: سِينُوِيَه - قَبْلَاهَا مِنِي

٤- المؤنث لفظاً أو معنى

• مُعَاوِيَةُ (الظن) - رَزْمٌ (متر) - نَبِيهَةٌ (نظاً ومعنى)
• إذا كان المعنوي ثلاثياً ساكن الوسط جاز الضرف والمنع:
هِنْدٌ - هِنْدٌ: ما لم يكن أعجمياً فيجب فيه المنع: سَلِحْ (علم مدينة)

٥- الأجنبي الزائد على ثلاثة أحرف

• يَنْقُوبٌ - إِبرَاهِمٌ - الْأَنْجَمِيُّ: هو ما ليس من وضع العرب ودرجته
لَنْ يَكُونَ عَمَلًا فِي الْمَلَّةِ الْأَجْنَبِيَّةِ: إذا كان ثلاثياً ساكن
الوسط وجب صرفه: نَوْحٌ: وإذا تحرك وسطه احتسب منه: شَرٌّ

٦- المدول: وزن قَمَلٌ

• المدول التثني: عَمْرٌ: بَلَدٌ - قَمَلٌ - جَمِيٌّ - جَمٌّ - صَخْبٌ: دَلْفٌ
زَجَلٌ - رَمَزٌ - عَصَمٌ - قَمَمٌ - قَمْرَجٌ - مَضْرٌ - قَمِلٌ - مَهَلٌ
• المدول التصغيري: أَحَادٌ - أَحْرٌ - سَحْرٌ - أَمْرٌ - مَرْجٌ

١٠٦- على وزن فعلان وأفعال

• فَعْلَانٌ مَوْثِقَةٌ: فَعْلَانٌ - سَكْرَانٌ - سَكْرَى
• أَفْعَلٌ مَوْثِقَةٌ: فَعْلَانٌ - أَحْمَرٌ - حَمْرَةٌ
• يُصْرَفَانٌ: صَفْوَانٌ (الصخر الأبيض) يُصْرَفَانٌ: أَرْجَبٌ - أَرْجَبٌ

٢- المدول

• وَزْنٌ قَمَلٌ: أَحْمَرٌ - جَمْعُ أَحْمَرٍ - مَوْثِقَةٌ أَحْمَرٌ
• وَزْنٌ قَمَالٌ وَمَقْبَلٌ مِنَ الْمَبْدِ: أَحْمَلٌ - مَوْجِدٌ - نَيْلٌ - مَقْبَلٌ - عَسَارٌ - مَشْرَبِيَالٌ: جَمْعُ الْقَوْمِ أَحْمَلٌ وَمَوْجِدٌ هُوَ الْخَمْرُ وَمَقْبَلٌ
عَسَارٌ - مَشْرَبِيَالٌ: جَمْعُ الْقَوْمِ أَحْمَلٌ وَمَوْجِدٌ هُوَ الْخَمْرُ وَمَقْبَلٌ

على وزن: مفاعل

على وزن: مفاعل

• سَاجِدٌ - أَكْرَامٌ - تَصَابِيحٌ - أُنَاشِدٌ
أَمَّا الْمَقْبُوسُ مِنْهُ الْمَسْتُوعُ مِنَ الضَّرْفِ: بِنَوَارِي - بِنَوَارِي - تُحَدِّثُ
بِأَوْهٍ رَفْعًا وَجَرًّا وَبِنَوِينٍ: جَوَارِي - جَوَارِي
• يُشْرَطُ عَلَيْهِ أَنْ يَكُونَ مَعْرُوفًا مِنْ النَّاسِ: تَلَامِيذٌ - أَسَاطِيذٌ - انصرفت

ألف زائدة: مفعول

ألف زائدة: مفعول

• التصدير للسبغة بأكثر من اثنين: حَبْلٌ - بُشْرَى - ذَكَرَى
• لا تمنع: مَعْنَى - مَشْتَقِيٌّ لِأَنَّ الْأَلْفَ غَيْرَ مَسْبُوقَةٍ بِأَكْثَرِ مِنْ أَصْفِي
• المدودة المسبوبة بأكثر من أصليين والمثبوتة بجزء:
صَحْرَةٌ - كَثْرَةٌ: وَلَا تُنْتَعَجُ: اسْتَقْبَلَهُ - أَسْمَةٌ - وَتَمَّعَ أَشْيَاهُ لِأَنَّ
أَصْلَهَا شَيْئٌ

• إن الاسم المستوع من الضرف إذا أضيف أو دخلته أله جُر بالكسرة: مَزْرُوتٌ بِأَفْضَلِ الْعَلَمَةِ

علامات الإعراب

تقدير علامات الإعراب على آخر الأسماء والأفعال

الأسباب	علامة الجزم	علامة الثنوب	علامة الرفع	الأمثلة المعربة
التثنية	مَزَتْ بِالْفَتْحِ • كسرة على الألف	رَأَيْتَ الْفَتْحِ • فتحة على الألف	جاءَ الْفَتْحِ • ضمة على الألف	١- الفصور المعربة
التثنية	مَزَتْ بِهَيِّ • كسرتان على الألف	رَأَيْتَ هَيِّ • فتحتان على الألف	جاءَ هَيِّ • هضمتان على الألف	٢- الفصور الثكورية
التثنية	مَزَتْ بِالْقَاضِي • كسرة على الياء	-	جاءَ الْقَاضِي • ضمة على الياء	٣- التقوم المرفوعة
التثنية	مَزَتْ بِهَاضِرٍ • كسرتان على ياء محذوفة	-	جاءَ هَاضِرٍ • هضمتان على ياء محذوفة	٤- التقوم الثكورية
لا تشتمل على بالحركة المتأنيبة	-	رَأَيْتَ خَاضِرِي • فتحة على الميم	جاءَ خَاضِرِي • ضمة على الميم	٥- المضافة إلى ياء التثنية
علامة رفع الواو المقنونة بالاعراب	-	-	سَجَّحَ ضَارِبِي (ضاربي) • واو في آخر الكلمة	٦- جمع المذكر السالم مع ياء التثنية

• المضافة إلى ياء التثنية: جاءَ قَاضِي - تُقَدَّرُ عَلَى الْيَاءِ الْمَدْفُوعَةِ فِيهَا: الرَّفْعُ وَالْجَزْمُ وَاللِّقْلُ - وَالنَّصْبُ لِاسْتِحْثَالِ الْهَلْ بِالسُّكُونِ الْوَاجِبِ لِلدَّخَالِ.

علامات الرفع	علامات الثنوب	علامات الجزم	الأفعال المرفوعة
يَهَيِّ • ضمة على الألف	لَمْ يَهَيِّ • فتحة على الألف	-	١- اهتموم بألف
نَهَيِّ • ضمة على الياء	-	-	٢- اهتموم بياء
يَهَوِّ • ضمة على الواو	-	-	٣- اهتموم بواو
-	-	لَا تَهَيِّبِ الرَّجُلَ • سكون على الياء	٤- يهده ساكن
هَلْ تَهَيِّبَانِ • نون قبل النون	-	-	٥- يهده نون التوكيد
هَلْ تَهَيِّبُونِي • نون قبل النون	-	-	٦- يهده نون الولاية

الاسماء : أنواعها

الاسم : أنواعه

٧١	: تعدد لها وأقسامها	اسم الجنس والظرف
٧٢	: أحكامه	اسم الظرف
٧٣	: الميكمل العام لأقسام المصدر	المصدر
٧٤	: القياس والسياسة في المجرى الثلاثي والرابع	المصدر المجرى
٧٥	: الأوزان القياسية لمزيدات الثلاثي والرابع	المصدر الزيد
٧٦	: صيغته - بناؤه - أوزانه	المصدر المبني
٧٧	: والمصدر الصناعي واسم المرة واسم النوع	اسم المصدر
٧٨	: أنواعه وأدواته	المصدر المؤنن
٧٩	: عمله في الإعراب	المصدر
٨٠	: صيغته - بناؤه - أوزانه	اسم الفاعل
٨١	: عمله في الإعراب	اسم الفاعل
٨٢	: صيغته - بناؤه - أوزانه	اسم المفعول
٨٣	: عمله في الإعراب	اسم المفعول
٨٤	: صيغتها - بناؤها - أوزانها	الصيغة المشبهة
٨٥	: عملها في الإعراب	الصيغة المشبهة
٨٦	: صيغتها - بناؤها - أوزانها	أشباه المبالغة
٨٧	: عملها في الإعراب	أشباه المبالغة
٨٨	: صيغته - بناؤه - وزنه	أفضل التفضيل
٨٩	: عمله في الإعراب	أفضل التفضيل
٩٠	: عمله في الإعراب (فاعله - تدبئه)	أفضل التفضيل
٩١	: صيغتها - بناؤها - أوزانها	اسم المكان والزمان
٩٢	: صيغته - بناؤه - أوزانه	اسم الآلة
٩٣	: تعدد لها وأقسامها	الضمير
٩٤	: عمله في الإعراب	الضمير
٩٥	: ضمير الشأن - نون الوقاية - كلف الخطاب	الضمير
٩٦	: تعدد لها وأقسامها	اسم الإشارة
٩٧	: تعدد لها وأدوات	اسم الاستفهام
٩٨	: تعدد لها وأقسامها	اسم الشرط
٩٩	: تعدد لها وأقسامها	الاسم الموصول
١٠٠	: صفة الموصول	الاسم الموصول
١٠١	: تعدد لها وأقسامها	الكتابات
١٠٢	: تعدد لها وأقسامها	الظروف
١٠٣	: صيغته وبنائه	اسم الفعل
١٠٤	: عمله في الإعراب	اسم الفعل
١٠٥	: حالاتها الإعرابية	الأسمة الخمسة
١٠٦	: العدد الأصلي والعدد الترتيبي	اسم العدد
١٠٧	: أحكام العدد الأصلي	اسم العدد
١٠٨	: أحكام العدد الترتيبي	اسم العدد
١٠٩	: أسئلة تطبيقية للعدد الأصلي والعدد الترتيبي	اسم العدد
١١٠	: كتابة الأرقام	اسم العدد

اسماء الجُسر العَمَم ١ - تحديدهما وأقسامهما

- اسم الجنس هو ما كان ثابتاً بين كل فرد من أفراد الجنس لا يختص به واحد دون غيره: كتاب
- اسم العلم هو ما يختص بواحد دون غيره من بين أفراد الجنس: خالد - عبدالله - بيروت

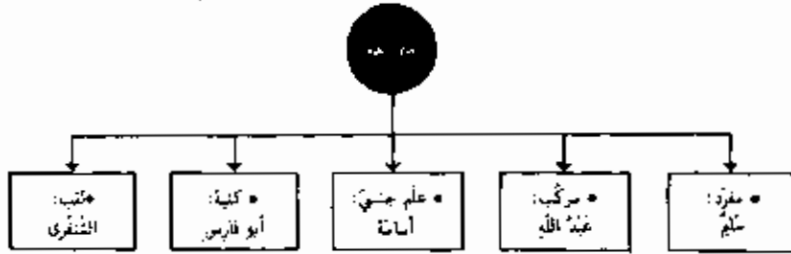

مفرد

• هو مؤلف من كلمة واحدة معربة: سلم

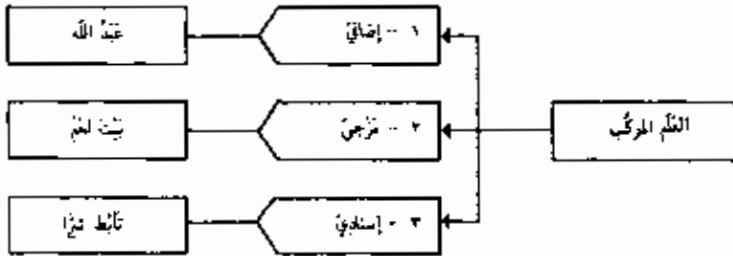

مركب

• هو ما أُطلق على الجنس برشته: أمانة: علم للأمد - أم فطم: للموت - ثَمالة للتعليق

علم جنسي

إلى غير ذلك من أسبه الأعيان

• ويكون أيضاً لأسبه المعاني: بزة: علم للبر - سائر: للميرة - بين: للفتنة

مركب

• هي ما تُصدرُ بآب أو أم: أبو فارس - أم عامر
• ويجوزُ تفديها أو تأخيرها عن اسم العلم: خالد أبو يوسف وأبو يوسف خالد

• هو ما أُضغِرُ بجزء أو جزء: الرضيد: لقب الحفيظة هارون العباسي

جنب

الشفوي - أي التعليق الشفتين - لقب شاعر من العرب -

• حكم القلب أن يؤخر عن اسم العلم: هرون الرشيدي - عمرو الجاحظ.

• متى أطلق على المشتركين في الاسم الواحد وحسين بن يحيى ويجمع
وتدخله ال: كالثكرات: اليوسنان - اليوسفون

لقد يُنكر العلم

• من الأعلام ما يكون مقترناً بأصل وضعه: الدجاج - الفضل - الربيع - العباس
• ما يكون منقولاً عن مصدر أو اسم عين أو صفة - وإنما دخلت عليها ال
للمع الأصل الذي نقلت عنه

ال

أحكامه

اسم العلة

- ١ لا إضافة ذهب زهد الحزاز إلى الدبة
- ٢ لا يدخل عليه حرف التثنية قديم اليوسفون شجيبين (يوسف، اسم جنس)
- ٣ لا يثبت بالتكرار جاء سمير الطالب
- ٤ يفتقأ به خالذ شجاع
- ٥ تُنصب التكرار بعد على الحال جاء سمير حاملاً كذا
- ٦ يفتح بين العرفي ضمن شروط عاد أحمد

حكمة سلفي خالد ادرك

الأولى الثاني

- المركب الإضافي
معرفة حشبة حكمة
عبد الله
معرفة بالإضافة
• جاء عبد الله - رأيت عبد الله - مررت بعبد الله
- المركب الزمني
صلى على الحجر
بيت لند
معرفة متوحد من العرفي
• أعجبتني بيت لند - زرت بيت لند - أفتت في بيت لند
• إلا إذا ختم بونه، سينويه، مثنى على الكسر
- المركب الإنشائي
صلى على حاله
تأبط شراً
صلى على حاله
• جاء تأبط شراً - رأيت تأبط شراً - مررت بتأبط شراً

• هو ما دل على حالة أو حدث في وقت زمني

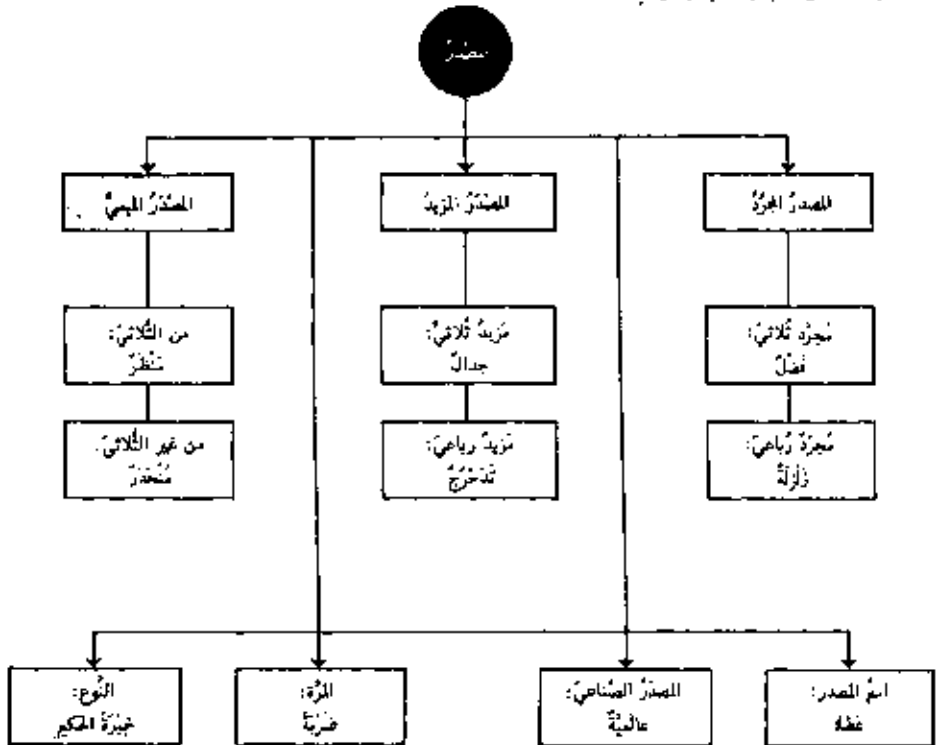

• إن المصادر جميعها قياسية ما عدا المصدر الثلاثي المجرى فله أوزان كثيرة لا تُعرف إلا من منجيات اللغة

الشاعري

هو ما لم تُذكر فيه قاعدة كليةً مشتقة على جزئياته بل يتعلّق بالشع من أهل اللسان ويتوقّف عليه.

القياسي

ما كان له ضابط - والمراد بالضابط حكم كلٌّ ينطبق على جزئياته وأهل العربية في تفسير القياسي على مذهبي: فمنهم من قال إن له ضابطاً كلياً تنطوي تحته جميع أفرادها. ومنهم من قال إن له ضابطاً لا تنطوي تحته جميع أفرادها بل أكرها وهو القول الأصح .

المصدر المبيى - ٤ - صِيغَةُ - بِنَاوُهُ - أَوْزَانُهُ

نظَر - مُنظِر

نَظَرَ بِنَظْرِهِ يَنْظُرُ فِي الْأَمْرِ

بِنِ الْكَلِمَاتِ

- عَلِ وَزْنَ نَظَرَ:
- نَظَرَ فَاعِلٌ ل: نَظَرَ - مُنظِرٌ - مُنظَرٌ - نَظَرَ
- فَاعِلٌ تَلْتَمَهُ تِلْهُ التَّائِبِينَ
- نَظَرَ فَاعِلٌ م: نَظَرَ - مُنظِرٌ
- إِذَا كَانَ بِمَنَاءٍ مُصْبِحَ الْأَمْرِ مُضَوِّفٌ لِلَّهِ فِي الْمَضَارِعِ
- نَظَرَ فَاعِلٌ ل: نَظَرَ - مُنظِرٌ - مُنظَرٌ - نَظَرَ

بِنِ الْكَلِمَاتِ

- عَلِ وَزْنَ الْمَضَارِعِ الْمَجْهُولِ بِإِنْدَالِ حَرْفِ الْمَضَارِعَةِ مِمَّا مَضْمُونَةٌ:
- نَظَرَ فَاعِلٌ ل: نَظَرَ - مُنظِرٌ - مُنظَرٌ - نَظَرَ

حُطُّ مِنَ الْاِتْلَافِ

بِنِ الْمَتَلِ الْكَلِمَاتِ	بِنِ الْمَتَلِ الْكَلِمَاتِ	بِنِ الْمَتَلِ الْكَلِمَاتِ	بِنِ الْمَتَلِ الْكَلِمَاتِ
بِنِ الْمَتَلِ الْكَلِمَاتِ	بِنِ الْمَتَلِ الْكَلِمَاتِ	بِنِ الْمَتَلِ الْكَلِمَاتِ	بِنِ الْمَتَلِ الْكَلِمَاتِ
نَظَرَ نَظَرَ نَظَرَ نَظَرَ نَظَرَ نَظَرَ نَظَرَ نَظَرَ نَظَرَ نَظَرَ	نَظَرَ نَظَرَ نَظَرَ نَظَرَ نَظَرَ	نَظَرَ نَظَرَ	نَظَرَ نَظَرَ نَظَرَ نَظَرَ

• الْمَتَلُ الْمَبْيُى هُوَ مُتَعَدِّلٌ لَا يَخْتَلِفُ فِي الْمَتَلِ عَنِ الْمَتَلِ غَيْرِ الْمَبْيُى

اسم المصدر ٥ - وَالْمَصْدَرُ الصَّنَاعِيُّ وَاسْمُ الْمَرَّةِ وَاسْمُ التَّوَعُّعِ

<ul style="list-style-type: none"> • لفظ يدلُّ على معنى المصدر ويتَّصَّرُ عن حروف يملأ لفظاً أو تقويماً: العطف - إن العطف اسمٌ للإعطف الذي هو مصدرٌ - أعطي - لا مصدرٌ له لأنَّ الفعل لا يكونُ مصدره إلا على وزن إفعال - التقدير في النَّصْر عن حروف الفعل يأتي استبراراً من بئل: قال - وإنَّ مصدرُ قاتل لا اسمٌ مصدر لأنه إذا خلا لفظاً من ألف قاتل فإن لا يخلو منها تقديراً لأنَّ الأصل: إيتاها وإنا أسقطت للتخفيف - وكذلك: عدت - فهي مصدر لا اسمٌ مصدر لأنها إذا خلت من واو وعدت فقد عوض عنها بالفاء - وقس عليها مصدر الأجوف المزيد رباعياً ومُداسياً مثل: إقامة واستقامة. 	اسم المصدر
---	-------------------

<ul style="list-style-type: none"> • هو اسمٌ منسوبٌ مُلحقٌ بته التانيك وله معنى المصدر - يُبنى إما من اسم الفاعل: عالمية أو اسم المفعول: مندورية - أو أقل التفصيل: أرضعية - أسيقية - أو من الاسم الجامد: إنائية - أو اسم العلم: عثمانية - أو من المصدر: استوائية - أو من المصدر الميمي: ميمرية أو غير ذلك مما تعرفه من الاستفهام - • يُشترط فيه أن لا يذكر صفة الموصوف لفظاً ولا تقديراً فإن ذكر الموصوف صفة أو قدر كان اسمهُ منسوباً لا غير - 	المصدر الصناعي
--	-----------------------

<p style="text-align: center;">اسم التَّوَعُّعِ</p> <ul style="list-style-type: none"> • هو مصدرٌ يدلُّ على خيبة الفعل ونوعه: وثبت وثبة الأسم - غيرته خيبة الحكيم • في الفعل: الثلاثي يأتي على وزن فَعَلَة: يشية • في غير الثلاثي: مماثل لاسم المرة: انطقت انطلاقة الأسد 	<p style="text-align: center;">اسمُ المرَّةِ</p> <ul style="list-style-type: none"> • هو مصدرٌ يدلُّ على وقوع الفعل مرَّةً واحدةً: وثبت وثبة - أخذت أخذة • في الفعل الثلاثي يأتي على وزن فَعَلَة: حذرتة • في غير الثلاثي يأتي على وزن مصدر يملأ محتوماً بته التانيك: انطلقت انطلاقة
<p>• إذا كان المصدر في الأصل محتوماً بته التانيك يُقيدُهُ مع المرَّة بما يدلُّ على الوحدة ومع التَّوَعُّعِ بما يدلُّ على الصفة والمثال: الثلاثي يفتن بالصدر الخضر: زعمته زعمه واحدة - أو ما زعمته غير زعمه - ذمته ذمته لا غير - خبرته خيرة حكيمه</p>	
<ul style="list-style-type: none"> • تُكسر فاءه: دريت درته التثنية • فلا يدلُّ على النوع إلا بتقرينة أو وصف 	<ul style="list-style-type: none"> • إذا كان المصدر المطلق على وزن فَعَلَة: حذرتة - تُفتح فاءه: حذرت بالذم ذرتة • وإذا كان على وزن فَعَلَة: زعمته - وقفته: خيرة • فلا يدلُّ على المرَّة إلا بتقرينة أو وصف • سُمِعَ من الثلاثي: خيرة ورؤية - تخالغان التماس • المرَّة إما تكون ما يدلُّ على فعل الجوارح الحسية: جئته - لا ما يدلُّ على الفعل الباطني: العلم - الجهل - الجبن • أو الصفة الثابتة: الحسن - الكرم - البخل

- هو مصدرٌ مشتركٌ من حرفٍ مصدرين مع صلبه؛ وأن تصوروا خيرَ لكم - أي: صيأتمكم

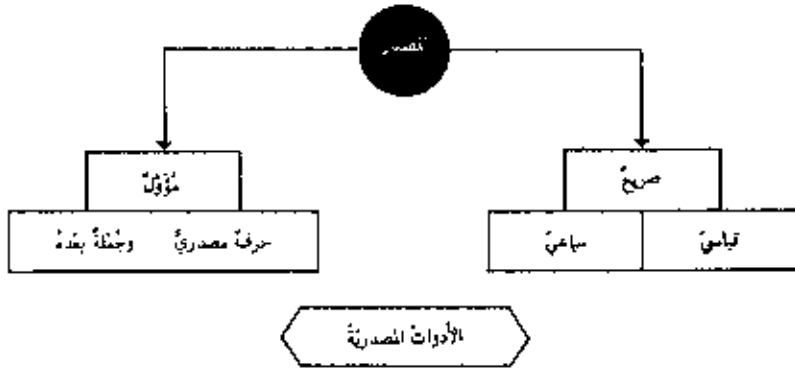

• هزة التثنية تدخل على جنتين متساويتين في الحكم مفصولتين بـ"و" وغالباً ما تسبق الجملتان بنقطة: سواء - أو بمعناها: سواء عليهم أنذرتهم أم لم تنذروهم

• حرف مشبه بالفعل يتضمن معنى: أكد - لا تكون حرفاً مصدرياً إلا إذا كانت مفتوحة المزمنة: بلغي أنك مريض

• حرف نصب ومصدر: أن تصوروا خيرَ لكم

• حرف جر ينصب الفعل المضارع بأن مضمرة بعده - حرفاً مصدرياً عندما يدلُّها حرف الجرّ اللام: اذرن لكرن تنجح

• لا تكون حرفاً مصدرياً إلا بعد لفظ يُعِيدُ الضمى: ود - تمنى - طلب - رجا - سأل: اتمنى أن تنجح

• مصدرية زمانية، (إني مقيم ما أقام عسيب)

• مصدرية غير زمانية: آمينوا كما آمن الناس

- تسبك الحروف المصدرية مع ما بعدها لتؤلف المصدر المؤول
- يهرب المصدر المؤول إعراب المصدر الصريح في مختلف الحالات: الرفع - النصب - الجز - وتعرّب إعراب الفردات لا الجمل (لأنه من المفردات)
- الأحرف المصدرية تسمى الموصولات الحرفية لأنها حروفٌ تصل بين الكلام - والجمل بعده لا محل لها من الإعراب لأنها صلتها كالأسماء الموصولة

أحكام عامة

المصدر - ٧ - عَمَلُهُ فِي الإِعْرَابِ

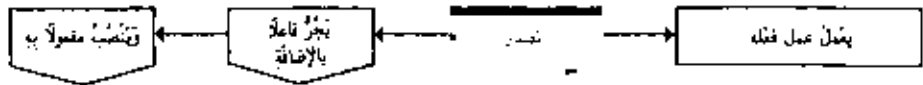

سرق	إنشأ	أعجبك	الأشعار
-----	------	-------	---------

• إذا كان المصدر لازماً اكتفى بإضافة فاعله وإذا كان متعدباً أضيف فاعله ونصب مفعولاً به

المصدر من الأزم وقابله مضاف إليه	المصدر من المتدي وقابله مضاف إليه
سرقن لبعد المتدين	سرقني إنشأ أعجبك الأشعار
يجرُ مضافاً إليه لفظاً في محل رفع فاعل	يجرُ مضافاً إليه لفظاً في محل رفع فاعل وتُنصبُ مفعولاً به

مفعول مضاف إليه والفاعل المذكور بعده

سرقني إنشأ الأشعار أعجبك

يجرُ مضافاً إليه لفظاً في محل نصب مفعول به ويرفع الفاعل المذكور بعد المفعول به

مفعول مضاف إليه والفاعل محذوف

سرقني إنشأ الأشعار

يجرُ مضافاً إليه لفظاً في محل نصب مفعول به وقد حذف فاعل المصدر ويجوز حذفه بخلاف فاعل الفعل لأنه لا يكون معه جملة.

• إذا كان الفعل من المتدي بالحرف يأتي المصدر متعدباً بالحرف نفسه: ما لي اقتدارٌ عن ذلك
 • يمسُلُ أيضاً المصدر عمل فعله إذا كان ثابتاً عنه: سرقنا زيدا - أي - أضرب زيدا - حينئذ يتحمل ضميراً.
 المصادر الثابتة عن الأفعال تتضمن معنى الطلب وتأتي في حالة النصب: فأداء الواجب للإنسان...

- 1 - أن يكون غير مشبوه قبل تمام عمله - فلا يقال: سرقني إكرامك الكثير عدو أخي
 - 2 - أن يكون مفرداً - فلا يقال: ما رادتك ثمارك المتأخر إلا حكمة
 - 3 - أن يكون مظهره - فلا يقال: سوري زينة مؤنس وهو يعفرو مؤنس
 - 4 - أن لا يتقدم ما يتعلق به عليه وأن لا يفضل بينه وبين مفعوله بأجنبي فلا يقال: أعجبتني عذرا ضربت زيدا - أو - أنه على ضربه تقادر زيدا - وإذا كان المفعول ظرفاً جاز ذلك: لا تأخذنكم بها راقية.
 - 5 - اسم المصدر يتم عمل المصدر بشرطه المتقدمة: بغيرتك الكرام تعدد منهم - أي - بغيرتك
 - 6 - قد يمسُلُ المصدر مثنوياً أو مقروناً بال: لولا خوفنا سطوتنا لقلنا - ضيف الكتابة بعدهم
- لكين الأشهر فيه أن يتمل مضافاً وعمله في ما خلا ذلك ضعيف لا يجدر استعماله

شروط
أخرى
لإعمال
المصدر

المفعول به مضاف إليه وبعده تابع

سرقني إنشأ الأشعار الرقيقة - الرقيقة

جاز في التابع جبرُ مراعاة اللفظ والنصب سراعاً للضخ

الفاعل مضاف إليه وبعده تابع

سرقني إنشأ أعجبك العشير - العشير

جاز في التابع جبرُ مراعاة اللفظ والرفع سراعاً للضخ

اسم الفاعل - ١ - صيغته - بناؤه - أوزانه

صيغة تدل على ما وقع منه الفعل أو قام به على معنى الحدوث: كاتبٌ - جامدٌ
والمراد بالحدوث أن يكون الحدث أي المعنى القائم بالفاعل متجدداً لصاحبه في أحد الأزمنة الثلاثة.

أشكال	١	٢	٣	٤	٥	٦	٧
شاكِرٌ - ضاربٌ	ف	ا	ل	ل	ل	ل	ل
مُعَلِّمٌ - مُدْرِمٌ	ف	ا	ل	ل	ل	ل	ل
مُعَاتِلٌ - مُضَارِعٌ	ف	ا	ل	ل	ل	ل	ل
مُكْرِمٌ - مُخْبِرٌ	ف	ا	ل	ل	ل	ل	ل
مُتَقَدِّمٌ - مُتَضَاعِفٌ	ف	ا	ل	ل	ل	ل	ل
مُتَقَاتِلٌ - مُضَارِعٌ	ف	ا	ل	ل	ل	ل	ل
مُنْكَسِرٌ - مُتَدَثِّرٌ	ف	ا	ل	ل	ل	ل	ل
مُتَجَلِّسٌ - مُتَّصِفٌ	ف	ا	ل	ل	ل	ل	ل
مُخَضَّرٌ - مُخَمَّرٌ	ف	ا	ل	ل	ل	ل	ل
مُسْتَفْعِلٌ - مُسْتَفْعَلٌ	ف	ا	ل	ل	ل	ل	ل
مُخَضُّوْضِرٌ - مُخَضُّوْبٌ	ف	ا	ل	ل	ل	ل	ل
مُتَدَجِرٌ - مُتَرَلِّزٌ	ف	ا	ل	ل	ل	ل	ل
مُحَوِّجٌ - مُفَرِّقٌ	ف	ا	ل	ل	ل	ل	ل
مُتَشَعِّرٌ - مُتَرَلِّبٌ	ف	ا	ل	ل	ل	ل	ل

يبنى من الماضي المجزء المعلوم

بنو الثلاثي

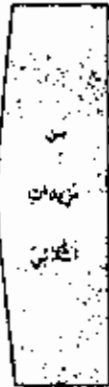

- ١ - من المضارع المعلوم : يُفَعِّلُ
- ٢ - من المضارع المعلوم : يُفَاعَلُ
- ٣ - من المضارع المعلوم : يُفَعَّلُ
- ٤ - من المضارع المعلوم : يُتَفَعَّلُ
- ٥ - من المضارع المعلوم : يُتَفَاعَلُ
- ٦ - من المضارع المعلوم : يُتَفَعَّلُ
- ٧ - من المضارع المعلوم : يُفَعَّلُ
- ٨ - من المضارع المعلوم : يُفَعَّلُ
- ٩ - من المضارع المعلوم : يُسْتَفَعَّلُ
- ١٠ - من المضارع المعلوم : يُفَعَّلُ

- ١ - من المضارع المعلوم : يُتَفَعَّلُ
- ٢ - من المضارع المعلوم : يُفَعَّلُ
- ٣ - من المضارع المعلوم : يُفَعَّلُ

بنو الثلاثي

• يبنى اسم الفاعل من غير الثلاثي على وزن المضارع المعلوم بإسدادك حرف المضارعة بيماً مضمومةً وأكثر ما قبل الآخر مطلقاً : يَكْرِمُ - مُكْرِمٌ يَتَقَدَّمُ - مُتَقَدِّمٌ يَسْتَفْعِلُ - مُسْتَفْعِلٌ

• إذا بنى : اسم الفاعل من الأجوف المعتل قلبت عينه همزةً: قَامِحٌ - جَانِحٌ

• اسم الفاعل من الناقص حذف لانه: غَارٌ - رَاصٍ -

(أصلُ غَارٌ: غَارُوْ - تَطَرَّفَتِ التَّوَابُ وَكُسِرَ مَا فِيهَا فَظَلَّتْ بِهَ فِصَارَتِ: غَارِيٌّ.

فاسْتَشْفَلَتِ الضُّعْفُ عَلَى إِلِيهِ فَحَذَفَتْ ثُمَّ حَذَفَتِ إِلِيهِ لِأَنَّهَا السَّاكِنَتَيْنِ)

• يشتركون بين اسم الفاعل والمفعول صيغتان: فَعُولٌ - فَعِيلٌ - لأنَّ كلاً منهما يكون تارةً بمعنى الفاعل: صَبَّوْ - نَصَبُوْ - وتارةً بمعنى المفعول: رَسَوْ - جَرِيحٌ

• قد جاء ثلاثه أسماء بمعنى الفاعل على صيغة المفعول: مُخَضَّرٌ - مُخَمَّرٌ - مُشْهَبٌ من: أخضد بمعنى عذب - وأنجح بمعنى أخلص - وأشهب بمعنى أطيب - ويورد من غير الثلاثي بعض أسماء على زنة اسم الفاعل من الثلاثي: أَمْلَحُ الملة فهو مالمحٌ - أَمْلَحُ البلد فهو مالمحٌ - أَمْلَحُ الفلامن فهو مالمحٌ - وأغضب المكان فهو مالمحٌ - وكذلك بعض الأسماء على زنة اسم المفعول من الثلاثي: أحمته فهو محبوبٌ أحمته فهو مضمونٌ - أركمته فهو مركومٌ - أحمته فهو مضمومٌ - أملة فهو مسلولٌ - وأتعبان: مملحٌ - مضمحلٌ - مضمعبٌ - مضمحنٌ...

اسم الفاعل - ٢ - **عَمَلُهُ فِي الإِعْرَابِ**

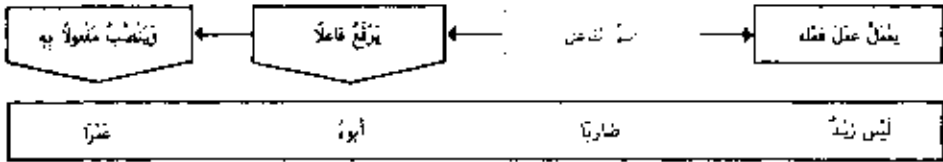

• إذا كان اسم الفاعل لازماً اكتفى بالفاعل وإذا كان مُتَعَدِّيًا نصب مَعْمُولًا بِهِ
 • وعملُه نوعان: لفظيٌّ ونحويٌّ - وله حالتان: هجرةٌ مِنَ الْإِلَى وَمَقْرُونٌ بِالْأَنْ - مُضَافٌ وَنَحْوُ مُضَافٍ

اسم الفاعل	مُجَرَّدٌ مِنَ الْإِلَى	مَقْرُونٌ بِالْأَنْ	
من الفعل الأزيم	جاء رجلٌ واضحٌ خَطْمُهُ	جاء الرجلُ هو الذائعُ صَبْتَهُ	هذا الرجلُ هو الذائعُ انصبت
	يرفعُ فاعلاً	يرفعُ فاعلاً	يجرُّ مُضَافًا إِلَيْهِ لَفْظًا في محلِّ رَفْعِ فاعِلٍ
من العمل المتعدي	هذا حسانٌ أَكَلَ تَبَنًا	جاء القائدُ الفاتحُ البلدَ	جاء القائدُ الفاتحُ البلدَ
	يُنْصَبُ مَعْمُولًا بِهِ	يُنْصَبُ مَعْمُولًا بِهِ	يجرُّ مُضَافًا إِلَيْهِ لَفْظًا في محلِّ نَصْبِ مَعْمُولٍ بِهِ
اسم الفاعل	غَيْرُ مُضَافٍ (مَنْوَن)	مُضَافٌ	مُضَافٌ

- اشترطوا في اسم الفاعل المجرد من آل ليفعل في المنصوب أن يعتمد على شيء قبله ليتنوى به:
- ١ - إذا وقع بعد نفيٍّ ولو تأويلًا: ماذا كرمُ الموقدِ إلا من راجبت بضاعته - إننا مُنْعَمَةٌ المصيبة عيشي
- ٢ - إذا وقع بعد استفهامٍ مَلْفُوظٍ بِهِ أو مقدرٍ: أمتجرون أنتم مواهبكم - سمين زيدٌ غمرا أم مكرمه؟
- ٣ - إذا وقع خبرًا عن مُبْتَدَأٍ في الخبر: الحقُّ ناصرٌ ذويه - أو في الأصل: إن الحقُّ ناصرٌ ذويه.
- ٤ - إذا وقع بعد صلةٍ: قابلتُ الذي نأثرتُ نأثفه أخوه الهدى - أو صفةٍ: نجحتُ طالبًا مُلْتَمِسًا على أقرابه
- أَسئلةٌ مُعْبِدةٌ - أو حالًا: خطب هذا الأديبُ جاحضًا القومَ على الوغام - أو نعتًا لمنصوبٍ مقدرٍ: كم قاتلُ
تلك سوسة - أي كرجلٍ.

- ٥ - إذا وقع بعد حرف تدافعٍ: يا خالماً جليلاً - لأنه مُتَعَدِّدٌ عَلَى الدَّعَاةِ مَوْصُوفًا مَخْدُومًا وَدَ التَّعْدِيرِ يَارَجُلًا طامعًا
- يجوز أن يتقدم مفعول اسم الفاعل عليه: زيدٌ غمرا ضاربًا
- لا فرق بين أن يكون اسم الفاعل مقرباً أو غير مقربٍ - إلا أن تون المثنى والمجمع تثبت عند العمل:
- هنا ضاربان زيدًا - هم ضاربون زيدًا - وتختلف عند الإضافة: هما ضاربا زيدٍ - هم ضاربو عمرو

- إذا تعدى اسم الفاعل إلى أكثر من مفعول أضيف إلى الأول وبقي ما بعده منصوبًا به:
- السخي كاسي الفقر توتًا - خالدٌ مُتَلَمِّمٌ بكرٍ أخاه قلامًا -
- وبجورٍ أيضًا نصب المفعول به الأول: السخي كاسي الفقر توتًا
- إذا كان مفعول اسم الفاعل مجرداً جاز في تابعه إما الجرُّ مُراعاةً لَلْفِظِ أو النصبُ مُراعاةً لِلْعَمَلِ:
- هذا مُبْتَدَأٌ جَاءَ وَمَالٌ - أو - ومالٌ -

اسم المفعول - ١ - صيغته - بناؤه - أوزانه

صيغة تدان على ما وقع عليه الفعل: مَكْبُورٌ - مَعْتَمٍ وهو لا يُبنى إلا من المتعدي إما بنفسه: سَخَّرَجَ - إما بالواسطة: مَضْبُورٌ عليه

أشكته	١	٢	٣	٤	٥	٦	٧
مَكْبُورٌ - مَضْبُورٌ	م	ك	ب	و	ر		
مَعْتَمٍ - مَحْقَرٌ	م	ع	م	ح	ق		
مَضْرُوبٌ - مَضْرُوبٌ	م	ض	ر	ب	و		
مَشْفُوعٌ - مَشْفُوعٌ	م	ش	ف	ع	و		
مَشْفُوعٌ عَلَيْهِ	م	ش	ف	ع	ل		
مَشْفُوعٌ	م	ش	ف	ع	ل		
مَسْتَحْرَجٌ - مَسْتَحْرَجٌ	م	س	ت	ح	ر		
مَسْخُورٌ - مَسْخُورٌ	م	س	خ	و	ر		
مَسْرُورٌ - مَسْرُورٌ	م	س	ر	و	ر		

يبنى من الماضي الجمهر



- ١- من المضارع المجهول: يُعْتَمَلُ
- ٢- من المضارع المجهول: يُعْمَلُ
- ٣- من المضارع المجهول: يُعْضَلُ
- ٤- من المضارع المجهول: يُشْفَعَلُ
- ٥- من المضارع المجهول: يُشْفَعَلُ
- ٦- من المضارع المجهول: يُشْفَعَلُ
- ٧- من المضارع المجهول: يُشْفَعَلُ
- ٨- ...
- ٩- من المضارع المجهول: يُسْتَحْرَجُ
- ١٠- من المضارع المجهول: يُسَخَّرَجُ



- ١- من المضارع المجهول: يُتْعَمَلُ
- ٢- من المضارع المجهول: يُتْمَلُ
- ٣- من المضارع المجهول: يُتْعَمَلُ



• يُبنى اسم المفعول من غير الثلاثي على وزن المضارع المجهول بإبدال حرف المضارعة ميماً مضمومةً: مُعْتَمٍ

• إذا بَسِيَ: • بين الأوجه المتشابهة تُحدَفُ منه واو المفعول بعد نقل حركة العين إلى ما قبلها: مَضْبُورٌ أصلها مَضْوُورٌ - نُعْمَلُ حركة الواو إلى ما قبلها للاستئصال فَسَكُنَتْ ثُمَّ حُدِفَتْ رَمْعاً لانفاد الساكنين - وأيضاً: مَضْرُوبٌ أصلها مَضْرُوبٌ - وَتَبَدَّلَ الرَّمْعُ الَّذِي قَبْلَ الْبَاءِ كسرةً لِمُنَاسَبَةِ الْبَاءِ: مَبِيحٌ أصلها مَبِيوِحٌ - نُقِلَتْ حَرَكَةُ الْبَاءِ إِلَى مَا قَبْلِهَا لِاسْتِثْنَالِ فَسَكُنَتْ ثُمَّ أَبْدَلَتْ كسرةً لِمُنَاسَبَةِ الْبَاءِ ثُمَّ حُدِفَتْ الْوَائِي مَلْعاً لِانفاد السَّاكِنِينَ وَأَيْضاً مَدِينٌ أصلها مَدِينِوَةٌ -

• من النَّاصِصِ الْيَائِيِّ قَلِبَتْ وَأَوْوِيَتْ ياءً ثُمَّ لُذِعَتْ فِي الْيَاءِ الثَّانِيَةِ: مَرْمِيٌّ أصلها مَرْمِيوِيٌّ

• من النَّاقِصِ الْوَائِيِّ فَلا يَحْدُثُ لَهُ إِذْ الْإِدْغَامُ: مَسْرُورٌ • من المجهول الأمام: فَالْحَتَّاءُ قَلِبَتْ الْهَمْزَةَ وَاءً: مَقْرُورٌ

• يأتي اسم المفعول بمعنى المصدر:

المَبْطُورَةُ - المِصْبُورُ - المَسْتَقْرُوعُ - المِشْفُوعُ - المَعْتَمُورُ - المِشْفُوعُ - المَحْقَرُ - المَسْرُورُ - المَسْخُورُ

اسم المفعول ٢ - عَمَلُهُ فِي الْإِعْرَابِ

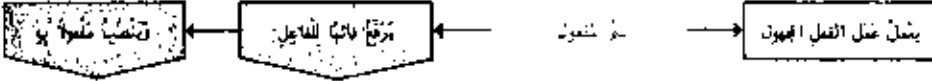

زيدٌ	منطى	أخوه	نوباً
------	------	------	-------

• عمل اسم المفعول نونان: لقلبي ومنطى - وله حالتان: مجرّدة من أن ومقرّنة بأن - مضاف وغير مضاف

اسم المفعول	مجرّدة من أن	مقرّنة بأن	من الفعل التمدّي المجهول
هذا رياضي محمودٌ خلقه	هذا رياضي محمودٌ خلق	فاز الرياضي محمودٌ خلقه	فاز الرياضي محمودٌ خلق
يرفع نائباً للفاعل	يجرّ مضافاً إليه لفظاً في محلّ رفع نائب فاعل	يرفع نائباً للفاعل	يجرّ مضافاً إليه لفظاً في محلّ رفع نائب فاعل
غير مضاف (متون)	مضاف	غير مضاف	مضاف

- يُشترط في إغناء اسم المفعول أن لا يُحوّل عن وزنه الأصلي - فإن حوّل عنه بطلت صفة - فلا يقال: مررت برجل جريح أخوه - بل: جريح أخوه - على أنّه خبر مقدّم وأخوه مبتدأ مؤخر
- إن إضافة اسم المفعول تكون صفة إذا كان بمعنى الماضي وتلقب إذا كان بمعنى الحال أو الاستقبال
- كل ما ذكر عن الفعل والشروط والأحكام لاسم الفاعل يُحكّم به لاسم المفعول فيقال: زيدٌ منطى أخوه نوباً - أو: منطى الأخ نوباً - بكرّ معلّم أومه أخاه فاضلاً - أو: معلّم الأب أخاه فاضلاً
- إذا كان اسم المفعول مشتقاً من فعل يتعدّى إلى أكثر من مفعول به واحبر يرفع الأول نائب فاعل له ويشرك الثاني منصوباً على أنّه مفعول به: هذا رجلٌ مرؤوفٌ خلقه غداً
- من قصد الثبوت باسم الفاعل من الأزم واسم المفعول من المتعدّي إلى واحبر يُركّب كلٌّ منهما منزلة الصفة المشبهة - مفعول: زيدٌ صادقٌ وعده - أو الصادق وعده - زيدٌ صادقٌ الوعد - أو الصادق الوعد - زيدٌ صادقٌ وعداً - أو الصادق وعداً
- ويسمى مرفوع اسم المفعول في مثل هذه الحالات فاعلاً لا نائب فاعل - لأن الصفة تُعتبر حينئذ ثابتة لا حادثة -

الصِّفَةُ الْمَشْبُوهَةُ ١ - صَيَغَتُهَا - بِنَاوُهَا - أوزانُهَا

الصِّفَةُ الْمَشْبُوهَةُ بِاسْمِ الْفَاعِلِ
الْمَجْدِيُّ شَجَاعٌ
معنى الشَّجَاعَةِ ثَابِتٌ فِي الْمَجْدِيِّ أَيَّامَ السَّكْمِ وَأَيَّامَ الْحَرْبِ
تَدُلُّ عَلَى مَعْنَى الثَّبُوتِ أَيْ وُجُودِ الصِّفَةِ فِي صَاحِبِهَا مُطْلَقًا

اسْمُ الْفَاعِلِ
الْمَجْدِيُّ شَجَاعٌ
مَعْنَى الْقِتَالِ أَحَدُهُ الْمَجْدِيُّ فِي زَمَنِ مُعَيَّنٍ: زَمَنِ الْحَرْبِ
يَدُلُّ عَلَى مَعْنَى الْحُدُوثِ

عِلَّةُ أَنْوَاعِ	حَرَكَتُ هَيْئِ الْعَمَلِ	الْمَاضِي	الْفَاعِلِ	أَشْكَالُهُ
١ - فَنَمَّ ضَمُّ ٢ - فَنَحَّ كَسْرُ ٣ - فَتَحْتَانِ ٤ - كَرَّ فَتْحُ ٥ - ضَمُّ ضَمُّ ٦ - كَرَّ تَانِ	صَيَاغُ الصِّفَةِ الْمَشْبُوهَةِ مِنْ الْفِعْلِ الْأَزْمِ قِيَاسًا وَمِنْ التَّعْدِي سِيَاقًا.	ف ع ل ف ع ل ف ع ل ف ع ل ف ع ل ف ع ل	ي ف ع ل ي ف ع ل ي ف ع ل ي ف ع ل ي ف ع ل ي ف ع ل	كُتِبَ - يَكْتُبُ جَلَسَ - يَجْلِسُ فَتَحَّ - يَفْتَحُ عَطِبَ - يَعْطِبُ كَبُرَ - يَكْبُرُ وَقَعَ - يَقَعُ

- تُبَيِّنُ الصِّفَةُ الْمَشْبُوهَةُ مِنَ الْكَلِمَاتِ الْأَزْمِ عَلَى أَوْزَانِ سِيَاقِيهِ مُخْتَلِفَةٍ نَوْرَةً أَشْرَحَهَا. أَمَا إِذَا دَلَّتْ عَلَى الْوُجُودِ نَبِيٍّ أَوْ عِلِّيَّةٍ ثَبَّتَتْ مَعَهُ قِيَاسًا عَلَى وَزْنِ: أَهْلٌ - أَسُودٌ - أَهْرَجٌ - أَطْلَجٌ.
- تُبَيِّنُ مِنْ غَيْرِ الْكَلِمَاتِ الْأَزْمِ قِيَاسًا عَلَى أَوْزَانِ اسْمِ الْفَاعِلِ إِذَا تَقَيَّدَ بِهِ مَعْنَى الثَّبُوتِ وَالِاسْتِمْرَارِ لَا مَعْنَى الْحُدُوثِ وَالتَّجَدُّدِ.

المضارع المعلوم	١	٢	٣	٤	٥	٦
يُفَعِّلُ	م	ف	ع	ل		
يُفَاعِلُ	م	ف	أ	ع	ل	
يُفَعِّلُ	م	ف	ع	ل		
يُفَاعِلُ	م	ف	أ	ع	ل	
يُفَعِّلُ	م	ف	ع	ل		
يُفَاعِلُ	م	ف	أ	ع	ل	
يُفَعِّلُ	م	ف	ع	ل		
يُفَاعِلُ	م	ف	أ	ع	ل	
يُفَعِّلُ	م	ف	ع	ل		
يُفَاعِلُ	م	ف	أ	ع	ل	
يُفَعِّلُ	م	ف	ع	ل		
يُفَاعِلُ	م	ف	أ	ع	ل	
يُفَعِّلُ	م	ف	ع	ل		
يُفَاعِلُ	م	ف	أ	ع	ل	
يُفَعِّلُ	م	ف	ع	ل		

الْمَاضِي الْأَزْمِ	١	٢	٣	٤	٥	٦
فَعَلْ	ف	ع	ل			
فَعِلْ	ف	ع	و	ل		
فَعِلْ	ف	ع	ل			
فَعِلْ	ف	ع	ل			
فَعِلْ	ف	ع	ل			
فَعِلْ	ف	ع	ل			
فَعِلْ	ف	ع	ل			
فَعِلْ	ف	ع	ل			
فَعِلْ	ف	ع	ل			
فَعِلْ	ف	ع	ل			
فَعِلْ	ف	ع	ل			
فَعِلْ	ف	ع	ل			
فَعِلْ	ف	ع	ل			
فَعِلْ	ف	ع	ل			
فَعِلْ	ف	ع	ل			

٢ - الصِّفَةُ الْمَشَبَّهَةُ - عَمَلُهَا فِي الْإِعْرَابِ

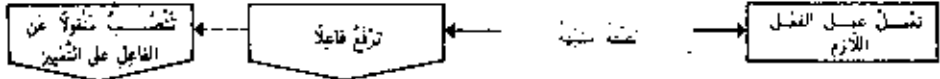

أياها الملك	الكرم	نسبة	(الكرم نسبة)
-------------	-------	------	--------------

• عمل الصفة المشبهة نوعان: ففصي ومخبر - ولها حالتان: مجرودة من أن ومقرونة بأن - مضافة وغير مضافة

الصفة	مجرودة من أن	مقرونة بأن
من الفعل	ملك كرم نسبة (نسبة)	الملك الكرم النسب
اللازم	ترفع فاعلاً أو تنصبه على التمييز في محل رفع فاعل	ترفع فاعلاً وتنصب متغولاً عن الفاعل على التمييز في محل رفع فاعل
المشبهة	غير مضافة (مؤنثة)	مضافة

- إضافة الصفة المشبهة إلى معمولها لا تكون إلا لفظية لأنها لا تتميز للماضي
- يجري مجرى الصفة المشبهة النسب المؤنث بالوصف: مررت برجل لبتاني أيوه - وما يحتفل التأويل من الجوامع: مررت برجل صخر قلبه - (صخر مؤنث بقاسم) - وزدت شهلاً شهلاً ماؤه - (شهلاً مؤنث بخلو)

الصفة المشبهة	ما يقرن في	اسم الفاعل
١ - لا تصاغ إلا بين الأزم قياساً ومن المتعدي والأزم قياساً		١ - يصاغ من المتعدي والأزم قياساً
٢ - لا تكون إلا للماضي		٢ - يكون للأزمنة الثلاثة
٣ - تكون جارية وغير جارية للمضارع؛ ظرفاً - جعلياً		٣ - لا يكون إلا جارية للمضارع: شطلق ألسان
٤ - لا يجوز أن يتقدم منصوبه عليه؛ زيد عمراً ضارب		٤ - يجوز أن يتقدم منصوبه عليه؛ زيد عمراً ضارب
٥ - لا يكون عند معموله سبباً وأجنبياً؛ زيد حسن وجهه		٥ - أن يكون معموله سبباً وأجنبياً؛ زيد حسن وجهه (الوجه)
٥ - لا يكون معمولها إلا سببياً؛ (يتنعم زيد حسن خلقاً)		٦ - لا يخالف فعله في العمل
٦ - غالباً فعلها وإنما تنصب مع تصور فعلها		٧ - يجوز حذفه وبقي معموله
٧ - لا يجوز حذفها		٨ - يقبل حذف موصوفه وإضافته إلى مضافه إلى ضميره؛ مررت بكرم عدوه
٨ - يقبل حذف موصوفها		٩ - يفضل مرفوعة ومنصوبة؛ زيد حسن في الحرب وجهه
٩ - مررت بحسن وجهه		١٠ - يجوز إنتاج مجروره على العمل عند من لا يشترط الحوز؛ جاعل الليل سكناً والشمس - (والمرحز عند النحات ما يظلم إعراب الكلمة المختص بها عند جزئها على خلافه كالفاعلية في: ما جلدني من أحد - فإنها تطلب رفع الفاعل المجرور من وهو قد جرى على خلاف المطلوب

- ١ - الجر بالإضافة: الكرم النسب
 - ٢ - الرفع على الفاعلية: الكرم النسب
 - ٣ - نصب على كونه مثنياً بالمفعول به: الكرم النسب
- يجوز في المرفوع بأن المضاف

أَمْثَلَةُ الْمَبَالِغَةِ ١ - صَيِّغَتُهَا - بِنَاوُهَا - أَوْزَانُهَا

• صيغة بمعنى اسم الفاعل تُشَدُّ على زيادة الوصف في الموصوف: فاعل - فاعل

المبالغة	باسم الفاعل
جِيئَتْ	غَوَّضَ الْعَارِكُ
تَدُلُّ عَلَى كَثْرَةِ تَحْقِيقِ الْفِعْلِ أَوْ شِدَّةِ	

أَمُّ	الفاعل
جِيئَتْ	غَاظَهُ الْعَارِكُ
تَدُلُّ عَلَى سُمِّيِ الْحَدُوثِ أَوْ مِنْ تَأَمُّ بِالْفِعْلِ	

• تُبْنَى أَمْثَلَةُ الْمَبَالِغَةِ مِنَ الثَّلَاثِيَّةِ - وَتَدَّرُ تَالِي بَيْنَ غَيْرِ الثَّلَاثِيَّةِ تَدْوَرًا - وَكَلَّمَا سَاهِيَةً:

بعض الأمثلة النادرة من غير الثلاثي	
المبالغة	١ ٢ ٣ ٤ ٥ ٦ ٧
ذَرَاكَ	ف ي س ج ا ل
مَطْلَهُ	م ف ج ا ل
يَهْوَانُ	م ف ج ا ل
بِتَلَانًا	م ف ج ا ل
بِخَلْفَانٍ	م ف ج ا ل
مِنَوَادٌ	م ف ج ا ل
بِشَانُ	م ف ج ا ل
سَلَاقًا	م ف ج ا ل
زَهْوَدًا	ف ج ا ل
سَمِيعٌ	ف ج ا ل
نَذِيرٌ	ف ج ا ل

أفهم الأوزان الشاذة من الثلاثي	
أَمْثَلَةٌ	١ ٢ ٣ ٤ ٥ ٦ ٧
حَبْرٌ	ف ج ا ل
كَدُوبٌ	ف ج ا ل
رَجِيمٌ	ف ج ا ل
شُحْكَةٌ	ف ج ا ل
ضَرَابٌ	ف ج ا ل
صَدِيقٌ	ف ج ا ل
مُقَدِّمٌ	م ف ج ا ل
مُعْطِرٌ	م ف ج ا ل
عَلَامَةٌ	ف ج ا ل
وبعض الأوزان الأخرى	
مُخْرَبٌ	م ف ج ا ل
كُبَّارٌ	ف ج ا ل
فَارُوقٌ	ف ج ا ل
لَيُومٌ	ف ج ا ل
رَاوِيَةٌ	ف ج ا ل
كُرُوقَةٌ	ف ج ا ل
مِجْدَامَةٌ	م ف ج ا ل

الأشعة بضم هذه الأمثلة هي للمبالغة: فُعْلَةٌ - فُعَالَةٌ - فَاعِلَةٌ - فَعُولَةٌ - مَفْعَالَةٌ وَتَبْنَى بِأَنَّهَا الْعَارِفَةُ بَيْنَ الْمَذَكَّرِ وَالْمُؤَنَّثِ. شَذٌّ: مَسْكُونَةٌ (مُؤَنَّثٌ مَسْكُونٌ) وَبِإِغْنَاءِ (مُؤَنَّثٌ مِغْنَانٌ) لَا يَنْتَعِمُ شَيْئًا إِلَّا بِأَيْتِهِ

الله

أمثلة المبالغة - ٢ - عملها في الإعراب

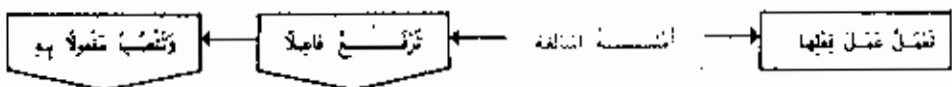

المبالغة	بيئته	المبارك
----------	-------	---------

• إذا كانت أمثلة المبالغة لازمة كتكثرت بالفاعل وإذا كانت متعدية نصبت مفعولاً به
 • عملها نوعان: لفظي ومعنوي - ولها حالتان: مجردة من أن ومقرونة بأن - مضافة وغير مضافة.

المبالغة	مجردة من أن		مقرونة بأن
بين الفعل اللام	يقدم بيئته	يقدم الجيش	يقدم الجيش
	ترجع فاعلاً	تجر مضافاً إليه لفظاً في محل رفع فاعل	تجر مضافاً إليه لفظاً في محل رفع فاعل
بين الفعل المتعدي	خواس خروباً	خواس خروب	لخواس الخروب
	تضرب مفعولاً به	تجر مضافاً إليه لفظاً في محل نصب مفعول به	تجر مضافاً إليه لفظاً في محل نصب مفعول به
المبالغة	غير مضافة (متونة)	مضافة	مضافة

• حكم أمثلة المبالغة في الفعل حكم اسم الفاعل

- قال : إن إيماناً قتان - أكثر من إيمان: مفعول ومفعول
- يضال
- قمول
- قيل : إيماناً: قيل أقل منها جميعاً
- وقد سعى إيماناً قيل أيضاً

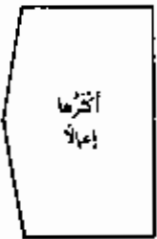

• يجوز أن يتقدم مفعول أمثلة المبالغة عليها:
 هذا سوق العدا خروب يمد السيف

أفضل التفضيل ١ - صيغته - بناؤه - وزنُه

صيغة تُشَدُّ على وصف شيء بزيادة على غيره، أنته أكثر التلايدَة جَمْعًا

- أنته : المُضَلَّ - وتبوء غالبًا قبل الفعل التفضيل
 - أكثر : أفضل التفضيل - وتبوء بين المفضل والمفضل عليه
 - التلايدَة : المُضَلَّ عليه - وتبوء غالبًا بعد فعل التفضيل
 - جَمْعُه : الصِّغَةُ - وهي التي يشترك فيها المُضَلُّ والمفضل وتبوء بينهما أفضل التفضيل
- يبنى الفعل التفضيل من الماضي الجرد على وزن: أ فاع ل - ويُشترط فيه أن يكون:

فَعْلٌ : أَضَلُّ - لا يُبنى من نحو نعم لأنه جامدٌ	١- مُضَرَّفًا
وَقَدْ : أَوْذٌ - لا يُبنى من نحو راحم لأنه رباعيٌ	٢- فَلَاحِيًا
شَجَعٌ : أَشَجَعٌ - لا يُبنى من نحو صار لأنه ناقصٌ	٣- تَامًا
كَبُرَ : أَكْبَرُ - لا يُبنى من نحو عبيد لأنه منجولٌ	٤- مُتَمَلِّوًا
سَلِمَ : أَسْلَمٌ - لا يُبنى من نحو نسي - مات - لأنها لا يصلحان للمفاضلة	٥- قَابِلًا لِلْمُضَاوَاةِ
عَلِمَ : أَعْلَمُ - لا يُبنى من نحو خير - خسر - ذم - لأن الصفة المنبئة يُبنى معها على هذا الوزن	٦- غَيْرَ دَالٍّ عَلَى تَوْجِيهِ جَمِيَّةٍ

- ضَعُ : خَيْرٌ - شَرٌّ - أَطْلُبُ أَخْبَرٌ - أَشْرٌ - فقد سقطت هزتاها لكثرة الاستعمال
- إذا كان الوصف المطلق من الأفعال الدالة على كون - عيب - جليح - على غير وزن: أفضل - فلا مانع حينئذ من مجرئه التفضيل منه على وزنِ أفضل، هذا ألجُبُّ من ذلك وأشنع منه - لأن الوصف المطلق منها: قبيح - شنيع
- قد يُبنى من غير الثلاثية على وزنِ أفضل مُدَوِّدًا: أَضْلَى - أَوْى - أَشْهَرُ - يقال: أَطْهَمَهُ لِلإِبْرَارِ - أَوْلَاهُمُ لِلْمُضْرُوفِ - أَشْهَرُ مِنَ الْقَمَرِ
- قد يُبنى من الفعل الجهولي مُدَوِّدًا: أَحْمَدُ - أَحْضَرُ - مِنْ حَمْدٍ - أَحْمَصِرُ: الفؤاد أخذت هذا أَحْضَرُ مِنْ ذَلِكَ - وفي أَحْضَرُ مُدَوِّدًا كَأَسْرُ كَوْنُهُ مِنْ فِعْرِ الثَّلَاثِيَّةِ -
- ضَدُّ لَيْسَ: عَيْسٌ - رُحْمِي - جُنٌّ: عِلَّةٌ أَضَى بِمَاجِيكَ مِنْ أَمِيكَ - هو أَرْحَى مِنْ دَمِيكَ - هذه أجزء من ذلك
- قد يجرؤ الفعل التفضيل من التفضيل ويُشتمل بمعنى اسم الفاعل للمبالغة: اللَّهُ أَعْظَمُ حَيْثُ يُجْعَلُ رِسَالَتُهُ - أَوْيَ عَالَمٌ

المفظة السابعة

هو لفظٌ على وزنِ أفضل يدلُّ على معنى الزيادة ويُشتمل عوضًا من اسم التفضيل الذي نستعمل صيغته من غير الثلاثية (ع... ل) - فَيَأْتِي قَبْلَ الْمُنْصَرَفِ النَّصْبِ عَلَى التَّشْبِيهِ: أَوْسَعُ اخْتِبَارًا - أَكْثَرُ اخْتِبَارًا - أَكْثَرُ بَيَاضًا - أَوْفَرُ دَعْبًا - أَكْظَمُ شَأْنًا.

استعملتُ أفضل التفضيل، مُتَعَدِّفًا الحالاتِ الصَّرْفِيَّةَ -

مَكْرُوبَةٌ يَأْتِي - فَيُزِيءُ مُضَاهِيًا	مَجْرُودٌ مِنْ أَلَا - فَيُزِيءُ مُضَاهِيًا	مُجْرُودٌ مِنْ أَلَا - مُضَاهِيًا إِلَى تَمَرِقَةٍ	مَجْرُودٌ مِنْ أَلَا - مُضَاهِيًا إِلَى تَمَرِقَةٍ
التَّسْمَةُ الْفَضْلِيَّةُ الْحَقِيقَةُ الْكُبْرَى • يُطَابِقُ مَوْصُوفًا (مَذْكُورًا - مُؤَنَّثًا - مثنى - جَمْعًا) • لا يُذَكَّرُ بَدَلَةَ الْمُضَلِّ عَلَيْهِ • يَتَّبِعُ الْفَتْرَاتَةَ بَيْنَ	الأَسَدُ الْقَوِيُّ مِنَ الرَّجُلِي أنتَ أَكْرَمُ مِنْ أَخِيكَ • يَأْتِي مُفْرَدًا مَذْكُورًا • يَتَّبِعُونَ مِنَ الْجَارَةِ لَفْظًا أَوْ تَقْوِيرًا	الزُّبْدَانِ أَضَلُّ - أَضَلًّا - النَّاسِ مَرَمٌ أَضَلُّ - أَضَلُّ النَّاسِ مجرود الإفراد والتذكير وعدها	زَيْدٌ أَطْمَعُ رَجُلًا هَذَا أَحْيَبُ أَمْرًا وَهِيَ مُفْرَدًا مَذْكُورًا
• يَتَّبِعُ الْفَتْرَاتَةَ بَيْنَ الْجَارَةِ • يَجِبُ أَنْ يَكُونَ الْمُضَاهِيُّ إِلَى مُطَابِقًا الْمُضَلَّ: الزُّبْدَانِ أَضَلُّ رَجُلَيْنِ - الرِّبَاعَةُ أَضَلُّ بِلَا			

أَفْعَلُ التَّفْضِيلِ - عَمَلُهُ فِي الإِعْتَابِ

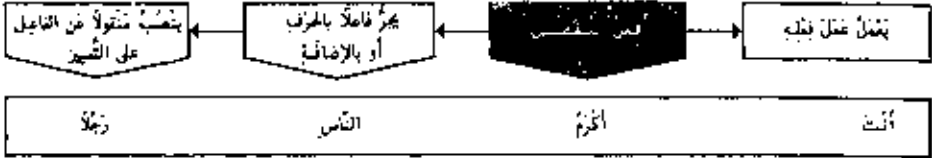

• لأفْعَلِ التَّفْضِيلِ أَرْبَعُ سَالَاتٍ

مُتَقَرِّبُونَ بِأَنْ - غَيْرُ مُضَافٍ	مُجَرَّدَةٌ مِنْ أَنْ - غَيْرُ مُضَافٍ	مُجَرَّدَةٌ مِنْ أَنْ - مُضَافَةٌ إِلَى مَخْرُفَةٍ	مُجَرَّدَةٌ مِنْ أَنْ - مُضَافَةٌ إِلَى تَكْرِيهٍ
النِّسَاءُ التَّمْلِيحِيَّاتُ	أَنْتِ أَكْرَمُ مِنْ أَمِيكَ	أَنْتِ أَكْرَمُ النَّاسِ رَجُلًا	رَبُّكَ أَطْمَعُ رَجُلًا
لا تَعْمَلُ لَهُ لِأَنَّ الْمُفْضَلَ عَلَيْهِ بِوِاسْطَةِ مَنْ فِي مَحَلِّ رَفْعٍ فَاعِلٌ	بِجَرِّ الْمُفْضَلِ عَلَيْهِ بِوِاسْطَةِ مَنْ فِي مَحَلِّ رَفْعٍ فَاعِلٌ	بِجَرِّ مُضَافٍ إِلَى إِلِيهِ لِغَلَا فِي مَحَلِّ رَفْعٍ فَاعِلٌ وَيُنْصَبُ مَسْئُولًا عَنِ التَّعَايُلِ عَلَى التَّمْيِيزِ	بِجَرِّ مُضَافٍ إِلَى إِلِيهِ لِغَلَا فِي مَحَلِّ رَفْعٍ فَاعِلٌ

حرف الجر
بين

- يجوز في المجرور أن يكون من جنس المفضل أو من غير جنسه: الأسد أقوى من الرجل وقد تُعدى من ومخروؤها للدلالة عليها: أن أكثر منك مالا وأغز نقداً - أي أغز منك
- إذا كان المجرور من اسم استفهام أو مضافاً إلى استفهام وجب تقديمه على الفعل: من أنت أفضل من فلان من أنت أفضل؟
- لا يجوز أن يُفضل بين: أفضل - ومن إلا بضمومه: أنت أحق بالميراث من ذوي قرابك وقد يُفضل بينها بلز اللدنه على قلتها: كالأشك أظيب كؤ حاشتنا عن الله الزكازن - لم ألب أخبت يا مُرزدقا منك
- لا يجوز أن يُقال: الأضيب من ذلك - لأن أفضل مفروق بال - ولا يقال: عمز أحسن القوم من خالد - لأن أفضل مُضَافٌ - أما إذا كانت: من - فغير التفضيل فلا تتبعض ذلك فتقول زيد أخوف الناس من العار - أنت الأقرب من كل خير -
- يُشتد من - تفضيلية في: زيد أفضل من أن يكذب - لأنه ليس المقصود تفضيل زيد على التكذب بل المراء بمده عنه.

النَّصْبُ عَلَى التَّمْيِيزِ

- يُنْصَبُ الإِسْمُ الوَاقِعُ تَفْذًا أَفْعَلِ التَّفْضِيلِ - عَلَى التَّمْيِيزِ مَتَى كَانَ فَاعِلًا فِي الْعَمَلِ: أَنْتِ أَكْثَرُ عِلْمًا - أَي - كَثُرَ عِلْمُكَ - وَإِنَّمَا جَائَ أَنْ تَقُولَ: أَنْتِ أَكْرَمُ النَّاسِ رَجُلًا - مَعَ أَنَّهُ لَا يَنْصَحُ أَنْ يَكُونَ فَاعِلًا فِي الْعَمَلِ لِتَتَدَرَّ إِضَافَةٌ أَفْعَلِ مَرَّتَيْنِ إِلَى النَّاسِ وَإِلَى رَجُلٍ.
- وَإِنْ لَوْ يَصْحَحُ جَعْلُهُ فَاعِلًا كَانَ مَجْرورًا بِالإِضَافَةِ: أَنْتِ أَفْضَلُ رَجُلٍ لِأَنَّ الْمُفْضَلَ وَاقِعٌ مِنْ أَنْتِ لَا مِنْ رَجُلٍ
- ذَكَرَ بَعْضُ النُّحَاةِ ضَائِعًا آخَرَ وَهُوَ إِنْ كَانَ الْمُمَيِّزُ مِنْ جِنْسٍ مَا قَبْلَهُ جَرَّ وَإِنْ لَمْ يَكُنْ نَصْبًا -

أفعال التفضيل ٣ - عَمَلُهُ فِي الإِعْرَابِ (فاعِلُهُ - تَعْدِيَّتُهُ)

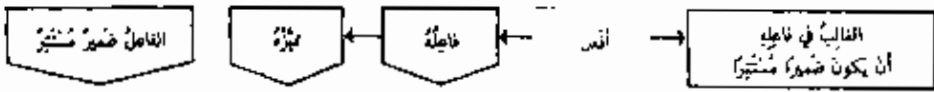

أنت	أنت	أنت	أنت - كثر (هو) جلتك
-----	-----	-----	---------------------

• يرفع فعل التفضيل اسماً ظاهرة بثلاثة شروط:

- ١ - أن يكون صيغة لاسم جنس أو خبراً شئ
- ٢ - أن يكون متبوعاً بنفي أو نهي أو استفهام إنكاري
- ٣ - أن يكون مرفوعة اجتناباً مفضلاً على نفيه باعتبارين مختلفين.

ما رأيت رجلاً أحسن لي عينيه الكحل منه لي عين ثوب

أحسن: فعل تفضيل - وهو صيغة ومسيوق بنفي - ومرفوعة الكحل اجتناباً عن الموصوف - والكحل مفضل على نفيه باعتبارين مختلفين - والمشي أن الكحل في عين زيد أحسن من نفيه في عين غيره من الرجال. ويجوز أن يحل محله فعل بمنزلة - فتقول: ما رأيت رجلاً أحسن لي عينيه الكحل كمنته في عين زيد - ونفس على ذلك ما وقع فيه أفضل التفضيل خبراً: وهل في الناس رجل أحق به الصدا منه بحسن لا يمن - أو تقدمه نفي: لا يكن غيرك أسبق إليه الحقير منه إليك

• إذا كان - أفضل - من شئ منصف دال على حب أو بغض أو متبوعاً:
عدي بالأمر ما هو مفضل للمعنى العاقل أحب المعلم من المال - أي - يحب العلم أكثر من المال
وعدي يري إلى ما هو فاعل: الولد البر أحب إلى والديه من العاقب - يعينه والداه أكثر من تعينهم للعاقب.

- إذا كان دالاً على علم عدي بالله: زيدا أعرف بك وأنا أدري به.
- إذا كان دالاً على ما تقدم عدي بالأمر: هو أوصي للعلم - أنت أوفى للفقير وأكرم للشر.
- إذا كان من متبوع بحرف جر عدي به لا يفهم: هو أرهب في الدنيا - أسرع إلى الخير - أهدى من الإثم - أحزم على الصمد - أجدر بالجر.
- إذا كان بما يشتمى لاثنتين نصب الآخر بفعل مصدر: أنت أكسى لفقركم الثياب - أي - تكوهم الثياب.

تعدية
أفضل
التفضيل

- لا يصاغ فعل التفضيل إلا من الأفعال التي يجوز منها التشبيه
- وما امتنع به فعل التشبيه منه امتنع به فعل التفضيل منه
- لأفعال التشبيه من حالات التقديرة ما لأفعال التفضيل: ما أحب المؤمنين ه - ما أسبه إلى الله - ما أعرفه بنفسه - ما أفضله للمواثيق - ما أفضله بطرقه - ما أزهده في الدنيا...

التشبيه
والتفضيل

صِيغَتُهُمَا - بَتَاؤُهُمَا - أَوْزَانُهُمَا

اسْمُ الْمَكَانِ وَالزَّمَانِ

• اسمُ المكانِ صيغةٌ تذكُّرٌ على مؤنَّثٍ وفصحُ الفعل: يَصْنَعُ
 • اسمُ الزَّمانِ صيغةٌ تذكُّرٌ على وقتٍ وفصحُ الفعل: مَنبُتٌ

الزَّمان	المكان	أَوْضَاعٌ: فَتَا سَلْ	أَوْزَانُ الفِعْلِ			
			١	٢	٣	٤
مُنْقَلَبٌ	مَرْقَبٌ	صَحِيحٌ	ن	خ	ق	م
-	-	صَحِيحٌ	ن	خ	ق	م
-	-	صَحِيحٌ	ن	خ	ق	م
-	-	صَحِيحٌ	ن	خ	ق	م
مُدْتَمِرٌ	مُدْتَمِرٌ	لَا سَلَةَ الْبَاءِ	ي	خ	ق	م
مُدْتَمِرٌ	مُدْتَمِرٌ	لَا سَلَةَ الْبَاءِ	ي	خ	ق	م
مُدْتَمِرٌ	مُدْتَمِرٌ	صَحِيحٌ	ن	خ	ق	م
مُدْتَمِرٌ	مُدْتَمِرٌ	صَحِيحٌ	ن	خ	ق	م
مُدْتَمِرٌ	مُدْتَمِرٌ	فَاؤُهُ وَار	ن	خ	ق	م
مُدْتَمِرٌ	مُدْتَمِرٌ	عَيْنُهُ الْبَاءُ	ن	خ	ق	م
مُدْتَمِرٌ	مُدْتَمِرٌ	عَيْنُهُ الْبَاءُ	ن	خ	ق	م

يُدْوَنُ وَحِدًا

مِن
الْمُزِيدَاتِ
الْكَلِمَاتِ

• شَأْنٌ: نَطْلِقُ - مَنبُتٌ - تَشْرِبُ - شَجِبَ - شَبِكَ - مَجْرَبٌ - شَبَّكَ - شَبَّطَ - مَنبُتٌ - حُرْفٌ - شَبَّكَ -

مع أَنهَا مَبْنِيَةٌ مِنَ الْفِعَالِ مَصْغُومَةٌ الْعَيْنِ فِي الْمَضارعِ .

الزَّمان	المكان	١ ٢ ٣ ٤ ٥ ٦ ٧	المضارعُ المَهْجُولُ				
			١	٢			
مُفَرَّدٌ	مُدْرِبٌ	ن	خ	ق	م	يُفْعَلُ	- ١
مُفْرَجٌ	مُضَارِبٌ	ن	خ	ق	م	يُفْعَلُ	- ٢
مُضْرَبٌ	مُضْرَبٌ	ن	خ	ق	م	يُفْعَلُ	- ٣
مُدْتَرَجٌ	مُدْتَرَجٌ	ن	خ	ق	م	يُنْفَعَلُ	- ٤
مُدْتَمِرَةٌ	مُدْتَمِرَةٌ	ن	خ	ق	م	يُنْفَعَلُ	- ٥
مُدْتَمِرٌ	مُدْتَمِرٌ	ن	خ	ق	م	يُنْفَعَلُ	- ٦
مُنْقَلَبٌ	مُنْقَلَبٌ	ن	خ	ق	م	يُنْفَعَلُ	- ٧
مُدْتَمِرٌ	مُدْتَمِرٌ	ن	خ	ق	م	يُنْفَعَلُ	- ٨
مُدْتَمِرٌ	مُدْتَمِرٌ	ن	خ	ق	م	يُنْفَعَلُ	- ٩
مُدْتَمِرٌ	مُدْتَمِرٌ	ن	خ	ق	م	يُنْفَعَلُ	- ١٠
مُدْتَمِرٌ	مُدْتَمِرٌ	ن	خ	ق	م	يُنْفَعَلُ	- ١١
مُدْتَمِرٌ	مُدْتَمِرٌ	ن	خ	ق	م	يُنْفَعَلُ	- ١٢
مُدْتَمِرٌ	مُدْتَمِرٌ	ن	خ	ق	م	يُنْفَعَلُ	- ١٣

يُدْوَنُ وَحِدًا

مِن
مُزِيدَاتِ
الرِّبَائِيِّينَ

على وَزْنِ: مُفْعَلَةٌ - الدَّلَالَةُ عَلَى كَثْرَةِ الشَّيْءِ بِالْمَكَانِ: مَأْمَدَةٌ - مَكْتَلَةٌ وَهُوَ يَكْتُلُ مِنْ كُلِّ أَمْرٍ كَلَمَاتٌ - لَمَّزَ
 كَانَ الْكَلِمَةُ مَرْبُوعَةً: فَنَاحٌ - فَنَاءٌ - يَطْلُبُ - عَدَفَ: بِهَذَا: فَيَكُونُ: مُفْعَلَةٌ - مُفْعَلَةٌ - مُفْعَلَةٌ - أَمَا إِذَا
 أَرِيدَ بِهِ اسْمُ الْمَكَانِ مِنْ غَيْرِ الْكَلِمَاتِ الدَّلَالَةِ عَلَى كَثْرَةِ الشَّيْءِ: فَيُحْضَرُ - مُفْعَلٌ - مُفْعَلٌ - مُفْعَلٌ - مُفْعَلٌ - مُفْعَلٌ
 المُضْمَرُ - المُضْمَرُ - وَتَأْتِي: مُفْعَلَةٌ - أَيْضًا الدَّلَالَةُ عَلَى مَا هُوَ سَبَبٌ لِكَثْرَةِ الشَّيْءِ: الْكَلِمَةُ مُفْعَلَةٌ
 الْفَقْرُ - أَيْ - سَبَبٌ لِكَثْرَتِهِ .

مِن
مُزِيدَاتِ
الرِّبَائِيِّينَ

مِن
اسْمِ الْمَكَانِ
مِنَ الْمَجْدِيدِ

تَهُ التَّائِبِينَ

فَدَلَّحُوا اسْمَ الْمَكَانِ: مُفْرَرَةٌ - وَاسْمُ الزَّمَانِ: مُبْتَرَةٌ - وَذَلِكَ مَتَّصِرٌ عَلَى الشَّيْءِ لَا يُبَاسُ عَلَيْهِ

صِيغَتُهُ - بِنَاؤُهُ - أَوْزَانُهُ

اسْمُ الْإِلَهِ

صِيغَةُ تَدْلُكُ عَلَى أَدَاءِ الْمُضَلِّ: مَبْرُودٌ - مَبْرُودٌ



جَامِدٌ

مُضْتَلٌّ

• يأتي على أوزانٍ مختلفةٍ لا يحاط بها

أشكاله	١	٢	٣	٤	٥	٦	٧
جَمْرٌ	ج	ر	س				
سَيْفٌ	س	ي	ف				
مَعْلٌ	م	ع	ل				
خَجْرٌ	خ	ج	ر				
مَعُولٌ	م	ع	و	ل			
مُتَعَلٌّ	م	ع	ل				
مَاتِقٌ	م	ا	ق	د	ف		
إِزْمِيلٌ	إ	ز	م	ي	ل		
قُدُومٌ	ق	د	و	م			
مُنَجِّيقٌ	م	ن	ج	ن	ي	ق	
مَاعِرَةٌ	م	ا	ع	ر	ة		
تَرْبِييَةٌ	ت	ر	ب	ي	ك		

• يُجئ من الثلاثِ المُضْتَدِي
• لهُ ثلاثةُ أوزانٍ:

أصله	١	٢	٣	٤	٥
مَبْرُودٌ - مَبْرُودٌ	م	ف	ا	ل	
مَكْتَسَبَةٌ - مَرْمَلَةٌ	م	ف	ا	ل	ة
مَقْتَأٌ - مَقْرَأٌ	م	ف	ا	ل	

• العَالِيَةُ فِي اسْمِ الْإِلَهِ مِنْ مُضْتَلِّ الْقَامِ وَالْقَيْفِ أَنْ يَكُونَ عَلِيًّا: جَمْعِيَّةٌ - مَطْوَاةٌ - مَتَوَاةٌ - بِضَائَةٌ

• قَدْ وَرَدَتْ بَعْضُ الْأَنْفَاءِ خَالِفَةً لِمِثَالِهَا:

مُتَعَلٌّ - مُسَطٌّ - مُدَكٌّ
مُدَاهِنٌ - مَكْتَسَبَةٌ - مُقْرَأَةٌ

من أسماء وُضِعَتْ هذه السُّبُوتَاتُ دُونَ اعْتِبَارِ وَقْعِ التَّمَلُّقِ فِيهَا أَوْ بِهَا فَتَكُونُ كَأَسْمَاءِ الْجَامِدِ

تَحْدِيدُهُ وَأَقْسَامُهُ

الضَّمِيمُ ١ -

• اسمٌ يتوابع من شخصٍ غائبٍ أو مخاطبٍ أو متكلمٍ.

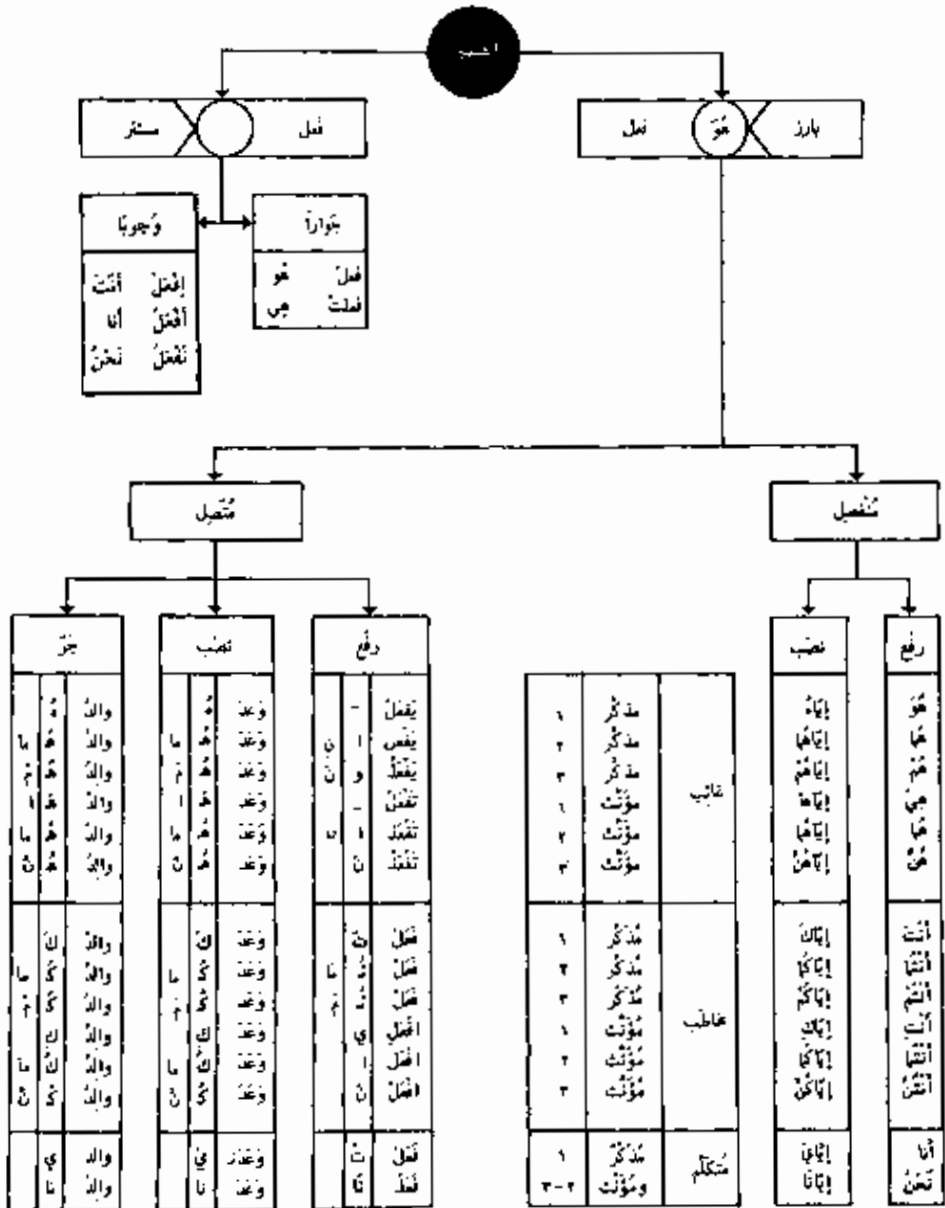

الضمير - ٢ - محله من الإعراب

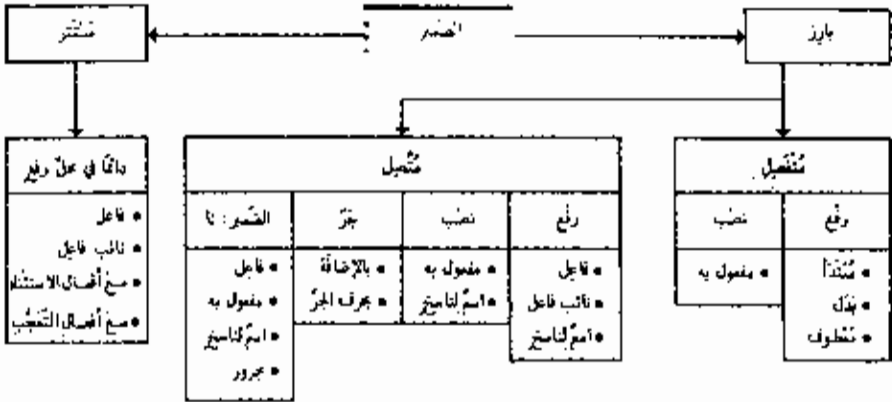

الضمير	المحل	الوصف	
مضمحل	رفع	نحنُ كُنَّا نُبْنِئُونَ، أَنَا وَأَنْتَ نَحْنُ كُنَّا نُبْنِئُونَ، أَنَا أَنْتَ نَحْنُ كُنَّا نُبْنِئُونَ وَأَنْتَ	
	نصب	إِنَّكَ تَمُدُّ	
باز	مضمحل	رفع	تَمْلِئِينَ (بَاءُ الْمُطَابِقَةِ) شُرِجَتْ كَفَّنَتْ
		نصب	وَعَدَى (بَاءُ الْمُتَكَلِّمِ) هَاتِي
		جزء	وَالَّذِي (بَاءُ الْمُتَكَلِّمِ) فِي - عِنْدَ
مشتر	دائماً في محل رفع	نا	سَيُنَا سَيُنَا لُنَا كَاتِبًا - نَا - عِنْدَنَا
		هو	ضمير مستتر في محل رفع نائب فاعل هو ضمير مستتر في محل رفع فاعل يستر المضمرة ويجوز مع أفعال الاستثناء ما عدا - ما خلا يستر الضمير ويجوز مع أفعال التعجب
		نا	رفع فاعل - لاتصاله بضمير مبني على السكون نَا : نصب مفعول به - لاتصاله بضمير مبني على الفتح نَا : نصب اسم لفاعل - لاتصاله بحرف متبني بالفعل نَا : بالإضافة أو بحرف الجزاء
		هو	ضمير مستتر في محل رفع نائب فاعل هو ضمير مستتر في محل رفع فاعل يستر المضمرة ويجوز مع أفعال الاستثناء ما عدا - ما خلا يستر الضمير ويجوز مع أفعال التعجب

٣ - ضمير الشأن - نون الوقاية - كاف الخطاب

الضمير

- هو ضمير لا يعود على شخص مُعيّن وإنما على الجملة التي تأتي بعده .
- يبتدأ سائر الضمائر تعود على اسم تُفقد على منها .
- يأتي ضمير الشأن في صدر الجملة وهي توضح المراد منه .
- سُمّي ضمير الشأن لأنه يرمز للشأن أو الحال أو الحديث الذي سيحدث بعده، هو الله أحد .

أحكامه:

- لا بُد أن يكون مُبتدأ أو ما أصله المُبتدأ: اسم إن - اسم كان - موه أكان مُستقراً أم ظاهراً .
- لا بُد أن تكون الجملة بعده مُفسّرة وتكون خبراً له .
- لا بُد أن تكون الجملة المنسوبة له مُشاعرة عنه .
- لا يكون إلا للمفرد أو المفردة ولا يكون نثراً ولا جمعاً .
- لا يكون له تابع من عطية أو بدلي أو توكيدي .
- إذا كان منصوباً بسبب وقوعه بمفعولاً به لفعل ناسخ ينتصبُ مفعولين به، ونسب إرازه وأصله بما له: ظننته الدرس نافع .

ضمير
الشأن

- هي نون تلتصق بين به المتكلم والمفعول أو ما يليه أو مع المرفوع .
- هي واجبة مع: به المتكلم - الفعل - اسم الفعل - ليت - من - عن - يفرقي -
- ليتني - يتني - عشي .
- وهي جائزة مع: كلاً - لكن - لعل - إن - إنش - كأي - كأي... .
- الأحسن إثباتها مع: لئن - ها - فها - لئني - عفتي - ففتي .
- مع الأفعال الخمسة يجوز فيها:

- تزكيتها: يفرقوني
- بدعائها: يفرقوني
- حذف إحداهما: يفرقوني

نون
الوقاية

- حرف لا تدخل له بين الإعراب
- يتبع مع:

اسم الإشارة: ذلك
بعض أسماء الأفعال: رويدك
في مثل التعميم: أرايتك العلم يتقن عن الماء (وإنه شروخاً)

كاف
الخطاب

اسماء الإشارة

تحديدُهُ وأقسامُهُ

• هو ما دلَّ على شخصٍ مُعيَّن أو حيوانٍ مُعيَّن أو شئٍ مُعيَّن بإشارةٍ حسيَّةٍ.

تا - ذِي - تَيْ -
تِه - يجوز الإشارة
بها إلى المؤنَّسِ
القريبِ

• أولًا لَكَ: يجوز
الإشارة بها إلى المجرمِ
المتوسط البعدِ

• أولُكَ: لا يُشارُ بها
إلا للمفرد: أولُكَ
الرُّجُلِ

• تِلْكَ: تُشيرُ للفردِ
تلك الأفعيَّارِ

للتَّعْيِيدِ	
—	ذَلِكَ
—	ذَلِكَ
—	أُولَئِكَ
—	تِلْكَ
—	تِلْكَ
—	أُولَئِكَ
هَذَاكَ - تَيْ - تِه - تِه	
رَفَعٌ	نَصَبٌ
وَجَرٌ	وَجَرٌ

لِلْمُتَوَسِّطِ	
—	ذَلِكَ
—	ذَلِكَ
—	أُولَئِكَ
—	تِلْكَ
—	تِلْكَ
—	أُولَئِكَ
هَذَاكَ	
رَفَعٌ	نَصَبٌ
وَجَرٌ	وَجَرٌ

لِلْقَرِيبِ	
—	هَذَا
—	هَذَا
—	هَؤُلَاءِ
—	هَذِهِ
—	هَذِهِ
—	هَؤُلَاءِ
هَذَا	
رَفَعٌ	نَصَبٌ
وَجَرٌ	وَجَرٌ

مُفْرَدٌ	مُتَعَدِّ
مُفْرَدٌ	مُتَعَدِّ
مُفْرَدٌ	مُتَعَدِّ
مُفْرَدٌ	مُتَعَدِّ
مُتَعَدِّ بِالْمَكَانِ	

- مؤنَّثةٌ من حرفي: هـ - ها - 11 - هـ - تُلفظُ الألفُ ولا تُكتَبُ: هذا - تدخُلُ على القريبِ مُطلقًا - وَنَصَبٌ
- أيضًا دَخُولُهَا على المؤنَّثِ الفَرْدِ من المتوسِّطِ: هَاتِيكَ - أمَّا البعيدُ فَيَتَّعَدُّ دَخُولُهَا عليه.
- يجوزُ أنْ يُفَصَّلَ بينها وبين اسمِ الإشارةِ بضميرِ المَشارِ إليه: هَا أَنتَا - أَنَا، مَبْدَأٌ - هَا: خَيْرٌ.
- ويجوزُ أنْ يُفَصَّلَ بينها واسمُ الإشارةِ بكافِ التشبيهِ: هَكَذَا.

ها
التشبيه

- حرفٌ لا محلَّ له من الإعرابِ.
- الألفُحُ أنْ تُسْتَفْعَلَ مَكسُورَةً في خُطابِ المؤنَّثِ ومُلتحَقَةٌ بالألفِ والميمِ في خُطابِ المُنَّسِ.
- ذلك الرُّجُلِ بِأَسْرَأَ - تَلَكُمَا الرِّئَاءُ يَا رَجُلَانِ - ذَلِكُمُ الْكِتَابُ يَا رَجُلَا - ذَلِكُنَّ الْكِتَابُ يَا نِسَاءَ.

كافُ المُتَّصِلِ

- حرفٌ لا محلَّ له من الإعرابِ - تأتي مع ذَلِكْ - هَذَاكَ.

لام البعد

جميع أسماء الإشارة منبئية

على الحركة للمفرد والمجمع	على الحرف للثني (ألف الرفع - ياء النصب والمجرم)
<ul style="list-style-type: none"> • ذَهَبَ هَؤُلَاءُ: مَبْدَأٌ على الكسْرِ في محلِّ رَفَعٍ قائل • هَذَا رَجُلٌ صَغِيرٌ: هَذَا: مَبْدَأٌ مَبْنِيٌّ عَلَى السُّكُونِ - مَبْدَأٌ الرُّجُلِ: تَبَدُّلٌ - صَغِيرٌ: خَبَرٌ • هَذَا رَجُلٌ صَغِيرٌ: هَذَا: مَبْنِيٌّ عَلَى السُّكُونِ - مَبْدَأٌ رَجُلٌ: خَبَرٌ - صَغِيرٌ: نَصَبٌ 	<ul style="list-style-type: none"> • جَاءَ هَذَانِ الرُّجُلَانِ: هَذَانِ: مَبْنِيٌّ عَلَى الألفِ - قَائِلٌ الرُّجُلَانِ: تَبَدُّلٌ - الأسمُ الواقعُ بِمَدِّ اسمِ الإشارةِ قَبْلَهُ دَلَالَةٌ بِتَبَدُّلِ إِذَا كَانَ مَعْرُوفًا بِأَنَّ • رَأَيْتُ هَذَيْنِ الرُّجُلَيْنِ: مَبْنِيٌّ عَلَى الياءِ - مَفْعُولٌ بِهِ • مَرَرْتُ بِهَذَيْنِ الرُّجُلَيْنِ: مَبْنِيٌّ عَلَى الياءِ - مَجْرُورٌ
<ul style="list-style-type: none"> • أسماءُ الإشارةِ المُتَعَدِّةُ بِالْمَكَانِ تُكْرَمُ الفَتْحُ فِيهِ أَوْ المَجْرُورُ بِحَرْفِ المَجْرُورِ: فَهَذَا وَهِيَ اللهُ: مَبْنِيٌّ عَلَى الفَتْحِ - فِي مَحَلِّ نَصَبٍ جِئْنَا مِنْ هُنَا وَهَاتَيْنَا مِنْ هُنَاكَ إِلَى هُنَاكَ: مَبْنِيٌّ عَلَى حركتهِ فِي مَحَلِّ جَرِّ بِحَرْفِ المَجْرُورِ. 	

تَحْدِيدُهُ وَأَدْوَاتُهُ

اسْمُ الِاسْتِفْهَامِ

- هُوَ اسْمٌ يَسْتَعْمَلُ بِهِ غَيْرُ شَيْءٍ أَوْ أَمْرٍ: مِنْ هَذَا؟ مَا الْفَعْلُ؟
جِيئَ بِهَا تَبَيُّهُ عَلَى الْمَرْكَبَةِ مَا عَدَا أَيُّهَا فَهِيَ مَعْرُوبَةٌ - وَجِيئَ بِهَا حَقُّ الصَّارِفَةِ فِي الْجُمْلَةِ بِشَلِّ اسْمَاءِ الشَّرْطِ.
- ظَرْفٌ يُسَأَلُ بِهِ عَنِ الْمَكَانِ : أَيْنَ لَكَ هَذَا؟
• مَبْنِيٌّ عَلَى السُّكُونِ فِي حُلِّ تَنْصِبٍ عَلَى الظَّرْفِيَّةِ.
- ظَرْفٌ يُسَأَلُ بِهِ عَنِ الْمَكَانِ الَّذِي حَقَّ فِيهِ الشَّيْءُ: أَيْنَ كُنْتَ؟ مَبْنِيٌّ عَلَى الْفَتْحِ فِي حُلِّ تَنْصِبٍ عَلَى الظَّرْفِيَّةِ.
• إِذَا دَخَلَتْهُ بَيْنَ كَانٍ سُؤْلًا عَنْ مَكَانٍ بَرَزَ الشَّيْءُ: مِنْ أَيْنَ جِئْتَ؟ مَبْنِيٌّ عَلَى الْفَتْحِ فِي حُلِّ جَرِّ بِحَرْفِ الْمَرْكِ.
- ظَرْفٌ يُسَأَلُ بِهِ عَنِ الزَّمَانِ فِي الْمَسْتَقْبَلِ - أَصْلُهُ: أَيُّ أَيَّنَ - وَهَذَا بِمَعْنَى: أَيَّنَ تَعُودُ.
• مَبْنِيٌّ عَلَى الْفَتْحِ فِي حُلِّ تَنْصِبٍ عَلَى الظَّرْفِيَّةِ.
- يُسَأَلُ بِهَا عَنِ الْعَالِلِ وَغَيْرِهِ. تُضَافُ إِلَى النُّكْرَةِ: أَيُّ كِتَابٍ عِنْدَكَ؟ لَا تُضَافُ إِلَى الْمَرْكَبَةِ مَا لَمْ تَعُدْ عَلَى تَشْتُرُكٍ: أَيُّ الرَّجُلِ أَحْسَنُ وَأَيُّهُمُ أَحْسَلُ؟ أَوْ تَكُونُ مَعْرُوفَةً مُفْرَدًا قَبْلَهَا دَالًّا عَلَى مَعْنَى: أَيُّ زَيْتٍ أَحْسَنُ؟ - أَيُّ - أَيُّ أَجْزَائِهِ أَحْسَنُ؟
- أَيُّ عَنِ النُّكْرَةِ بِمَنْزِلَةِ كُلِّ قِيْرَاعِي فِي الضَّمِيرِ الْمَضَافِ إِلَيْهِ - وَمِنْ الْمَعْرُوفَةِ بِمَنْزِلَةِ بَعْضِ قِيْرَاعِي الْمَضَافِ: أَيُّ غُلَامَيْنِ أَتِيَا؟ أَيُّ الْقَبِيلَيْنِ أَمْرٌ؟
• تَعْرَبُ حَسَبَ مَوْجِبِهَا مِنَ الْجُمْلَةِ: ١ - مُنْتَقَدَةٌ فِي: أَيُّ الطَّلَاقِ جَرِي ٢٢٢ - مَوْضُوعًا بِهِ فِي: أَيُّ بِلَادِ رُؤَسَاءِ؟
- يُسَأَلُ بِهَا عَنِ الْعَدَدِ: كَمْ كِتَابًا عِنْدَكَ؟ وَيَتَلَوُّهَا تَمَيُّزًا مَعْرُوفًا مَعْرُوفًا دَائِمًا فَإِنَّ لُفْظَ فِعْلِ الْظَرْفِ وَحَرْفِ الْهَرَجِ كَمْ فِي الْفُرْقَانَةِ كِتَابًا؟ - يَجُوزُ أَنْ يُعْرَبَ الْأِسْمُ نَعْدَهَا إِذَا كَانَتْ مَعْرُوفَةً بِحَرْفِ جَرٍّ: بِكَمْ لِيْرَةً ابْتَعْتَ الْكِتَابَ؟
• مَبْنِيٌّ عَلَى السُّكُونِ فِي حُلِّ: ١ - مَبْتَدَأٌ إِذَا تَلَاها لِزَمٍّ: كَمْ طَالِبًا جَاءَ؟ أَوْ ضَلَّ مُتَعَدِّمًا أَخَذَ مَفْعُولًا: كَمْ جُنْدًا رَأَيْتَ فِي الْحَقِيَّةِ؟ ٢ - خَبَرٌ إِذَا أَسَى بِعَدَاها أَسْمٌ مَوْضُوعٌ: كَمْ سِبَابِكُ فِي الْمَضْرِبِ؟ أَوْ خَبَرٌ لِكَانَ: كَمْ زَيْتًا كَانَتْ إِجَارَتُكَ؟ ٣ - مَفْعُولٌ بِهِ إِذَا أَسَى بِعَدَاها ضَلَّ مُتَعَدِّمًا بِأَخَذَ مَفْعُولًا: كَمْ مُدْبَغَةً رَزَّتْ؟ ٤ - مَفْعُولٌ مُتَلَقٌّ: كَمْ دَوْرَةَ دَارَتِ سَيِّئَةُ الْمَضْطَبِ؟ ٥ - مَفْعُولٌ فِيهِ: كَمْ سَاعَةً دَرَسْتَ؟
- يُسَأَلُ بِهَا عَنِ الْحَالِ: كَيْفَ زَيْتٌ أَصْبَحَ لَمْ سَعِيمٌ؟ لَا يُعَال: كَيْفَ زَيْتٌ أَقْبَدَ لَمْ قَائِمٌ؟ لِأَنَّ الْقَائِدَ وَالْقَائِمَ لِيَا مِنَ الصِّغَاتِ التَّعْرِيبِيَّةِ - فَيَكُونُ السُّؤَالُ عَنْ مِثْلِ هَذَا جَلًّا أَوْ بِالْمَعْرُوفَةِ.
• وَقَدْ تَشْرَبُ كَيْفَةً تَمَسُّ الشَّمْعِيَّةَ: كَيْفَ تَبِيْعَ هَذَا الْكِسْلَانَ؟ أَوْ التَّوْبِيْعَ: كَيْفَ ضَيَّعْتَ وَقْتَكَ سُدِّي؟
• مَبْنِيٌّ عَلَى الْفَتْحِ فِي حُلِّ: ١ - خَبَرٌ مُقَدِّمٌ إِذَا تَلَاها فَعْلٌ نَاقِصٌ: كَيْفَ صَبَرْتَ؟ ٢ - تَالِيٌّ مَفْعُولِيٌّ ظَنٌّ وَأَخْوَابِيَّةٌ: كَيْفَ تَطَلَّعَ رُؤَيْهِ؟ ٣ - مَفْعُولٌ مُتَلَقٌّ: أَلَمْ تَرَ كَيْفَ فَعَلْتُ وَكَيْفَ بِأَصْحَابِ النَّبِيِّ؟ ٤ - حَالٌ إِذَا تَلَاها ضَلَّ نَهْمٌ: كَيْفَ جَدَّ خَالِدٌ؟
- ظَرْفٌ يُسَأَلُ بِهِ عَنِ الزَّمَانِ الْمَاضِيِ وَالْمُسْتَقْبَلِيِّ: مَتَى نَصُرُ الْمَلِكَ؟ وَتَجَرُّ بِأَيِّ وَحْشٍ: إِنْ مَتَى تُحْدِثُ؟
• مَبْنِيٌّ عَلَى السُّكُونِ فِي حُلِّ تَنْصِبٍ عَلَى الظَّرْفِيَّةِ.
- تَعْتَمِدُ بِالْعَالِلِ: مَنْ قَعَلْ هَذَا؟ مَنْ ١٥ - كَلِمَةٌ وَاحِدَةٌ لِاسْتِفْهَامِ عَنِ الْعَالِلِ: مَنْ ذَا أَفْكَرْتِ؟
• مَبْنِيٌّ عَلَى السُّكُونِ فِي حُلِّ: ١ - مَبْتَدَأٌ إِذَا تَلَاها تَكْرِيْرًا: مَنْ مَدْرِكُ الْقَطَارِ؟ أَوْ إِذَا تَلَاها فِعْلًا لِزَمٍّ: مَنْ جَدَّ؟ أَوْ إِذَا تَلَاها فَعْلًا مُتَعَدِّمًا أَخَذَ مَفْعُولًا: مَنْ صَرَبْتَهُ؟ ٢ - خَبَرٌ مُقَدِّمٌ إِذَا تَلَاها مَعْرُوفَةً: مَنْ الْقَائِمُ؟ ٣ - خَبَرٌ كَانُ: مَنْ كَانُ؟ ٤ - مَفْعُولٌ بِهِ مُقَدِّمٌ إِذَا تَلَاها فِعْلًا مُتَعَدِّمًا بِأَخَذَ مَفْعُولًا: مَنْ صَرَبْتِ؟
- تَعْتَمِدُ بِغَيْرِ الْعَالِلِ: مَا فَعَلْتَ؟ مَاذَا - كَلِمَةٌ وَاحِدَةٌ لِاسْتِفْهَامِ عَنِ غَيْرِ الْعَالِلِ: مَاذَا قَعَلْتَ؟
• مَبْنِيٌّ عَلَى السُّكُونِ - نَوَاقِضُهَا مِنَ الْجُمْلَةِ عَائِلَةٌ لِزَمٍّ أَعْلَى.

اسم الشرط

تحديدُهُ وأقسامُهُ

• اسم الشرط يدخل على شملتيه فيبين أن الجملة الثانية يتوقف حصولها على حصول الأولى. متى أخضع العامة تقريظي.

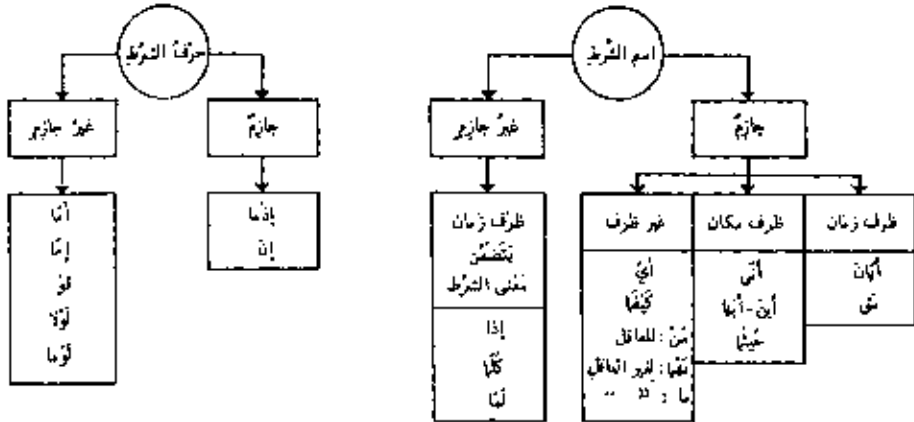

• حين أمه الشرط مبنية على الحركة - ما عدا أي فهي مفعولة.

مبنية على حركتها في محل نصب على الظرفية (مفعول فيه): متى فم أتم

الظروف

- إذا وقعت بعد حرف جر أو مضاف فهي في محل جر: متى من سلم أسكن - يفر من تقرأ أقرأ
- إذا وقع بعدها فعل لازم فهي مبتدأ خبره مبتدأ فعل الشرط: أي تلميذ يفتحه ينجح
- إذا وقع بعدها فعل متعدي مستوف مفعولة فهي مبتدأ خبره فعل الشرط: ما تقرأ أقرأ
- إذا وقع بعدها فعل متعدي مستوف مفعولة فهي مفعول به: ما تقرأ أقرأ
- إذا وقع بعدها مصدر فهي مفعول مطلق: أي سلوك تلك السكك

عس

الظروف

تكون دائما في محل نصب على أنها حال: كَيْفَمَا تَقْعَلْ أَقْعَلْ

كَيْفَمَا

- مفعولة بحسب ما تُضاف إليه
- هي مبتدأ في: أي تلميذ يدرس ينجح - هي مفعول به في: أي تذاق قلة الأسماء المشي - هي مفعولة باليه في: بأي كتاب تقرأ أقرأ.
- إذا أضيفت إلى ظرف زمان كانت ظرف زمان وإذا أضيفت إلى ظرف مكان كانت ظرف مكان.

أي

- لا يجوز أن ينعقد ويكمل فيها سوى حرف الجر والمضاف.
- إذا سبقها وعلان فيها غير حرف الجر أو المضاف أصبحت غير جارمة لفقدانها معنى الشرط.
- تصبح أنشأ أمه موصولة فضلا للشرط والمجواب في محل رفع إذا كانا مضارعين:
 - بين نفاخر أفاخر - عَلامٌ من تُضرب أشرب.
 - إذا من نطسب نجد - ليس ما يشرك تعويبي.

أسمه الشرط

الجارمة لها

حق الصدادة

الاسم الموصول - ٦ - تحديده وأقسامه

هو ما لا يتم مثله إلا بجملة تذكر بعده تسمى صلة له.

الموصول المشترك
من: الماعل
ما: لغير الماعل
ذا: للماعل وغيره
أي: للماعل وغيره

الموصول الخاص			
مؤنث	التي التيان اللواتي الآتي الآتي	الذي الذيان الذي الذي	مذكر
	رفع انصب جر	رفع انصب جر	

مفرد
مثنى
جمع
جمع
جمع

- أن: إذا دخلت على اسم الفاعل والمفعول والمبالغة تتأخر بأن الإعراب لا يدل على أنها على الصلة التي تتقدمها
- ذو: مختصة بيني وبين

الموصول الخاص يستعمل الماعل وغير الماعل ما عدا جملة لأنه يستعمل الماعل فقط وأما غير الماعل فاستعمل له: التي: الأشجار التي أثمرت.

- للماعل: قبل حذر من اختار اليك - يجوز استعمالها لغير الماعل في ثلاثة مواضع:
 - ١ - أن يؤخر منزلة الماعل: يدعو من مؤمن بالله من لا يستجيب له - والمذموم: الأضغان.
 - ٢ - أن يختلط مع الماعل فيطلب عليه: يستج له من في السموات ومن في الأرض.
 - ٣ - أن يمتنع منه في عموم سابق فقبل عن: قبلتم من ينسى على بطيخ وبنتم من ينسى على رجلين.
- لغير الماعل: أغزر لنا ما قرط منا - يجوز استعمال ما للماعل من اختلط بغير الماعل: يستج له ما في السموات وما في الأرض.

من

ما

- للماعل وغيره عن أن تقع بعد: من وما - الاستفهامية غير متأخر بها ولا مركبة مع إحداهما: ماذا فعلت؟ من ذا رأيت؟
- تفرج إذا الإشارة عن هذا الباب: ماذا الكتاب؟ - من ذا الرجل؟
- إذا ركبت مع ما قبلها كانت فوكراً لا يمتد بها لأنه المجموع يكون قد جعل اسماً واحداً يراد به جزؤه الاستفهام وهي بقره عنه - وانضبط في جعلها إشارة أو موصولة من أن ما بعدها إن كان اسماً فهي إشارية: ماذا الكتاب؟ - لأنه لا يصلح للصلة - وإن كان فعلاً: ماذا فعلت؟ فهي موصولة لأنه لا يصلح للإشارة.

ذا

- للماعل وغيره - تنفرد عن بقية الموصولات بأنها تُعرَّب دائماً: ينزلي أنهم هو قائم - إلا إذا أضيفت وحرف الضمير الواقع صدر صلتها فنسب على الضم: ينزلي أنهم قائم.
- المراد بصدر صلة لفظ الضمير المذوق: هو - في المثال - لأن التنكير: أنهم هو قائم شرط عامل أي أن يكون مستقلاً متقدماً عليها. فلا يقال: أعجبت أنهم قائم - بل تعجبني.
- الأكثر في استعمال أي الإفراد والتذكير مع الجمع - ومنهم من يؤكدها: تعجبت أنهم ضللت.

أي

١ - على الحركة المفردة والجمع: جمع الذي ... مني على الكون - فاعل	٢ - على الحرف المتشبه (الف للرفع - ياء للنصب والجر) ما عدا أي: مؤنث
• الرجل الذي جاء: مني على الكون - نعت	• رأيت الرجلين اللذين: مني على الياء - نعت
• ماذا فعلت؟: ذا - مني على الكون - خبر	• مررت بالذئب: مني على الياء - مجرور
	• به اللذان ...: مني على الألف - فاعل

الاسمُ الموصُولُ ٢ - صلةُ الموصُولِ

- الموصولاتُ تحتاجُ إلى صلةٍ يسمُّها المصنوع.
- الجارُ والمجرورُ يتعلقانِ بحرفٍ تَدْبِيرُهُ حَسْبُ.

صلةُ الموصُولِ

الاسمُ الموصُولُ

صَلَةُ الَّذِي	كَانَ غَالِبًا
عَرَفْتُ الَّذِي	عَدَدَ الْقَوْمِ
قَرَأْتُ مَا	فِي الْكِتَابِ

- ١ - صِلَةُ عَرَفْتُ
- ٢ - صِيَةُ جَعَلْتُ بِالْغَرْفِ
- ٣ - صِيَةُ جَعَلْتُ بِحَرْفِ الْجَزْءِ



المبتدأ الإشباعُ	من كلامٍ يَحْتَمِلُ الصِّدْقَ وَالكَذِبَ: لَا تَقْعُ عِزُّ عَقْلِي وَتَأْتِي مِثْلَهُ	المبتدأ التَّعْرِيفُ
----------------------------	--	--------------------------------

من كلامٍ يَحْتَمِلُ الصِّدْقَ وَالكَذِبَ:
لَا تَقْعُ عِزُّ عَقْلِي وَتَأْتِي مِثْلَهُ

من كلامٍ يَحْتَمِلُ الصِّدْقَ وَالكَذِبَ:
الْأَرْضُ تَدْوَرُ حَوْلَ النَّصْرِ

- تشتغلُ الصَّلَةُ على ضميرٍ يُعَيِّنُ الموصولةَ في الإفرادِ والتذكيرِ ... وتُسَمَّى حائِثًا.
- يكونُ العائدُ ضميرَ التَّيْبَةِ: يَا أَيُّهَا الَّذِينَ آمَنُوا ...
- ويكونُ العائدُ ضميرَ العاَضِمِ إذا كان الموصولُ ضميرًا عن ضميرٍ مُتَكَلِّمٍ أو مُعَاظَبٍ: أَمَا الَّذِي عَلَّمْتَنَا.
- تُحَدِّثُ الصَّلَةُ التَّهْوِيلَ - التَّضْمِيرَ ...

نحوٌّ في الموصولاتِ المُشْتَرَكَةِ

مُراعَاةُ المَضِيِّ	<ul style="list-style-type: none"> • فيكونُ العائدُ مفردًا مذكَّرًا وهو الأَكْثَرُ: وَأَيُّتُ مِنَ النَّاسِ مَنْ تَعَلَّقَ بِالْبَيْتِ . • وَلَا رُويَ المَعْنَى حَوْلَهُ العَمُوسُ : أَكْرَمُ مَنْ رَأَيْتَ لَا مَنْ رَأَيْتَكَ . 	مُراعَاةُ المُضْمَرِ
---------------------	--	----------------------

يُحَدِّثُ العائدُ المَرْفُوعُ:
 • في أوَّلِ الصَّلَةِ مَبْتَدَأٌ وَحَدٌّ آخِرٌ عَنْهُ يَمُرُّ وَالصَّلَةُ طَوِيلَةٌ:
 مَا أَنَا بِالَّذِي عَاطِلٌ هَذَا (مُحَاطِلٌ)
 • أَمَا إِذَا لَمْ تَكُنِ الصَّلَةُ طَوِيلَةً فَيَسْتَعِجِلُ الحَدِّثُ:
 الَّذِي هُوَ مَوْجُودٌ
 • وَلَا يُحَدِّثُ في غيرِ مَا تَعَلَّمَ.

يُحَدِّثُ العائدُ المَنْصُوبُ:
 - المَعْمُولُ بِهِ: لَا أُعْجِبُ مَا تَعْبُدُونَ (تَعْبُدُونَ)
 - المُضَافُ إِلَيْهِ لَفْظًا: فَاقْضِ مَا أَنتَ قَاضٍ (قَاضِيهِ)
 - المَجْرُورُ بِحَرْفٍ في مَوْجِعِ التَّضْمِينِ:
 وَتَهْلِكُ بِمَا تَهْلِكُونَ (مَنْه)
 - وَلَا يُحَدِّثُ في غيرِ ذَلِكَ ...

الكِنَايَات

تَحْدِيدُهَا وَأَسْمَاؤها

• هي التَّشْبِيرُ عن شَيْءٍ مُشْبِرٍ بِمَنْظَرٍ غَيْرِ مَرصُومٍ لِلدَّلَالَةِ عَلَيْهِ وَهِيَ: كَأَيُّ - كَذَا - كَمْ - كَيْت - ذَيْت - بَضْعٌ - كَلَانٌ، جَمْعُهَا مُنْبِتَةٌ عَلَى الْحَرَكَةِ مَا عدا بَضْعًا وَهَلَاكًا فَهِيَ مَرْمِيَةٌ - كَ الْمُرْتَبَةُ وَحَدَاها لَهَا مِنَ الصَّدْرَةِ فِي الْجُمْلَةِ.

الاسْمُ	الاسْتِغْنَاءُ
<p>١- يَكْتَسِبُ بِهَا عن عددٍ كَثِيرٍ لِإِخْبَارِ عَنهُ لَا لِتَمَيُّزٍ. وَتَقَعُ:</p> <ul style="list-style-type: none"> • مفعولاً به: كَمْ كِتَابًا اشْتَرَيْتَ؟ • نائب مفعولٍ مطلقٍ: كَمْ ضَرْبَةً ضَرَبْتَهُ؟ • نائب مفعولٍ فيه: كَمْ سَكَّةً ذَرَسْتَهُ؟ • مبتدأ: كَمْ طَالِبًا جَاءَ؟ • خَيْرًا: كَمْ جِبَالًا فِي الْمَنْصَرَفِ؟ • لا يَجُوزُ جَرُّهَا بِحَرْفِ الْجَزِّ وَلَا بِالْمُضَافِ <p>٢- يَتَّعِ الْأَسْمُ بِبَدَاها بِمَجْرُورٍ بِالِإِضَافَةِ</p> <ul style="list-style-type: none"> • يَتَّعِ الْأَسْمُ بِبَدَاها إِذَا مُقَرَّدًا: كَمْ إِنْسَانًا إِذَا مَا جَاءَ؟ كَ أُناسٍ! • يَجُوزُ أَنْ يَجْرُ بِمَجْرُورٍ: كَ مِنْ مَرَّةٍ أَهْطَلْتُ! • إِذَا قُصِلَ بَيْنَ كَ وَبِجْرُورِها بِعَاصِلٍ وَجَبَ نَسْبُ مَجْرُورِها لِنَفْسِها وَهَذَا: كَمْ لِي صَدِيقًا! • تَحْتَصِرُ بِاللَّامِ الْمَاضِي- إِذَا دَخَلَتْ عَلَى فِعْلِ مَاضٍ أَوْ مَضارعٍ جازٍ حَذَقًا بِمَجْرُورِها: كَمْ كَانَتْ؟ أَي: كَمْ كَلِمَةٍ كَانَتْ؟ 	<p>١- يُكْتَسِبُ بِهَا عن عددٍ بِجُمْلَةِ الشَّائِلِ وَيَطْلُبُ نَمِيئَةً. وَتَقَعُ:</p> <ul style="list-style-type: none"> • مفعولاً به: كَمْ كِتَابًا اشْتَرَيْتَ؟ • نائب مفعولٍ مطلقٍ: كَمْ ضَرْبَةً ضَرَبْتَهُ؟ • نائب مفعولٍ فيه: كَمْ سَكَّةً ذَرَسْتَهُ؟ • مبتدأ: كَمْ طَالِبًا جَاءَ؟ • خَيْرًا: كَمْ جِبَالًا فِي الْمَنْصَرَفِ؟ • بِمَجْرُورٍ بِحَرْفِ الْجَزِّ: بِكَمْ الْمُتَرْتِبِ الْكِتَابِ؟ <p>٢- يَتَّعِ الْأَسْمُ بِبَدَاها مفعولاً على أَنَّهُ مَجْرُورٌ</p> <ul style="list-style-type: none"> • إِذَا وَقَعَتْ كَ بَعْدَ حَرْفِ جَزِّ جازٍ فِي مَجْرُورِها النَّسْبِ: بِكَمْ لِرَبَّةٍ بَعَثَ سَيَّارَتَكَ؟ وَجازَ الجُرَّ: بِكَمْ لِرَبَّةٍ... • إِذَا أُفْرِدَ يَتَّعِها بِفِعْلِ مَتَّعًا وَجَبَتْ زِيَادَةُ بَيْنَ عِلِّي التَّشْبِيرِ: كَمْ أَهْطَلْتُ بَيْنَ ضَمِيرٍ؟ <p>٣- يَجُوزُ حَذَقًا بِمَجْرُورِها إِذَا دَخَلَتْ فَرِيئَةً عَلَيْهِ: كَمْ أَوْلَادًا؟ أَي كَ وَهَذَا أَوْلَادًا؟ فَتَصْبِحُ الْجُمْلَةُ مُؤَلَّفَةً مِنْ مَبْتَدَأٍ وَغَيْرِ</p>

• يَكْتَسِبُ بِهَا عن عددٍ كَثِيرٍ لِإِخْبَارِ عَنهُ لَا لِتَمَيُّزٍ - هِيَ: وَتَلُكُ الْمَجْرُوبَةُ وَتَضَعُ فِي إِعْرَابِها لِأَحْكامِ نَفْسِها تُكْتَسَبُ أَهْدًا: كَأَيُّ - كَأَنَّ - كَانِ - كَيْفٍ - كَيْنٌ - كَيْتٌ - كَيْتٌ - كَيْتٌ بِمَعْنَى دَائِمًا مُقَرَّدًا - بِجُرُورِها: كَأَيُّ بَيْنَ دَخَلِ زُرْتُ - وَفِي بَاطِنِ مَصْنُوعِها لَفْظًا وَهَذَا: كَأَيُّ مَصْنُوعًا اسْتَطَلَّتْ!

• يَكْتَسِبُ بِهَا عن عددٍ مُنْفَعِرٍ أَوْ عن حَدِيثٍ. وَفِي أَكْثَرِ الْأَشْيَاءِ تُسْتَفْعَلُ مَكْرُورَةً وَذَلِكَ بِأَنَّ عَطْفَها عَلَيْها يَتَلَمَّها هِيَ مَرْكَبَةٌ مِنَ كَلِمَةِ التَّشْبِيرِ وَاسْمُ الْإِشَارَةِ ذَا وَتَعْتَبَرُ مَبْنِيَّةً كَلِمَةً وَاحِدَةً. عَلَّمَهَا فِي الْإِعْرَابِ حَسَبَ مَوْجِعِها مِنَ الْجُمْلَةِ. جِبَّ نَسْبِ مَجْرُورِها لِنَفْسِها وَهَذَا: عِنْدِي كَذَا كِتَابًا، اشْتَرَيْتُ كَذَا كَذَا كِتَابًا

• يَكْتَسِبُ بِكَيْتٍ عن جُمْلَةِ الْقَوْلِ وَتُكْرَرُ وَجُوبًا: قُلْتُ كَيْتٌ كَيْتٌ - أَوْ - كَيْتٌ وَكَيْتٌ.

• يَكْتَسِبُ بِذَيْتٍ عن جُمْلَةِ الْقَوْلِ وَتُكْرَرُ وَجُوبًا: قُلْتُ ذَيْتٌ ذَيْتٌ - أَوْ - ذَيْتٌ وَذَيْتٌ، إِذَا كُرِّرَتْ كَذَا وَكَيْتٌ وَذَيْتٌ بِدُونِ عَطْفِ تَمَيُّزٍ مَبْنِيَّةً كَلِمَةً وَاحِدَةً.

• كَيْتٌ وَذَيْتٌ هُمَا دَائِمَا فِي حُلِّ مفعولٍ به.

• يَضَعُ يَكْتَسِبُ بِهَا عن الصَّدْرِ مِنَ التَّلَاحِ إِلَى الشَّعْبِ وَسَكَنُها أُنْثَى كَالصِّدْقِ الْمُرِيدِ تَدَكَّرُ مَعَ الْمُؤَنَّثِ وَتَوَثَّقُ مَعَ الْمَذَكَّرِ: اسْتَعْرَبْتُ بِضَمَّةٍ كُتِّبَ وَيَضَعُ وَرَقَاتٍ.

• فَلَانٌ يَكْتَسِبُ بِهَا عن اسمِ عَظْمٍ مَذَكَّرٍ عَاقِلٍ: زِلْزَلًا فَلَانًا.

• فَلَانَةٌ يَكْتَسِبُ بِهَا عن اسمِ عَظْمٍ مَوْثِقٍ عَاقِلٍ زَارِئًا فَلَانَةً.

• تُعْرَبُ يَضَعُ وَفَلَانٌ حَسَبَ مَوْجِعِها مِنَ الْجُمْلَةِ وَبِمَجْرُورِها يَضَعُ بِكُونِ إِذَا مُضَافًا إِلَيْها: اشْتَرَيْتُ بِضَمَّةٍ أَقْلَامًا وَإِذَا مَفْصُولًا عَنْها بَيْنَ: اشْتَرَيْتُ بِضَمَّةٍ بَيْنَ كُتِّبَ.

الظروف

تَحْدِيدُهَا وَأَنْوَاعُهَا

• من أمثلة منصوبة توكيداً على زمان أو مكان وتُضَمُّنُ مَنَى: في - بالطراد

ظُرُوفُ الْمَسْكَنِ	ظُرُوفُ الزَّمَانِ			
أمام - وراء - يمين - شمال - فوق - تحت - (الجهات الستة وما هو في معناها) عند - غرباً - جهة - ناحية - متر - فرسخ .	حين - ساعة - زمان - وقت - آنف - أيدياً - بند - آنه - إزله .	شبهية	مضوية	
بيوت - شجيرة - قرية - بلدة - مدينة - جبل - نهر - بحر .	ساعة - يوم - أسبوع - شهر - عام - قرن عشرين - خمسة - شباط - آذار - خريف - ربيع - ثلاثة أيام - أربع سنوات .			منصوبة
أين - ثم - ثمة - حيث - هنا .	الآن - أمس - أين - وقتاً - زيتاً - متى - مذ - منذ - لا .	ملازمة للظرفية	ملازمة للظرفية	مبنية
أنى - لدى - لذن - بقى - على - قبل وما تخرج عن الإضافة من الجهات الستة .	إذ - إذا - متى - أين - بعد - بينما - بينما - نحو - قبل - لدى - لذن - صباح منه - ليل نهار - بين يمين .			

• يدخل في تحديد الظرف - أو المفعول فيه - الناصب التاني:

- ١ - الاسمية - فلا يكون الظرف مفعلاً أو حرفاً .
- ٢ - معنى الزمان أو المكان - كما لا يدخل على زمان أو مكان لا يأتي ظرفاً .
- ٣ - ارتباط الاسم القائل على زمان أو مكان بفعل - ككلمة شهر في: شهر نوام جميل - لا تدل على زمان فعلي ولهذا تعرب مبتدأ كإني الأسف - وهذا ما جاء النشأة إذ اشترطوا في الظرف معنى: في - وتتمثل في الظرف هو الكلمة الدالة على الفعل .
- ٤ - التصب أو البناء في محل نصب: كلمة يوم في: جئت في يوم الأحد - تدل على زمان مجيء كقولك: جئت يوم الأحد . ولكنها غير منصوبة فلا تعرب ظرفاً - فالظرف هو مفعول به المفعول منصوب - وزمان الفعل أو مكانه هو ما في وقع الفعل .

إعراب وبناء الجهات الستة	الظروف التي تُجر بحرف الجزر	الظرف وتائب الظرف
<ol style="list-style-type: none"> ١ - تُعرب فتصيب: • إذا أضيفت: جئت أمام الدار . • إذا قطعت عن الإضافة لفظاً ومعنى: جيلت أماماً . ٢ - تبقى على الصم في محل نصب: • إذا قطعت عن الإضافة لفظاً لا معنى: جيلت أمام - حيلة التسلل من على . ٣ - تدخل معها: قبل - بعد - دون - أو - وأمثل (الممنوعتان من الصرف) . 	<p>تجر بحرف الجزر: قبل - بعد - متى - لدى - عند .</p> <p>من وإلى: فوق - تحت - أين - هنا .</p> <p>حتى وإلى: متى .</p> <p>من وإلى والباء: حيث .</p> <p>من وإلى ومذ ومذذ: الآن .</p>	<ul style="list-style-type: none"> • يتكرر حذف الظرف وسوابقته: ١ - المصدر: وصلت غروب الشمس ٢ - المدة: سببت ثلاثة أيام ٣ - الصفة: صنت قبلاً ٤ - اسم الإشارة: وقتت تلك الناحية ٥ - ما دل على كناية: سببت كل المنهار ٦ - ما دل على جرئة: أراهم بفس الأضنان ٧ - العاطف منصوبة: أحياناً أنت مبعثهم ؟ • نائب الظرف منصوب

اسم الفعل ١ - صيغته وبنائه

• هو لفظٌ بئوبى متاب الفعلِ مُنتهى وَعَمَلًا ولا يتأثرُ بالموامل ولا يُقدِّمُ المفعولُ به عليه.

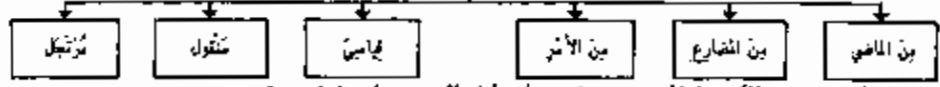

• المرادُ من وضعِ الياقوتِ: ولا يُستغنى عنه بسماءُ. فإن قلتَ أَمَا كَأَنَّكَ تقول: أَتَصْبِرُ كثيراً جداً.

- ما هو معنى الماضي:
- بُلغَ: أَيْباً - شِرْعَانٌ وَوُضْعَانٌ: أَسْرَعُ - شَتَانٌ وَهَيْهَاتَ: بَعْدَ.
- شَتَانٌ: تَقَلُّبٌ بِأَجْلَادٍ عَلَى الشَّيْنِ: شَتَانُ الزُّبْدَانِ - وَعَدَّ تَرَادُفَ بَيْنَهَا: مَا - أَوْ - مَا يَلِينُ:
- شَتَانٌ مَا زَبَدٌ وَعَسْرٌ - أَوْ كَقَوْلِهِ: فَشَتَانٌ مَا بَيْنَ الزُّبْدَيْنِ فِي النَّدى.
- إذا وقع بعدَ جهاتٍ لَمْ تَكُنْ زَائِدَةً: قِيَمَاتٌ قِيَمَاتٌ لَمْ تُؤْعَدُونَ.

- ما هو معنى المضارع:
- أَوْ رَأَوَاهُ: أَوُوجِحُ - أَمَا: أَتَصْبِرُ - بَيْعِلُ - قَدْ وَقَدْ: يَكْفَى - بَيْعُ: أَمْتَجِبُ.
- زَا: أَسْتَجِيبُ - وَادَّوَاهَا: وَقِي: أَتَقَهَّبُ - بَدَّ وَجْهًا: أَمْنَحُ.
- وَقِي: لَمْ تَلْحَقْهَا كَافٌ: وَتَلَّكَ: وَاخْتَلَفَ فِي هَذِهِ الْكَافِ قَبِيلَ حَرْفِ شَطَابٍ وَقِيلَ إِنَّ وَتَلَّكَ مُقْتَصَرٌ: وَتَلَّكَ: وَالْكَافُ فِي مَجَلِّ جَرٍّ بِالْمُضَارِفِ.

- ما هو معنى الأمر:
- إِلَيْكَ: اغْتَرَلْ - أَمَا لَكَ: تَقَدَّمَ - أَمِجْ: اسْتَفْعَ - رُوَيْدًا: أَمِيلٌ - ضَا: اسْتَكْت - جَدَّكَ: وَطَيْفَكَ
- وَمَوْتِكَ وَهَكَذَا: حَلَّ - نَلَّ: دَخَ - حَسِي وَحَيْهَلٌ وَحَسِي هَلَا وَحَسِي هَلَا: أَقْبَلُ - عَلَمٌ وَهِيَ: وَهَيْتَ:
- أَسْرَعُ - أَرَأَيْتَكَ: أَبْخِرْتَنِي - مَدَا: اكْتَفَى - وَرَهَكَ: تَأَخَّرَ - إِيْمَةُ: امْضِ فِي حَدِيثِكَ. مَكَانَكَ: أَيْبَتَ.
- الْكَافُ فِي: إِلَيْكَ - فِي مَوْضِعِ الْجَرِّ بِالْحَرْفِ - وَوِي: دَوَّمَكَ - فِي مَوْضِعِ الْجَرِّ بِالْمُضَارِفِ.

- يُصَاحُ عَلَى وَزْنِ: فَعَالٌ مِنْ فَعَلٍ ثَلَاثِي تَامٌ مُتَصَرِّفٌ وَمِثْلُهُ: الْفَاعِلُ - فَعَالٌ - سَمِعَ - فَتَالٌ.
- وَبَعْدَ مِنْ مَزِيدِ الثَّلَاثِي: فَتَالٌ وَيُدَارُ عَنْ أَذْرَكَ وَيَدَارُ - وَيَكُونُ هَذَا الْوَزْنُ صِيغَةً لِسَبِّ الْأَنْثَى وَهِيَ: الْفَدَالَةُ - مَا خَبَأَتْ وَهَا خَدَاعٌ - هَذِهِ الْأَسْمَاءُ مَبْنِيَّةٌ عَلَى الْكَسْرِ دَانِيًا.

- بِمِثْلِهِ يُقَالُ عَنِ الْجَارِّ وَالْمَجْرُورِ: إِلَيْكَ عَنِّي: ابْتِغَاءً - إِلَيْكَ الْكِتَابَةُ: حَذَمَ - وَبَعْضُهُ مَا يُقَالُ عَنِ الظَّرْفِ:
- مَكَانَكَ: ابْتِغَاءً - أَمَا لَكَ: تَقَدَّمَ - وَبَعْضُهُ مَا يُقَالُ عَنِ الْمَصْدَرِ: رُوَيْدَكَ: تَمَوَّلَ وَبَعْضُهُ يُقَالُ عَنِ حَرْفِ تَسْبِيهِ: هَا الْكِتَابُ: حَذَمَ.

- ارْتَجَلْتَهُ: صَوَّبَهُ الْإِنْسَانُ وَوَضَعَ مِنْ أَوْجِ أَمْرِهِ اسْمَ فَعَلٍ: أَفَعٌ - أَفَا - أَفَا - أَفَا - أَفَا - أَفَا.
- وَمِنْهُ اسْمُ الصَّوْتِ الَّذِي يُخَاطَبُ بِهِ مِنَ الْحَيَوَانِ أَوْ صَفَارِ الْإِنْسَانِ: غَدَسَ - هَمَسَ - سَأَ - سَمَسَ - كَجَّ - عَاقَى - قَبَا - جَوَّتْ - هَبَّتْ - اسْمُ الصَّوْتِ لَا يَحْمَلُ ضَمِيرًا وَلَا مَعْلَمًا لَهُ مِنَ الْإِعْرَابِ.

اسم المفعول ٢ - عملة في الإعراب

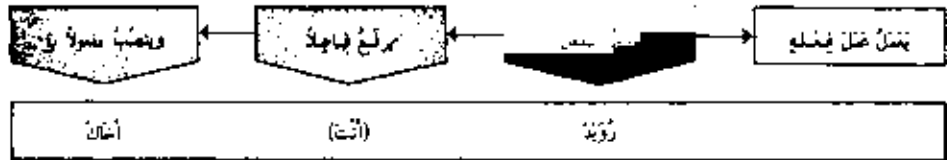

• يشترط في اسم المفعول أن يُختم على معمول ولا يُفصل عنه - فلا يقال: رأيتك خذاري - ولا خذاري يا فتى رأيتك

إذا كان بمعنى المتعدي

- وقع فاعلاً ونصباً مفعولاً به:
 - بئله هذا الأمر - ذبح هذا الأمر.
- إذا كان الفعل يتعدي بحرفاً من حروف الجر عُدِّيَّ اسم الفعل الذي بمعنى ذلك الحرف - ومن ثم يُعَدَّى مَجْهُولٌ بِنقبة إذا كان بمعنى: إيتي - نحو: مَجْهُولٌ الله - ويُعَدَّى بالياء إذا كان بمعنى: عَجَلت: نحو: إذا ذُكِرَ الصالحون عَجَلت بهم - أي: تسخطوا بذكرهم - ويُعَدَّى بفتح إذا كان بمعنى: أقبل - نحو: مَجْهُولٌ على المدينة..

- وقع كائناً فَعْلاً:
 - مَهَيَات زَيْدٌ - أي: بُدِّئَ زَيْدٌ.
 - كان فاعلاً إما اسماً ظاهراً:
 - مَهَيَات زَيْدٌ.
 - أو ضميراً مستتراً:
 - صَدَّ (انت) يا غيبي - اسكت يا غيبي.
 - لا يكون ضميراً بارزاً.

• إذا كان اسم الفعل منقولاً عن ظرف أو حرف جر اتصل به ضميراً للخطاب: عَلَيْكَ بولس - إليك عني - دونك الكتاب. وهذا الضمير عملة من الإعراب المجرى بالحرف أو بالضماء كما كان قبلاً نظراً ما اتصل به.

• حكم أمهات الأسماء أن تكون جملة واحدة في الإفراد والتذكير وفروبيها - إلا إذا كان فيها كافة الخطاب فتصيرها على حسب هذه الأحوال: عَلَيْكَ - عَلَيْكَ - عَلَيْكَ - عَلَيْكُمْ - عَلَيْكُمْ.

• اسم المصوت يُعَدَّى اسم الفعل من حيث صيغة الالكفة به وإن لم يُجْمَلْ اسم فعل لأنه لا يعينول ضميراً ولا يقع له شوع من تراكيب الكلام - لا عملة له من الإعراب ولا عمل له.

• إن: عَلِمَ - فَرَزَمَ صورة واحدة في التصريف: عَلِمَ يا رجلٍ وَعَلِمَ يا إنسة. وبعضهم يلحق بها الضمير: عَلِمَ - عَلِمَتْ - عَلِمُوا - عَلِمْتُمْ - عَلِمْتُنَّ - وتكون حينئذٍ فعل لأن اسم الفعل لا يرفع المبايعة - ولذلك لم يُجْمَعْ الكسورون كونه: هات - وتعال - فاعلين لرفوعها الضمير البارز. فتقول في هات: هاتيا - هاتوا - هاتي - هاتين - هاتين (وَكَيْفَ التلك همزة) وتقول في تعال: تعالوا - تعالوا - تعالين - تعالين - تعالين - تعالين.

حالاتها الإعرابية

الاسماء الخمسة

حروف المرآت الثالثة لبعض الأسماء في اللغة تورد على حرفين - منها الأسماء الخمسة:

ذو

نو

نم

أخ

أب

يؤد المعذوق لبعضها في الشبهة والسببية: الأبو - الأخوق -

- | | |
|---------------|---------------------------------|
| • الواو للرفع | : أبو - أخو - حنو - نو - ذو |
| • الألف للنصب | : أبا - أخوا - حنوا - نوا - ذوا |
| • الياء للجر | : أبى - أخى - حنى - نى - ذى |



- | | |
|----------------------------------|------------------------------|
| • مفردة غير شاذة أو مجموعة | : جله أبوك .. رأيت أئوتك |
| • مضافة إلى ضمير غير ملك المتكلم | : جله أخوه - جله أخى |
| • مضافة إلى اسم | : جله حنو الجار - جله حن |
| • غير معرفة بأن | : لا تحسن نوه - لا تحسن القم |
| • غير مصغرة | : وإن رأيتك لذو مشغرة |



- إذا فقد شرط من هذه الشروط لا تعتبر من الأسماء الخمسة إعراباً وتعتبر بالحركات
- إذا ثبتت تكون علامات إعرابها علامات التنس

: يجوز أن تُكتفَى المجر منها: في نفس ملة وهل ينطبق من في **أب** ملة

نم

: يجب أن تكون بمعنى صاحب: يُنطق ذو سراً من سته:
 ذو - ذوان - ذوون وأولو
 ذات - ذواتان - ذوات وأولات

ذو

: هناك من يعتبر أن الأسماء ستة وليست خمسة

ملاحظة

اسم العدد - ١ - العدد الأصلي والعدد الترتيبي

• هو ما دلّ على كمية الأسماء المتعددة وترتيبها مع نقل الأرقام في اللغة العربية إلى ما يلائمها من القواعد العربية التي

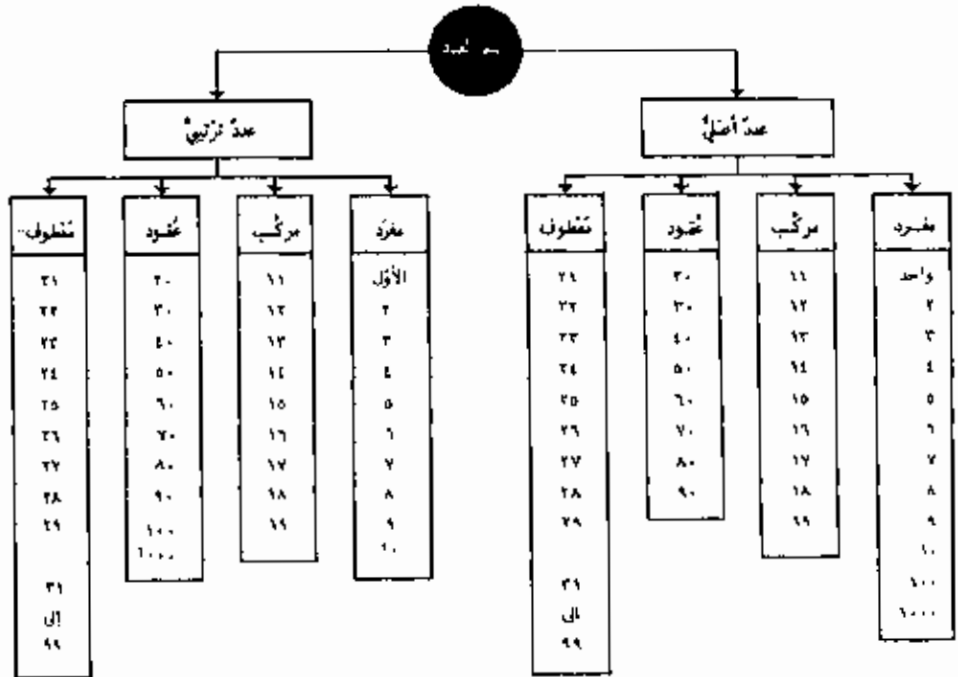

• لا يُستعمل العدد دون معدود في أية جملة إلا في الأمور الرياضية حيث يكون العدد رمزًا مجردًا.
 • الأحسن في قراءة العدد وكتابه أن يُقرأ ويُكتب من اليمين إلى الشمال كما تكتب وتقرأ الحروف العربية وذلك لكل قسم من أقسام العدد على حدة - أما الأقسام المستقلة ضمن العدد الواحد فتقرأ من الشمال إلى اليمين: ١٥ ثمان ١٩٧٨ - الخامس عشر من ثمان مئة ألف وتسعمئة وثمان وسبعين.

بضع بضع • لفظ يتضمن عددًا من جمع الفقة: ٣ إلى ٩ - وتنطق عليه أحكام هذه الأعداد: بضع موات - بضعه أرواح.

تيف تيف • بصيغة واحدة للمذكر والمؤنث يُراد بها من واحد إلى تسعة: عشرون وتيفًا - مئة وتيفًا - ألف وتيفًا.

- ١ - عند العرب أن يؤرّسوا باللبالي لأن الشعوب العربية تمرّدة فيقولون:
- ١ - لأول ليلة من شبان (الأم بمعنى في) - أو لفرسه - أو مستهله (من أهل الحلال واستهله).
 - ٢ - لأول ليلة خلعت من شبان (الأم بمعنى بعد) - لليلتين خلتا - ثلاث خلون إلى غير.
 - ٣ - إحدى عشرة خلقت إلى النصف من شوال - أو منصفه - أو انصافه.
 - ٤ - لأربع عشرة نيفت من ذي الحجة (الأم بمعنى عند أو في) - إلى سبع عشرة - بشتر أو ثمان نيفن إلى ليلة نيفت.
 - ٥ - لأجربوم مئة - أو مئعه - أو انصاحه.

أحكام العدد الأصلي

سُم العدد - ٢ -

إعراب العدد والمعدود			العدد الأصلي بذل على كناية الألفية المعدود		
المعدود	العدد: جزء ٢	العدد: جزء ١	المعدود: مؤنث	المعدود: مذكر	العدد
مفرد - معرب	-	معرب	امرأة واحدة	رجل واحد	١
مثنى - معرب	-	معرب	امرتان اثنتان	رجلان اثنتان	٢
جمع - مجرور	-	معرب	ثلاث نقيات	ثلاثة رجال	٣ إلى ١٠
جمع - مجرور	-	معرب	ثلاث نساء وأغبر	ثلاثة أغبر ونساء	٣ إلى ١٠
مفرد - مجرور	-	معرب	مئة - مئتان - امرأة	مئة - مئتان - رجل	١٠٠ - ٢٠٠
مفرد - مجرور	-	معرب	ثلاثمائة - تسعمائة امرأة	ثلاثمائة - تسعمائة رجل	٢٠٠ إلى ٩٠٠
مفرد - مجرور	-	معرب	ألف امرأة	ألف رجل	١٠٠٠
مفرد - منصوب	مئتي - فتح	مئتي - فتح	إحدى عشرة امرأة	أحد عشر رجلاً	١١
مفرد - منصوب	مئتي - فتح	مئتي - فتح	اثنتا عشرة امرأة	اثنا عشر رجلاً	١٢
مفرد - منصوب	مئتي - فتح	مئتي - فتح	ثلاث عشرة امرأة	ثلاثة عشر رجلاً	١٣ إلى ١٩
مفرد - منصوب	مئتي - فتح	مئتي - فتح	ثلاث عشرة جارية وعبد	ثلاثة عشر جارية وعبد	١٩ إلى ١٩
مفرد - منصوب	-	معرب	عشرون امرأة	عشرون رجلاً	٢٠ إلى ٢٠
مفرد - منصوب	معرب	معرب	واحدة وعشرون امرأة	واحد وعشرون رجلاً	٢١
مفرد - منصوب	معرب	معرب	اثنتان وعشرون امرأة	اثنتان وعشرون رجلاً	٢٢
مفرد - منصوب	معرب	معرب	ثلاث وعشرون امرأة	ثلاثة وعشرون رجلاً	٢٣ إلى ٢٣

- إن العشرة هنا بتذكير المفرد وتأنيته لا بتذكير الجمع وتأنيته: ثلاثة سجلات وثلاثة طلععات - لأن سجلاً وطلعةً مذكوران.
- كل ما كان مذكراً ومؤنثاً أو مذكراً في اللفظ مؤنثاً في المعنى يجوز في عدده الوجهان: ثلاث أو ثلاثة طوق - أو أنسور.
- إذا كان المعدود اسم جمع أو اسم جنس جاز جزء مئتي - مئتي ثلاث عن القتم - أربعة عن القوم.
- واحد - مؤنثها إحدى - في العدد المركب - ومؤنثها إحدى وواحدة في المصنوف.
- سبع عشرة تسكن مع المؤنث وتحرك بالفتح مع المذكر.
- ألف: تشمل مجموعة مع العدد القرد: ثلاثة آلاف - وتبقى على حالها مع الأنواع الأخرى: عشرون ألفاً - ستة عشر ألفاً.
- مائة: تلفظ مثل مئة إذا أضيفت: مائة رجل - تسعمائة رجل - وتكتب: مئة - إذا انقطعت عن الإضافة: تسع مئتان.
- مئتان: إذا انقطعت عن الإضافة: مئتان مئتان - إذا أضيفت: مئتان مئتان - مع العدد المركب: مئتان عشرة حقبة.

هكذا يسمونها العدد	<ul style="list-style-type: none"> • المركب بإدخال أل على الجزء الأول: جاء الأثنا عشر رسولا. • والمعطوف بإدخال أل على الجزئين: قرأت الأربنية والعشرين فصلاً. • المفرد بإدخال أل على المفرد وحده: ما قُلت بالشرطة ذواهم؟ أو على مئتيه وحده: ما قُلت بمئتيه الذواهم؟ • وقد أجاز قوم أن تدخل عليها صفاً: ما قُلت بالشرطة الذواهم؟ 	<ul style="list-style-type: none"> ١ - الجر مع الثلاثة والعشرة وما بينها ومع المئة والألف ٢ - التصب مع أحد عشر وتسعة وتسعين وما بينها • مئتي العدد يكون دائماً مفرداً إلا إذا كان مجروراً بالثلاثة إلى العشرة فيثبت ويكون مجموعة. • حكم مئتي العدد المفرد أن يكون جمع فله: ثلاثة أشهر - لا شهر - وإن لم يكن له هذه الصبغة فيشتمل مع تكسر: سبعة عبيد - أغيد 	<p>لا اسم لواضع بعض العدد سالتان</p>
--------------------------	--	--	--

سُـمُـوُ العَدَدِ ٣ - أَحْكَامُ العَدَدِ التَّرْتِيبِيِّ

(أقسام العدد)		■ العدد الترتيبي هو ما دلّ على رُتَب الأُمَيَّام			
الجزء الثاني	الجزء الأول	العدد: مؤنث	العدد: مذكّر	العدد الترتيبي	الرتبة
-	مُعْرَب	الرَّسَالَةُ الْأُولَى	الفَصْلُ الْأَوَّلُ	١	مفرد
-	مُعْرَب	الرَّسَالَةُ الثَّانِيَةُ	الفَصْلُ الثَّانِي	٢	
-	مُعْرَب	الرَّسَالَةُ الثَّلَاثَةُ	الفَصْلُ الثَّلَاثُ	٣ إلى ١٠	
فتح - معيّن	معيّن - فتح	الرَّسَالَةُ الْخَامِسَةُ عَشْرَةَ	الفَصْلُ الْخَامِسُ عَشْرَ	١١	مركّب
معيّن - فتح	معيّن - فتح	الرَّسَالَةُ الثَّانِيَةُ عَشْرَةَ	الفَصْلُ الثَّانِي عَشْرَ	١٢	
معيّن - فتح	معيّن - فتح	الرَّسَالَةُ الثَّلَاثَةُ عَشْرَةَ	الفَصْلُ الثَّلَاثُ عَشْرَ	١٣ إلى ١٩	
مُعْرَب	مُعْرَب	الرَّسَالَةُ الْعِشْرُونَ	الفَصْلُ الْعِشْرُونَ	٢٠ إلى ٩٠	مُعَيَّن
مُعْرَب	مُعْرَب	الرَّسَالَةُ الْمِئَةُ	الفَصْلُ الْمِئَةُ	١٠٠	مُتَّخِذٌ بِالْمَعْرُوفِ
مُعْرَب	مُعْرَب	الرَّسَالَةُ الْمِئَتَانِ	الفَصْلُ الْمِئَتَانِ	٢٠٠	
مُعْرَب	مُعْرَب	الرَّسَالَةُ الثَّلَاثِمِئَةُ	الفَصْلُ الثَّلَاثِمِئَةُ	٣٠٠ إلى ٩٠٠	
مُعْرَب	مُعْرَب	الرَّسَالَةُ الْأَلْفُ	الفَصْلُ الْأَلْفُ	١٠٠٠	
مُعْرَب	مُعْرَب	الرَّسَالَةُ الْأَلْفَانِ	الفَصْلُ الْأَلْفَانِ	٢٠٠٠	
مُعْرَب	مُعْرَب	الرَّسَالَةُ الثَّلَاثَةُ أَلْفٍ	الفَصْلُ الثَّلَاثَةُ أَلْفٍ	٣٠٠٠	
مُعْرَب	مُعْرَب	الرَّسَالَةُ الْخَامِسَةُ وَالْعِشْرُونَ	الفَصْلُ الْوَاحِدُ وَالْعِشْرُونَ	٢١	مُعْطُوفٌ
مُعْرَب	مُعْرَب	الرَّسَالَةُ الثَّانِيَةُ وَالْعِشْرُونَ	الفَصْلُ الثَّانِي وَالْعِشْرُونَ	٢٢	
مُعْرَب	مُعْرَب	الرَّسَالَةُ الثَّلَاثَةُ وَالْعِشْرُونَ	الفَصْلُ الثَّلَاثُ وَالْعِشْرُونَ	٢٣ إلى ٩٩	

- أَلْفَاظُ العَدَدِ التَّرْتِيبِيِّ اثْنَا عَشَرَ هِيَ:
 - أُولَى - ثَانِي - ثَالِثٌ - رَابِعٌ - خَامِسٌ - سَادِسٌ - سَابِعٌ - ثَامِنٌ - تَاسِعٌ - عَاشِرٌ - بَاقِيَةٌ - أَلْفٌ .
- يُعْتَمَدُ وَاحِدٌ وَوَاحِدَةٌ وَحَادِي وَحَادِيَةٌ - إِلَّا أَنَّ الْأَعْرَبِيَّ لَا تَكُونَانِ لِلتَّرْتِيبِ إِذْ فِي الْمُرَكَّبِ وَالْمُعْطُوفِ .
- إِنَّ العَدَدَ التَّرْتِيبِيَّ يَكُونُ عَلَى وَجْهِ المَعْدُودِ أَيَّ إِفْهٍ يُدَكَّرُ مَعَ المَذْكَرِ وَيُؤنَّثُ مَعَ المَوْثِقِ .
- إِلَّا العَمُودَ وَمَا يَتَّبِعُهَا فَإِنَّهَا تَبْقَى بِاللُّغْزِ وَاحِدٌ مَعَ الجَمْعِ .
- المُرَكَّبُ مِنَ العَدَدِ التَّرْتِيبِيِّ يَجْرِي بِجَرَى المُرَكَّبِ مِنَ العَدَدِ الْأَصْلِيِّ - أَيَّ إِنَّ الجَزَائِيَّ مَتَّهٌ يُسْتَبَدُّ عَلَى الفَتْحِ .

اسم العدد - ٤ - أمثلة تطبيقية للعدد الأصلي والعدد الترسيبي

أعراب أو بنية كل رقم من العدد (من اليمين إلى الشمال)					العدد الأصلي: جملة العدد مع المعدود	
٩	٤	٣	٢	١	بالأرقام	
		عرب	عرب	عرب	١٠١	جاء مئة رجلٍ ورجلٌ
		عرب	عرب	عرب	١٠٢	مئة امرأةٍ وامرأتين
		عرب	عرب	عرب	١٠٣	مئة وثلاثة منازلٍ
		عرب	عربي	عربي	٢١١	مئتان وأحد عشر رجلاً
		عرب	عربي	عربي	٢١٢	مئتين والثني عشرة امرأة
		عرب	عربي	عربي	٢١٣	مئتين وثلاثة عشر منزلاً
		عرب	عربي	عربي	١٠١١	ألف وأحد عشر رجلاً
		عرب	عربي	عربي	١٠١٢	ألفاً والثني عشرة امرأة
		عرب	عربي	عربي	١٠١٣	ألفاً وثلاثة عشر منزلاً
		عرب	عربي	عربي	١٩٤٣	ألفاً وتسعيناً وثلاثة وأربعون رجلاً
		عرب	عربي	عربي	١٩٥٨	ألفاً وتسعيناً وخمسة وأربعون امرأة
		عرب	عربي	عربي	١٩٧٥	ألفاً وتسعيناً وخمسة وستين منزلاً
عرب	عرب	عرب	عربي	عربي	٢٠٠٠١	عشرون ألف رجلٍ ورجلٌ
عرب	عرب	عرب	عربي	عربي	٢٠٠١٢	عشرون ألفاً والثني عشرة امرأة
عرب	عرب	عرب	عربي	عربي	٢٠١٢٣	عشرون ألفاً ومئة وثلاثة وعشرون منزلاً
عرب	عرب	عربي	عربي	عربي	٢٢٢٢٢	اثنان وعشرون ألفاً ومئتان وأثنان وعشرون رجلاً
عرب	عرب	عربي	عربي	عربي	٨٨٨٨٨	ثمانية وثمانين ألفاً وثمانمئة وثمانين امرأة
العدد الترسيبي: جملة المعدود مع العدد						
٩	٤	٣	٢	١	بالأرقام	
		عرب	عرب	عرب	١٠١	الرجلُ المئة والواحد
		عرب	عرب	عرب	١٠٢	المرأة المئة والثانية
		عرب	عرب	عرب	١٠٣	المئتان المئة والثالث
		عرب	عربي	عربي	٢١١	الرجلُ المئتان وأحد عشر
		عرب	عربي	عربي	٢١٢	المرأة المئتين والثمانية عشرة
		عرب	عربي	عربي	٢١٣	المئتان المئتين والثالث عشر
		عرب	عربي	عربي	١٠١١	الرجلُ الألف والمئتي وأحد عشر
		عرب	عربي	عربي	١٠١٢	المرأة الألف والثانية عشرة
		عرب	عربي	عربي	١٠١٣	المئتان الألف والثالث عشر
		عرب	عربي	عربي	١٩٤٣	الرجلُ الألف والتسعين والثالث والأربعون
		عرب	عربي	عربي	١٩٥٨	المرأة الألف والتسعين والثامنة والخمسين
		عرب	عربي	عربي	١٩٧٥	المئتان الألف والتسعين والخمسة والستين
عرب	عرب	عرب	عربي	عربي	٢٠٠٠١	الرجلُ العشرون ألفاً والواحد
عرب	عرب	عرب	عربي	عربي	٢٠٠١٢	المرأة العشرين ألفاً والثانية عشرة
عرب	عرب	عرب	عربي	عربي	٢٠١٢٣	المئتان العشرون ألفاً ومئة وثلاث والعشرون
عرب	عرب	عربي	عربي	عربي	٢٢٢٢٢	الرجلُ اثنان وعشرون ألفاً ومئتان والأثنان والعشرون
عرب	عرب	عربي	عربي	عربي	٨٨٨٨٨	المرأة اثنان وعشرون ألفاً وثمانمئة والثمانين

اسم العدد - ٥ - كتابة الأرقام

كتابة العدد الأصلي

الرقم	المذكر	المؤنث	الرقم	المذكر	المؤنث	الرقم	مذكر ومؤنث
١	أحد - واحد	إحدى - واحدة	١١	أحد عشر	إحدى عشرة	٢٠	عشرون
٢	اثنان	اثنتان - اثنتان	١٢	اثنا عشر	اثنتا عشرة	٣٠	ثلاثون
٣	ثلاث	ثلاثة	١٣	ثلاثة عشر	ثلاث عشرة	٤٠	أربعون
٤	أربع	أربعة	١٤	أربعة عشر	أربع عشرة	٥٠	خسون
٥	خمس	خمسة	١٥	خمسة عشر	خمس عشرة	٦٠	ستون
٦	ست	ستة	١٦	ستة عشر	ست عشرة	٧٠	سبعون
٧	سبع	سبعة	١٧	سبعة عشر	سبع عشرة	٨٠	ثمانون
٨	ثمان	ثمانية	١٨	ثمانية عشر	ثاني عشرة	٩٠	تسعون
٩	تسع	تسعة	١٩	تسعة عشر	تسع عشرة		
١٠	عشر	عشرة					

بعض الأعداد عن المائة وما فوق

١٠٠	مائة	١٠٠	تسع مائة	١٠٠٠٠	مائة ألف
٢٠٠	مائتان	١٠٠٠	ألف	٢٠٠٠٠٠	مئتا ألف
٣٠٠	ثلاث مائة	٢٠٠٠	ألفان	٢٠٠٠٠٠٠	مئتا ألف
٤٠٠	أربع مائة	٣٠٠٠	ثلاثة آلاف	٤٠٠٠٠٠٠	أربع مائة ألف
٥٠٠	خمس مائة	٤٠٠٠	أربعة آلاف	١٠٠٠٠٠٠٠	ألف ألف
٦٠٠	ست مائة	١١٠٠٠	أحد عشر ألفاً	٢٠٠٠٠٠٠٠	ألف ألف
٧٠٠	سبع مائة	١٢٠٠٠	اثنا عشر ألفاً	٣٠٠٠٠٠٠٠	ثلاثة آلاف ألف
٨٠٠	ثاني مائة	١٣٠٠٠	ثلاثة عشر ألفاً	مليون	كلمة أجنبية
	ثمان مائة			جيار	كلمة أجنبية

كتابة العدد الترتيبي

الرقم	المذكر	المؤنث	الرقم	المذكر	المؤنث	الرقم	مذكر ومؤنث
١	أول	أولى	١١	حادي عشر	حادية عشرة	٢٠	العشرون
٢	ثاني	ثانية	١٢	ثاني عشر	ثانية عشرة	٣٠	الثلاثون
٣	ثالث	ثالثة	١٣	ثالث عشر	ثالثة عشرة	٤٠	الأربعون
٤	رابع	رابعة	١٤	رابع عشر	رابعة عشرة	٥٠	الخسون
٥	خامس	خامسة	١٥	خامس عشر	خامسة عشرة	٦٠	الستون
٦	سادس	سادسة	١٦	سادس عشر	سادسة عشرة	٧٠	السبعون
٧	سابع	سابعة	١٧	سابع عشر	سابعة عشرة	٨٠	الثمانون
٨	ثامن	ثامنة	١٨	ثامن عشر	ثامنة عشرة	٩٠	التسعون
٩	تاسع	تاسعة	١٩	تاسع عشر	تاسعة عشرة	١٠٠	المائة
١٠	عاشر	عاشرة				١٠٠٠	الألف

٥

الفصل الخامس

٥

الفصل

الفِئَلُ

١١٣	الحركات العلم لتقسيمات الفعل	الفعل	٥ - ١ - ١
١١٤	في الزمان والصيغة	الفعل	٥ - ١ - ٢
١١٥	الصيغة الأساسية لأفعال الماضي والمضارع والأمر	الفعل	٥ - ١ - ٣
١١٦	أوزان المجرّد الثلاثي والثرياعي	الفعل المجرّد	٥ - ٢
١١٧	أوزان مزيدات الثلاثي والرّباعي	الفعل المزيّد	٥ - ٣ - ١
١١٨	أوزان المزيّدات بالتفصيل	الفعل المزيّد	٥ - ٣ - ٢
١١٩	علاقة الفعل بالمنفوك به	الأزيم والمتعدي	٥ - ٤
١٢٠	علاقة الفعل بالفاعل ونائب الفاعل	المعلوم والمجهول	٥ - ٥
١٢١	دخول حروف التعلية على الفعل - و - ا - ي	الفعل الصحيح والمتلّ	٥ - ٦
١٢٢	دخول نون التوكيد على الفعل	المؤكّد وغير المؤكّد	٥ - ٧
١٢٣	علاقة الفعل بالضائر البارزة والمستترة	الفعل والضائرتان	٥ - ٨ - ١
١٢٤	دخول الضائر البارزة على الفعل	الفعل والضائرتان	٥ - ٨ - ٢
١٢٥	الصحيح والمتلّ - المعلوم والمجهول - المؤكّد - الجاهل	تصريف الفعل	٥ - ٩ - ١
١٢٦	المعلوم الصحيح والمعلوم المجهول	تصريف الفعل	٥ - ٩ - ٢
١٢٧	المعلوم المتلّ غير المجهول	تصريف الفعل	٥ - ٩ - ٣
١٢٨	المجهول الصحيح والمجهول المجهول	تصريف الفعل	٥ - ٩ - ٤
١٢٩	المجهول المتلّ غير المجهول	تصريف الفعل	٥ - ٩ - ٥
١٣٠	المضارع المنصوب والمجزوم والمؤكّد	تصريف الفعل	٥ - ٩ - ٦
١٣١	أوزان مزيدات الثلاثي	تصريف الفعل	٥ - ٩ - ٧
١٣٢	أوزان مزيدات الثلاثي (تابع)	تصريف الفعل	٥ - ٩ - ٨
١٣٣	أوزان مزيدات الرباعي	تصريف الفعل	٥ - ٩ - ٩
١٣٤	الأمر المؤكّد والأفعال الجامعة	تصريف الفعل	٥ - ٩ - ١٠

الفعل - ١ - الهيكل العام لتقسيمات الفعل

• كلمة تدل على معنى مستقل بالفهم والزمن جزء منه -

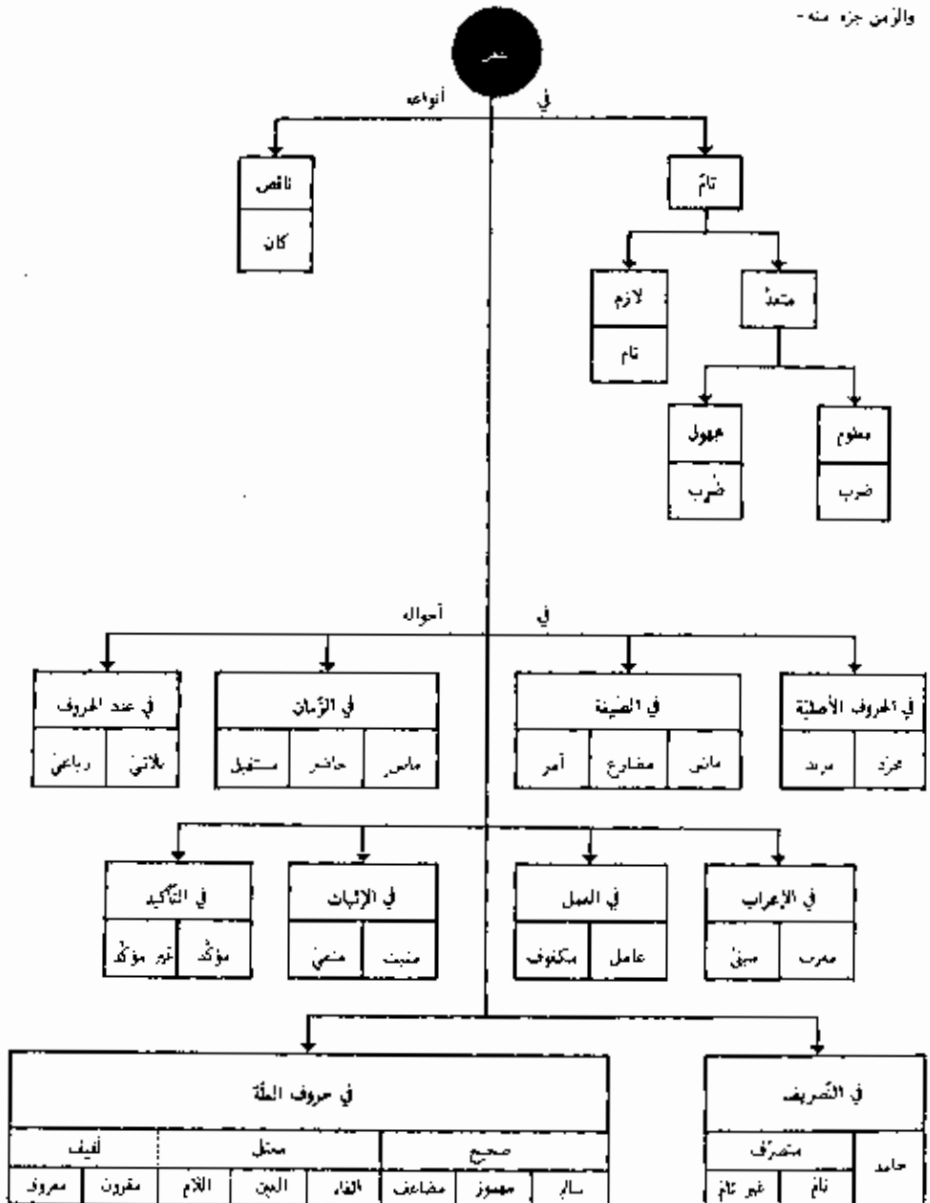

الفعل

- ٢ -

في الزمان والصيغة

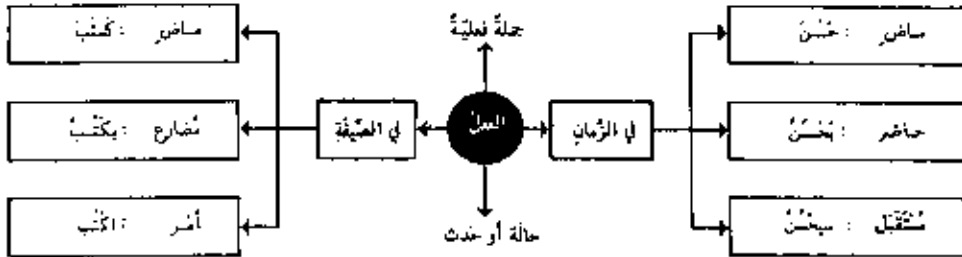

الماضي		المضارع		الأمر					
<p>هو ما دلَّ على حالة أو حدث في زمان قبل الذي أنت فيه: كَرَمٌ - أَخَذَ</p>		<p>هو ما دلَّ على حالة أو حدث في زمان الحال أو الاستقبال: يَحْسُنُ - يَتَكَلَّمُ</p>			<p>صيغة يطلب بها إشراك فِعل في المستقبل: اَكْتُبْ</p>				
<p>• يُعَيِّنُ الحال بالإشارة</p> <p>• يُعَيِّنُ للاستقبال متى تضمَّنَ مَلَبَّةً</p> <p>- أو وقع بعد إذا أو إن الشرطيتين</p> <p>- أو دخل عليه حرف نفى بعد قسم</p>	<p>• يُمَيِّنُ الحال بلام الابتداء</p> <p>أو بليس أو بما إنكافية</p> <p>• يُعَيِّنُ للاستقبال متى تضمَّنَ طلبًا</p> <p>أو دخلت عليه السين وسوف</p> <p>أو وقع بعد أداة توكيد</p> <p>أو بعد ناصب أو جازم ما عدل لم ولما</p> <p>• يُحوِّلُ إلى الماضي بعد لم ولما الجازمتين</p> <p>وعائلاً بعد لو الشرطية</p>	<p>• سابق</p> <p>حدث منقضي جرى بعد حدث منقضي</p> <p>• عادت الصيغة بعد أن لفظ المرض روحاً</p>	<p>• كامل</p> <p>حدث انقطع تماماً دون علاقة في حدث آخر</p> <p>يريد المرض</p>	<p>• يَتَكَلَّمُ</p> <p>حدث منقضي جرى</p> <p>• كَرَمٌ</p> <p>حدث انقضى في زمان غير معيَّن قبل</p> <p>حدث آخر (مضارع تنقذته كان)</p> <p>كُنْتُ أَكْتُبُ لَمَّا دَخَلَ</p>		<p>• يَتَكَلَّمُ</p> <p>حدث منقضي جرى</p> <p>• كَرَمٌ</p> <p>حدث منقضي جرى</p> <p>• كَرَمٌ</p> <p>حدث منقضي جرى</p> <p>• كَرَمٌ</p> <p>حدث منقضي جرى</p>	<p>• يَتَكَلَّمُ</p> <p>حدث منقضي جرى</p> <p>• كَرَمٌ</p> <p>حدث منقضي جرى</p> <p>• كَرَمٌ</p> <p>حدث منقضي جرى</p>	<p>• يَتَكَلَّمُ</p> <p>حدث منقضي جرى</p> <p>• كَرَمٌ</p> <p>حدث منقضي جرى</p> <p>• كَرَمٌ</p> <p>حدث منقضي جرى</p>	<p>• يَتَكَلَّمُ</p> <p>حدث منقضي جرى</p> <p>• كَرَمٌ</p> <p>حدث منقضي جرى</p> <p>• كَرَمٌ</p> <p>حدث منقضي جرى</p>
<p>• يَتَكَلَّمُ</p> <p>حدث منقضي جرى</p> <p>• كَرَمٌ</p> <p>حدث منقضي جرى</p> <p>• كَرَمٌ</p> <p>حدث منقضي جرى</p>		<p>• يَتَكَلَّمُ</p> <p>حدث منقضي جرى</p> <p>• كَرَمٌ</p> <p>حدث منقضي جرى</p> <p>• كَرَمٌ</p> <p>حدث منقضي جرى</p>		<p>• يَتَكَلَّمُ</p> <p>حدث منقضي جرى</p> <p>• كَرَمٌ</p> <p>حدث منقضي جرى</p> <p>• كَرَمٌ</p> <p>حدث منقضي جرى</p>					
<p>• يَتَكَلَّمُ</p> <p>حدث منقضي جرى</p> <p>• كَرَمٌ</p> <p>حدث منقضي جرى</p> <p>• كَرَمٌ</p> <p>حدث منقضي جرى</p>		<p>• يَتَكَلَّمُ</p> <p>حدث منقضي جرى</p> <p>• كَرَمٌ</p> <p>حدث منقضي جرى</p> <p>• كَرَمٌ</p> <p>حدث منقضي جرى</p>		<p>• يَتَكَلَّمُ</p> <p>حدث منقضي جرى</p> <p>• كَرَمٌ</p> <p>حدث منقضي جرى</p> <p>• كَرَمٌ</p> <p>حدث منقضي جرى</p>					
<p>• يَتَكَلَّمُ</p> <p>حدث منقضي جرى</p> <p>• كَرَمٌ</p> <p>حدث منقضي جرى</p> <p>• كَرَمٌ</p> <p>حدث منقضي جرى</p>		<p>• يَتَكَلَّمُ</p> <p>حدث منقضي جرى</p> <p>• كَرَمٌ</p> <p>حدث منقضي جرى</p> <p>• كَرَمٌ</p> <p>حدث منقضي جرى</p>		<p>• يَتَكَلَّمُ</p> <p>حدث منقضي جرى</p> <p>• كَرَمٌ</p> <p>حدث منقضي جرى</p> <p>• كَرَمٌ</p> <p>حدث منقضي جرى</p>					

الفعل - ٣ - الصيغة الأساسية لأفعال الماضي والمضارع والأمر

الفعل الماضي		صيغة المبنية بالثلاثي الهجاء والرابعي الهجاء	
فعل ل	هو	فعل ل ل	مبنى
فعل ل ا	هنا	فعل ل ل ا	مبنى
فعل ل و ا	هنا	فعل ل ل و ا	مبنى
فعل ل و ت	هنا	فعل ل ل و ت	مبنى
فعل ل ت ا	هنا	فعل ل ل ت ا	مبنى
فعل ل ل ن	هنا	فعل ل ل ل ن	مبنى
فعل ل ل ت م ا	هنا	فعل ل ل ل ت م ا	مبنى
فعل ل ل ت م ن	هنا	فعل ل ل ل ت م ن	مبنى
فعل ل ل ت م ا	هنا	فعل ل ل ل ت م ا	مبنى
فعل ل ل ت ن	هنا	فعل ل ل ل ت ن	مبنى
فعل ل ل ت	هنا	فعل ل ل ل ت	مبنى
فعل ل ن ا	هنا	فعل ل ل ل ن ا	مبنى

الفعل المضارع يصاغ من الماضي بزيادة أحد أحرف المضارعة في أوّله مضمومًا في الرباعي مفتوحًا في غيره:

ي فعل ل	هو	ي فعل ل ل	معرّب
ي فعل ل ا ن	هنا	ي فعل ل ل ا ن	معرّب
ي فعل ل و ن	هنا	ي فعل ل ل و ن	معرّب
ت فعل ل	هي	ت فعل ل ل	معرّب
ت فعل ل ا ن	هنا	ت فعل ل ل ا ن	معرّب
ي فعل ل ن	هنا	ي فعل ل ل ن	مبنى
ت فعل ن	هنا	ت فعل ل ل ن	معرّب
ت فعل ل ا ن	هنا	ت فعل ل ل ا ن	معرّب
ت فعل ن و ن	هنا	ت فعل ل ل ن و ن	معرّب
ت فعل ل ي ن	أنت	ت فعل ل ل ي ن	معرّب
ت فعل ل ا ن	أنتا	ت فعل ل ل ا ن	معرّب
ت فعل ل ن	أنتن	ت فعل ل ل ن	مبنى
أ فعل ل	أنا	أ فعل ل ل	معرّب
ن فعل ل	نحن	ن فعل ل ل	معرّب

الفعل الأمر يصاغ من المضارع المعلوم بحذف حرف المضارعة من أوّله (ويصدّه متحرك) وزيادة همزة في أوّله (ويصدّه ساكن):

أ فعل ن	أنت	أ فعل ل ل ن	مبنى
أ فعل ن ا	أنتا	أ فعل ل ل ا	مبنى
أ فعل ل و ا	أنتم	أ فعل ل ل و ا	مبنى
أ فعل ل ي	أنت	أ فعل ل ل ي	مبنى
أ فعل ل ا	أنتا	أ فعل ل ل ا	مبنى
أ فعل ل ن	أنتن	أ فعل ل ل ن	مبنى

الفعل المجرد

أوزان المجرد الثلاثي والرباعي

الفعل المجرد هو ما كانت فيه الحروف الأصلية وحدها من غير زيادة عليها.

١ - فتح ضم ٢ - فتح كسر ٣ - فتحتان ٤ - كسر فتح ٥ - ضم ضم ٦ - كسرتان	نَصَبٌ - يَكْتَسِبُ جَلَسَ - يَجْلِسُ فُتِحَ - يَفْتَحُ غَضِبَ - يَغْضِبُ كَبُرَ - يَكْبُرُ وَثِقَ - يَثِقُ	ي ف ا ح ل ي ف ا ج ل ي ف ا ح ل ي ف ا ح ل ي ف ا ح ل ي ف ا ح ل	١ - ف ا ح ل ٢ - ف ا ح ل ٣ - ف ا ح ل ٤ - ف ا ح ل ٥ - ف ا ح ل ٦ - ف ا ح ل
تؤخذ أوزان المجرد الثلاثي من اختلاف حركة عينه ماضياً ومضارعاً		مَضْرُوجٌ - يُضْرَجُ	١ - ف ا ح ل ل

لا يؤمن في معرفة هذه الأوزان إلا على المعجمات - غير أن النحاة وضعوا ضوابط لمعرفة بعضها وهذه أشهرها:

• أشهر أفعال القلبية: كاتره - باضه - عارضه باهه - ساهه - فارعه - باضه - طاوله - كارمه - راجعه - عازه - حاجه - ضاربه شد منها وأوى الله أويائي العين واللام: راضيه - أزميه - فإذا كان وأوى العين واللام ترد عينه إلى الضم: راضيه - أرضوه إذا كانت عينه حرف حلق تفتح: ماضيه - أفضوه • شد من المضارع المتدني: بغه - يؤه - يجبه - يعضه	فعل قام دعاه سابق رد مد	فعل قام دعاه سابق رد مد	• فتح ضم: وزن • الأوج والناقص الوارثان • ما هو للقية • المضارع المتدني
• شد من المثال الواوي: وضع - يضع من المضموم العين: يسع - يسر - يفر - يكره - يمش من المفتوح العين: يضم - يظفر - ينش - يبر - يضيه في الضم والكسر: يدم - يتم - يقر - يمد في الضم والفتح: يمل - يجر - يبر - في الكسر والفتح: يتبع - يضل - ينس - يد في الوجود الثلاثة: يث - يأت - يؤث - يشر - يشح	يفعل يجر يسع يرمي يعض	فعل وجد باع رمى خف	• فتح كسر: وزن • مثال الواوي • الأوج والناقص البائتيان • المأزوم المضارع
• شد: يبلغ - يزيح - ينضح • ورد بالأوجه الثلاثة: ينبع - ينبع	يفعل يقرأ يمشح	فعل قرأ مشح	• فتحتان: وزن • عينه أو لانه حرف حلق (- - - - - - - - -)
• لا يجوز إلا الكسر: يثق - يثر - يرغ - يثق - يرم - يري - يلى - يثق - يرك - يركم - يهله	يفعل يثس ينم	فعلان يثس ينم	• كسر فتح: وزن • يجوز المفتح والكسر • يجوز الأوجه الثلاثة
• وكل فعل من هذا النوع لازم ويبدأ على الترانزitive وما يجري مجراها	يفعل يكرم	فعل كرم	• ضم ضم: وزن • مضارعه دائماً مضموم

الرباعي المجرد بالنظر إلى كثرة حروفه لا يتعمل التصرف كاللثاني ولذلك هو قليل في العربية بالنسبة إلى الثلاثي المجرد

الفصل السادس: أوزان مزيدات الثلاث والرباعي



أوزانُ المزيدات		ف	ع	ل	ي	ق	ح	ن	مزيدات الثلاثي
١	ف ع ل	١+	١+	١+	١+	١+	١+	١+	
٢	ف ع ل	١+	١+	١+	١+	١+	١+	١+	٢
٣	ف ع ل	١+	١+	١+	١+	١+	١+	١+	٣
٤	ف ع ل	١+	١+	١+	١+	١+	١+	١+	٤
٥	ف ع ل	١+	١+	١+	١+	١+	١+	١+	٥
٦	ف ع ل	١+	١+	١+	١+	١+	١+	١+	٦
٧	ف ع ل	١+	١+	١+	١+	١+	١+	١+	٧
٨	ف ع ل	١+	١+	١+	١+	١+	١+	١+	٨
٩	ف ع ل	١+	١+	١+	١+	١+	١+	١+	٩
١٠	ف ع ل	١+	١+	١+	١+	١+	١+	١+	١٠
مزيدات الرباعي		١	٢	٣	٤	٥	٦	٧	
١	ف ع ل	١+	١+	١+	١+	١+	١+	١+	١
٢	ف ع ل	١+	١+	١+	١+	١+	١+	١+	٢
٣	ف ع ل	١+	١+	١+	١+	١+	١+	١+	٣
تكرار الأوزان		١	٢	٣	٤	٥	٦	٧	
١	ف ع ل	١+	١+	١+	١+	١+	١+	١+	١
٢	ف ع ل	١+	١+	١+	١+	١+	١+	١+	٢
٣	ف ع ل	١+	١+	١+	١+	١+	١+	١+	٣
٤	ف ع ل	١+	١+	١+	١+	١+	١+	١+	٤
٥	ف ع ل	١+	١+	١+	١+	١+	١+	١+	٥
٦	ف ع ل	١+	١+	١+	١+	١+	١+	١+	٦
٧	ف ع ل	١+	١+	١+	١+	١+	١+	١+	٧
٨	ف ع ل	١+	١+	١+	١+	١+	١+	١+	٨
٩	ف ع ل	١+	١+	١+	١+	١+	١+	١+	٩
١٠	ف ع ل	١+	١+	١+	١+	١+	١+	١+	١٠
مزيدات الرباعي		١	٢	٣	٤	٥	٦	٧	
١	ف ع ل	١+	١+	١+	١+	١+	١+	١+	١
٢	ف ع ل	١+	١+	١+	١+	١+	١+	١+	٢
٣	ف ع ل	١+	١+	١+	١+	١+	١+	١+	٣

الفعل المنزوع ٢ -

أوزان المزيادات بالتفصيل

١ - وزن فَعَلَ	٥ - وزن تفاعل	٦ - وزن استفعال
<ul style="list-style-type: none"> • غالباً يكون للشدية: قَرَحْتُه - وأيضاً للتكثير: فَعَلْتُ الحَبْلَ - لنتية المفعول إلى أصل الفعل: كَفَرْتُه - للطلب: فَشَرْتُ العودَ - لاتخاذ الفعل من الاسم: غَيِمْتُ القَوْمَ 	<ul style="list-style-type: none"> • غالباً للمشاركة: تَضَارَبَ الرَّبْلَانِ - وأيضاً لطاوعة فاعل: يَأْعُدُّهُ فَضَاعَةً - للتظااهر باليس في الواقع: عَارَضَ - للوهج شديداً: تَوَارَدَ القَوْمُ - بمعنى الهروب: تَعَالَى 	<ul style="list-style-type: none"> • غالباً للطلب: اسْتَفْعَلْ - وأيضاً لوجدان المفعول على صفة: اسْتَفْعَمْتُ الأَمْرَ - للتحويل: اسْتَحْجَزَ العَيْنَ - للتكف: اسْتَحْجَزْ - للطاوعة: أَرَاخَهُ فاستراح - بمعنى الحيرة: اسْتَحْرَ
٢ - وزن فاعَلَ	٦ - وزن انفعال	١٠ - اِفْعُولُ - اِفْعُولٌ - اِفْعَالٌ
<ul style="list-style-type: none"> • غالباً للمشاركة: ضَارِبًا زَيْدًا عَدُوًّا - وأيضاً بمعنى الهروب: سَافَرْتُ - بمعنى أفتل: عَامِلًا اللُّهَّ - بمعنى فعل: ضَاعَفْتُ - للمبالغة: طَاوَعْتُ 	<ul style="list-style-type: none"> • غالباً لطاوعة فعل لا غير: فَعَلْتُهُ فَانْقَطَعَ - وأيضاً لطاوعة أفعال في شدود: أَرَعَيْتُهُ فَانْرَجَعَ - لا يُبنى الفعل إلا ميباً فيه علاج وتأثير وهذا لا يقال: عَلِمْتُ المسألة فَانْعَمْتُ - ولا يؤخذ غالباً ميباً فاعلاً: ل-ر-س-م - استثناء عنه بوزن اِفْعَالُ: لَوَيْتُهُ فَالْتَوَى 	<ul style="list-style-type: none"> • غالباً للمبالغة: اسْتَدْرَبَ - اسْتَوْلَدَ - اسْتَبْرَأَ - وأيضاً بمعنى الهروب: اسْتَوْلَى الثَّمَرُ - أما وزن افعال فيختص بالألوان والعيوب
٣ - وزن افعل	٧ - وزن افعل	١ - وزن تفعل
<ul style="list-style-type: none"> • غالباً للشدية: اَحْرَسْتُ - وأيضاً للتعويل في الشئ: اَصْبَحَ السَّابِقُ - لوجود ما يتحقق منه الفعل في صاحبه: اَنْتَهَرْتُ الشَّجَرَةَ - للمبالغة: اَسْتَعَفْتُ - لوجدان المفعول على صفة: اَعْظَمْتُ - للضرورة: اَفْقَرْتُ الأَرْضَ - للطلب: اَشْفَى المَرِيضَ - بمعنى الهروب: اَفْقَتَ المَبِيحَ 	<ul style="list-style-type: none"> • غالباً لطاوعة فعل: جَمَعْتُهُ فَاجْتَمَعَ - وأيضاً لاتخاذ الفعل من الاسم: اِحْتَشَرَ - للمبالغة: اِحْتَشَبَ - بمعنى الهروب: اِحْتَشَبَ - رتباً للمشاركة: اِحْتَضَمَ القَوْمُ - للطلب: اِحْتَمَدَ كَلْبًا كَلْبًا 	<ul style="list-style-type: none"> • لطاوعة مجزئة: ذَخَرْتُ المَجْرَمَ فَذَخَرَ
٤ - وزن تفعَّل	٧ - وزن افعل	٢ - افعل - افعلل
<ul style="list-style-type: none"> • للمبالغة: اِحْتَشَرَ - اِحْتَشَبَ - فند: 	<ul style="list-style-type: none"> • غالباً للمشاركة: اِحْتَضَمَ القَوْمُ - وأيضاً لاتخاذ الفعل من الاسم: اِحْتَشَرَ - للمبالغة: اِحْتَشَبَ - بمعنى الهروب: اِحْتَشَبَ - رتباً للمشاركة: اِحْتَضَمَ القَوْمُ - للطلب: اِحْتَمَدَ كَلْبًا كَلْبًا 	<ul style="list-style-type: none"> • للمبالغة: اِحْتَشَرَ - اِحْتَشَبَ - فند:
٤ - وزن تفعَّل	٨ - وزن افعل	٣ - افعلل - افعلل
<ul style="list-style-type: none"> • غالباً للمشاركة: اِحْتَضَمَ القَوْمُ - وأيضاً للمبالغة: اسْوَدَّ الكَلْبَ 	<ul style="list-style-type: none"> • غالباً لطاوعة فعل: اَذْبَنْتُ فَتَلَّابَ - وأيضاً للتكف: تَجَلَّدَ - لاتخاذ الفعل من الاسم: تَوَسَّدَ - للانتساب: تَبَدَّى - للكتابة: تَفَلَّمْ - للذلاة على جانبية الفعل: تَأَقَّمْ - للضرورة: تَأَهَّمَتِ المرأةُ - للذلاة على حصول أصل الفعل مرة بعد مرة: تَجَرَّعَ - للطلب: تَمَعَّلَ الشَّيْءَ 	<ul style="list-style-type: none"> • أكثر المزيادات ساعية لا يقاس عليها والمدار في ذلك على كتب اللغة - جثل: لا يُستعمل له مزيد - قوب: لا يُستعمل له سوى ذوب والذوب - فضيات الهرة: رسل: أرسل

• كل زيادة تقع الفعل المجزئ تكون في الأعم الأغلب لغرض معنوي لا يستفاد إلا منها -

علاقة الفعل بالمفعول به

اللازم والمتعدي

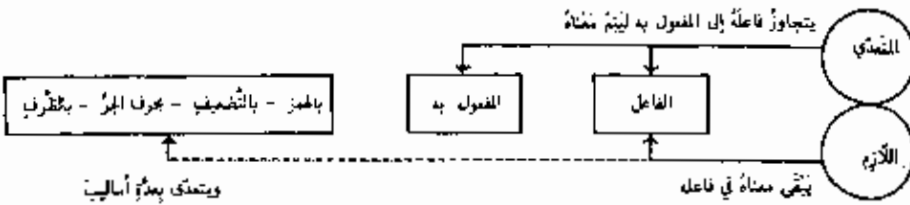

اللازم لا يتعدى الضمير	احتاج إليه - غفل عنه ورتة عليه - رغب فيه جله به - ذمنا منه
------------------------------	--

المتعدي يتعدى الضمير	راقه - طمأنه حرته - جملة علاه - وعدة أظفاه - أظفاه
----------------------------	---

الفعل	الفاعل	المفعول به	بحرف الجر	بالظرف
مات	القائد			
كتب	القلميذ	ورسالة		
أحضر	الطبيب	الدواء		
كرم	الملك	الأبطال		
رغب	الوكيل	في العلم		
جلس	الرجل	تحت الشجرة		

- لازم
- يكتبني بفاعله
 - ١ - ينصبه إلى المفعول به
 - ٢ - هجرته الشدية في أوله
 - ٣ - بنضيف عينه
 - ٤ - بواسطة حرف الجر
 - ٥ - بواسطة الظرف
- متعد

يكون الفعل لازماً إذا دل على:	يجب فيها الأروم	تدلّب فيها الشدية	تدلّب فيها الأروم
<ul style="list-style-type: none"> • نرير أو ما يقرب منها : شجع - حسن • حنّ : طال - فصر • لون : زرق - دكن • غيب أو حجب : عجز - عيد • نظافة أو دنس : طهر - قدر • حلّ أو امتلاك : فرغ - شبع • بعض الأمراض الطبيعية : غضب - مرض 	<ul style="list-style-type: none"> تفعل - أهدم تفعل - ترقرق افعل - أحمر افعل - اطعم افعل - احزن افعل - احيا 	<ul style="list-style-type: none"> فعل - كرم افعل - أكرم فعل - فاق استفعل - استكتب 	<ul style="list-style-type: none"> تفعل - تقبل تفاعل - تكاتب افعل - افتتح

• قد يستعمل تارة لازماً وتارة متعدياً:
 شكل: لازم بمعنى التمسك - ومتعد بمعنى قيد
 سفح: لازم بمعنى سأل - ومتعد بمعنى أراقه
 • قد يختلف معناه بحسب تعديته بنفسه أو بالآخر:
 جزم: أنصى - جزم عنه - عجز - يزم عليه - سكت

<p>الفعل الواحد</p>	<p>المتعدي لازماً</p> <p>إذا دلّ على المبالغة</p> <p>جئته - فلتجيع</p> <p>قلته - فانقلب</p> <p>ذخرته - فذخر</p>
---------------------	---

علاقة الفعل بالفاعل ونائب الفاعل

المعلوم والمجهول

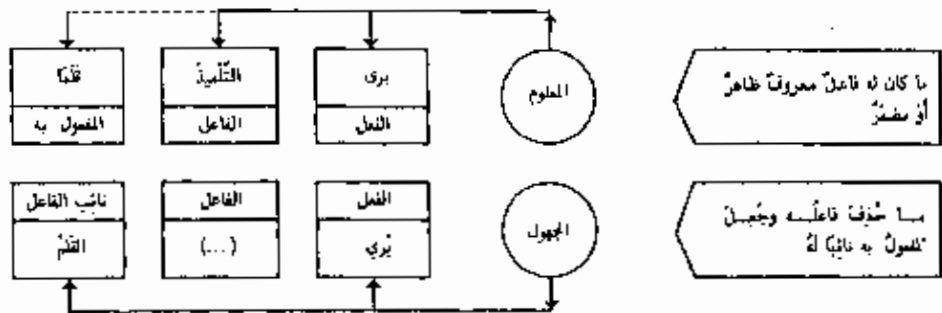

ولا يكون فيه ضمير إلى ياضر ومضارع	مزيد				مجرد				يبنى المجهول من المتكسري المعلوم
	مجهول	معلوم	مجهول	معلوم	مجهول	معلوم	مجهول	معلوم	
ثلاثي	١	يُفَعِّلُ	يُفَعَّلُ	فَعَّلَ	فَعَّلَ	يُفَعِّلُ	يُفَعَّلُ	فَعَّلَ	١
	٢	يُفَاعِلُ	يُفَاعَلُ	فَاعَلَ	فَاعَلَ	يُفَاعِلُ	يُفَاعَلُ	فَاعَلَ	٢
	٣	يُفَعِّلُ	يُفَعَّلُ	أَفَعَّلَ	أَفَعَّلَ	يُفَعِّلُ	يُفَعَّلُ	أَفَعَّلَ	٣
	٤	يُتَفَعِّلُ	يُتَفَعَّلُ	تَفَعَّلَ	تَفَعَّلَ	يُتَفَعِّلُ	يُتَفَعَّلُ	تَفَعَّلَ	٤
	٥	يُتَفَاعِلُ	يُتَفَاعَلُ	تَفَاعَلَ	تَفَاعَلَ	يُتَفَاعِلُ	يُتَفَاعَلُ	تَفَاعَلَ	٥
	٦	يُتَفَعِّلُ	يُتَفَعَّلُ	أَتَفَعَّلَ	أَتَفَعَّلَ	يُتَفَعِّلُ	يُتَفَعَّلُ	أَتَفَعَّلَ	٦
	٧	يُتَفَعِّلُ	يُتَفَعَّلُ	أَفْتَعَّلَ	أَفْتَعَّلَ	يُتَفَعِّلُ	يُتَفَعَّلُ	أَفْتَعَّلَ	
	٨	...	يُفَعَّلُ	...	أَفَعَّلَ				
	٩	يُسْتَفَعِّلُ	يُسْتَفَعَّلُ	اسْتَفَعَّلَ	اسْتَفَعَّلَ				
	١٠	يُفَعْوَعِّلُ	يُفَعْوَعَّلُ	أَفْعَوَعَّلَ	أَفْعَوَعَّلَ				
رباعي	١	يُتَفَعَّلَلُ	يُتَفَعَّلَلُ	تَفَعَّلَلُ	تَفَعَّلَلُ	يُتَفَعَّلَلُ	يُتَفَعَّلَلُ	تَفَعَّلَلُ	١
	٢	يُفَعَّلَلُ	يُفَعَّلَلُ	أَفَعَّلَلُ	أَفَعَّلَلُ				
	٣	يُفَعَّلَلُ	يُفَعَّلَلُ	أَفَعَّلَلُ	أَفَعَّلَلُ				
		مضارع	ماضي	مضارع	ماضي	مضارع	ماضي		

بعض الأفعال التي لا تستعمل إلا بالمجهول

حَمَّ الرِّجْلَ	حَمَّ الدَّمَ
أَوَّلَعَ بِالْأَمْرِ	عَنَى بِهِ
زَهَى عَلَيْهِ	حَمَّ الرِّيشَ
سَخَطَ فِيهِ (ندم)	شَمَّ الْفَلَاحَ
أَغْصَى عَلَيْهِ	عَشَى عَلَيْهِ

الفعل الأسوف

يُفَعِّلُ	يُفَعِّلُ	يُفَعِّلُ
يُفَعِّلُ	يُفَعِّلُ	يُفَعِّلُ
يُفَعِّلُ	يُفَعِّلُ	يُفَعِّلُ
يُفَعِّلُ	يُفَعِّلُ	يُفَعِّلُ

قبل آخر الماضي ألف

صَامَ	صَامَ
اضْطَلَعَ	اضْطَلَعَ
أَنْقَذَ	أَنْقَذَ
أَنْقَذَ	أَنْقَذَ

دخول حروف العلة على الفعل: و - ا - ي

الفعل الصحيح والمتنل

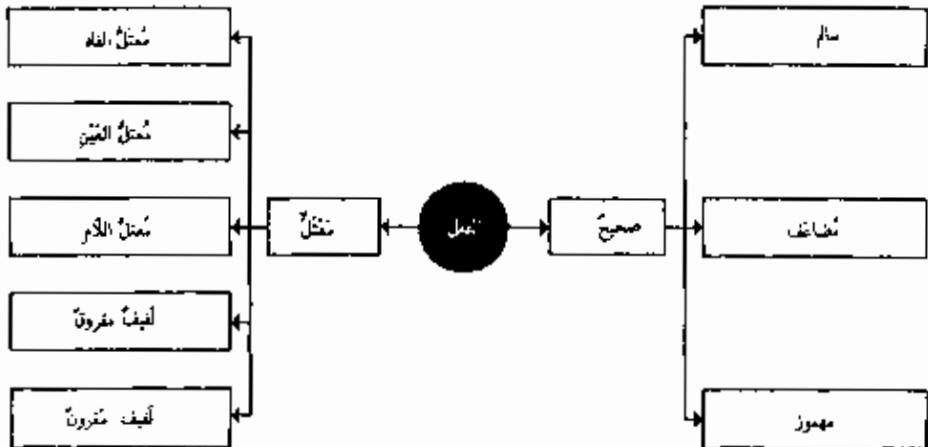

	ل	ع	ف		الفعل الصحيح
يدان - دخلج	صحيح	صحيح	صحيح	سالم	
زأكل - عذ	صحيح	صحيح	صحيح	متضاعفاً	
أكلن -	صحيح	صحيح	همزة	مهموز الفه	
سألن -	صحيح	همزة	صحيح	مهموز العين	
قرأ -	همزة	صحيح	صحيح	مهموز اللام	

	ل	ع	ف		الفعل المتنل
بئر - وثغ	صحيح	صحيح	علة	متنل الفه	
كان - شاع	صحيح	علة	صحيح	متنل العين	
رأى - دنا	علة	صحيح	صحيح	متنل اللام	
وقى - وقى	علة	صحيح	علة	لغير مفروق	
حوى - شوى	علة	علة	صحيح	لغير مفروق	

- مهموز ومتضاعف : أم كل من هذه الأقسام
 - مهموز ومتنل : أي مجري
 - متنل ومتضاعف : ود على حكم باب

قد نورد

أصول الفعل
 همزة من الزوائد
 في المنز والتضاعف والعلية

يقتصر

دُخُولُ نَوْنِ التَّوَكُّيدِ عَلَى الْفِعْلِ

المؤكد وغير المؤكد

غير مؤكد	هل تأخذه	مؤكد: نون ثقيلة
	هل تأخذه	مؤكد: نون خفيفة

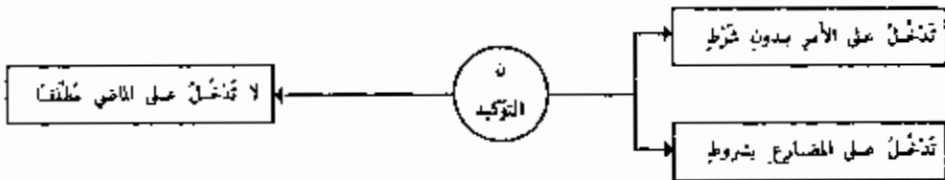

<ul style="list-style-type: none"> تأكيد المضارع واجباً في جواب القسم المثبت والمُضَعَّل بالآم، والله لأزورك ما عدا ذلك امتنع التوكيد. وأبيك لا يُفْعَلُ الكذباً. الفعل المؤكد السند إلى ضمير المتنى والجمع والمؤنثة المخاطبة يبقى مقروناً متى اتصلت نون التوكيد بالفعل وكان قد حذفت عنه نون بسبب اللفظ والجزم رد إلى ذلك المحذوف لزوال المقضي: تومن - أرمين - لا تخافن كل موضع تقع فيه نون التوكيد الثقيلة جاز فيه وقوع الخفيفة إلا بعد الألف فلا تنبع إلا الثقيلة - وإذا لامت الخفيفة ساكنة حذفت وجوبا وهي تُبَدَلُ أَلْفًا في اللفظ إذا وقعت بعد فتحة: إن خدمت الخفيفة فافرحا، والأصل فافرحن. 	<p>ظروفية الخمسة المضارع للاستقبال</p> <ul style="list-style-type: none"> الاستفهام الترجى العرض التحذير النهي الثناء القسم <p>هل تأخذه؟ لعلك ترفقن بي ألا تجودن بما بينك علا تجتهدن لا تنكاسن لئنك تفرجن بأمانين وأبيك لأحفظن عهدك</p>
---	--

<ul style="list-style-type: none"> إذا أسند الفعل إلى ضمير المتكلمين: لا تنصرون - أو ضمير الواحد: لا ينصرون - لا تنصرون - انصرون - ينصرون على الفتح سواء أكان صحيحا أو مشددا: لنذعن - اذعن. إذا أسند الفعل إلى ألف الاثنين نكر نون التوكيد بعدها وحذفت نون الإعراب إن كانت: هلا قسطلحن. إذا أسند الفعل إلى واو الجماعة حذفت مع نون الإعراب ويبقى الآخر على ما كان له من الحركة: لينصرون - انصرون - لا تنصرون ولا يخرج عن ذلك سوى الناقص المفتوح العين فنثبت فيه واو الجماعة هل ترضون. إذا أسند الفعل إلى نون النسوة زيدت ألف بين التوتين وكبرت نون التوكيد: لينصرون - لينصونان. إذا أسند الفعل إلى ياء المخاطبة حذفت مع نون الإعراب ويبقى الآخر على ما كان له من الحركة: لا تنصرون - انصرون. ولا يخرج عن ذلك سوى الناقص المفتوح العين فنثبت فيه ياء المخاطبة مكسوة: ألا تنصرن. 	<p>نوع التوكيد</p> <table border="1"> <tr> <th>نوع التوكيد</th> <th>تحديث للفعل</th> <th>التحولات الآتية:</th> </tr> <tr> <td>لا ينصرون</td> <td>انصرون</td> <td>لا ينصرون</td> </tr> <tr> <td>لا ينصرون</td> <td>انصرون</td> <td>لا ينصرون</td> </tr> <tr> <td>لا ينصرون</td> <td>انصرون</td> <td>لا ينصرون</td> </tr> <tr> <td>لا ينصرون</td> <td>انصرون</td> <td>لا ينصرون</td> </tr> <tr> <td>لا ينصرون</td> <td>انصرون</td> <td>لا ينصرون</td> </tr> <tr> <td>لا ينصرون</td> <td>انصرون</td> <td>لا ينصرون</td> </tr> <tr> <td>لا ينصرون</td> <td>انصرون</td> <td>لا ينصرون</td> </tr> <tr> <td>لا ينصرون</td> <td>انصرون</td> <td>لا ينصرون</td> </tr> <tr> <td>لا ينصرون</td> <td>انصرون</td> <td>لا ينصرون</td> </tr> <tr> <td>لا ينصرون</td> <td>انصرون</td> <td>لا ينصرون</td> </tr> <tr> <td>لا ينصرون</td> <td>انصرون</td> <td>لا ينصرون</td> </tr> </table>	نوع التوكيد	تحديث للفعل	التحولات الآتية:	لا ينصرون	انصرون	لا ينصرون	لا ينصرون	انصرون	لا ينصرون	لا ينصرون	انصرون	لا ينصرون	لا ينصرون	انصرون	لا ينصرون	لا ينصرون	انصرون	لا ينصرون	لا ينصرون	انصرون	لا ينصرون	لا ينصرون	انصرون	لا ينصرون	لا ينصرون	انصرون	لا ينصرون	لا ينصرون	انصرون	لا ينصرون	لا ينصرون	انصرون	لا ينصرون	لا ينصرون	انصرون	لا ينصرون
	نوع التوكيد	تحديث للفعل	التحولات الآتية:																																		
لا ينصرون	انصرون	لا ينصرون																																			
لا ينصرون	انصرون	لا ينصرون																																			
لا ينصرون	انصرون	لا ينصرون																																			
لا ينصرون	انصرون	لا ينصرون																																			
لا ينصرون	انصرون	لا ينصرون																																			
لا ينصرون	انصرون	لا ينصرون																																			
لا ينصرون	انصرون	لا ينصرون																																			
لا ينصرون	انصرون	لا ينصرون																																			
لا ينصرون	انصرون	لا ينصرون																																			
لا ينصرون	انصرون	لا ينصرون																																			
لا ينصرون	انصرون	لا ينصرون																																			

الفعل والضمائر ١ - علاقة الفعل بالضمائر البارزة والمستترة

تتجانس حروف اللمة الثلاثة في اللفظ مع الحركات الثلاث

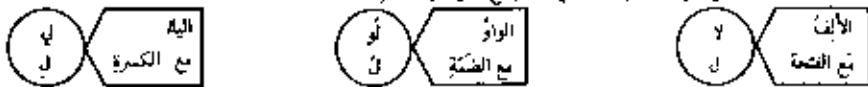

الماضي	ضمائر الرفع		ضمائر النصب		ضمائر الجزاء		المضارع		الأمر	
	وا	أنا	هم	أنتما	بها	عندها	يفعل	ان	وا	
فعلت	أنا	أنتما	هم	أنتما	بها	عندها	يفعل	ان	وا	
فعلت	أنا	أنتما	هم	أنتما	بها	عندها	يفعل	ان	وا	
فعلت	أنا	أنتما	هم	أنتما	بها	عندها	يفعل	ان	وا	
فعلت	أنا	أنتما	هم	أنتما	بها	عندها	يفعل	ان	وا	
فعلت	أنا	أنتما	هم	أنتما	بها	عندها	يفعل	ان	وا	
فعلت	أنا	أنتما	هم	أنتما	بها	عندها	يفعل	ان	وا	
فعلت	أنا	أنتما	هم	أنتما	بها	عندها	يفعل	ان	وا	
فعلت	أنا	أنتما	هم	أنتما	بها	عندها	يفعل	ان	وا	
فعلت	أنا	أنتما	هم	أنتما	بها	عندها	يفعل	ان	وا	

يستتر الضمير وجوبا

- حيث لا يعلفه ظاهر ولا ضمير متضمن وذلك في ما كان للتكلم مطلقا والضمير الخطابى سواء كان فعلا أو اسم فعلا صا - حذاري.
- أو بدلا من الفعل: ضربا الجاني وعلى خلاف الأصل في أفعال الاستئناسه وأصلي التعجب والتفصيل وفي غير أفعال القارئة ما عدا خبر عسى: يكاد زيد يذهب ولا يكون الضمير المستتر إلا في محل رفع

جانسة حروف اللمة مع الحركات

- قد تكون تقديرا كما في: قرؤوا - ففعلين بين مثلث الهم فإن أصلها: قرؤوا - ففعلين

يستتر الضمير جوازا

- حيث يحل محل اللمة الظاهر في فعل الفاعل والغائب والغائبة والصفات الحقيقية كالنساء الضاربات - المضرّوب
- أو تأويلا: الفاعل العادل

نون الوقاية

- تفصل بين الفعل أو اسم الفعل أو الحرف وبين المتكلم لتفني من الكسرة: أكرمني - رويداني - إني - مني
- في الأفعال الخمسة المرفوعة يجوز إثبات النون وحذفها: يضرّبوني أو يضرّبوني
- أما في المنصوبة والمجزومة وإثباتها واجبة: لم يضرّبوني - لن يضرّبوني
- في إن وإخوانها إثباتها أكثر مع إيت وأقل مع فعل - يجب إثباتها مع بين وعن ويطلب مع إن ويمنع مع باقي الحروف

الفِعْلُ وَالضَّمَايرُ ٢ - دُخُولُ الضَّمَايرِ البَارِزَةِ عَلَى الفِعْلِ

الضَّمَايرُ البَارِزَةُ						الضَّمَايرُ المَسْتَوِيَّةُ	نصيرُهُ مَعَ الضَّمَايرِ				الفِعْلُ العَامُّ
ي	و	تَا	ن	ت	أ		مذَكَّرٌ	مذَكَّرَةٌ	مؤنَّثٌ	مؤنَّثَةٌ	
فعلوا	فعلوا	فعلنا	فعلنا	فعلت	فعلنا	فعلت	فعلت	فعلت	فعلت	فعلت	
					فعلنا	فعلت	فعلت	فعلت	فعلت	فعلت	فعلت
فعلون	فعلون	فعلنا	فعلنا	فعلن	فعلنا	فعلن	فعلن	فعلن	فعلن	فعلن	
					فعلنا	فعلن	فعلن	فعلن	فعلن	فعلن	فعلن
فعلين	فعلون	فعلنا	فعلنا	فعلن	فعلنا	فعلن	فعلن	فعلن	فعلن	فعلن	
					فعلنا	فعلن	فعلن	فعلن	فعلن	فعلن	فعلن
فعلين	فعلون	فعلنا	فعلنا	فعلن	فعلنا	فعلن	فعلن	فعلن	فعلن	فعلن	
					فعلنا	فعلن	فعلن	فعلن	فعلن	فعلن	فعلن

تصريف الفعل		١ - الصحيح والمعتل - المعلوم والمجهول - المؤكد - الجامد			
البناء الصحيح	سالم	ف	ع	ل	الأصل
	مفوز : ف . .	ا	ث	ز	المجهول
	مفوز : ع . . مفوز : ل . .	س	أ	ل	فعل
مضاعف	م	ز	أ	مضارع	مدد
		ة	ة	ة	مدد

الفعل المعتل	مثال واوي	و	ع	د	وعدا	وعدا
	مثال يائي	ي	س	ر	يسر	يسر
	معتل : ف . .	ق	ا	ل	قال	قال
	معتل : ع . .	خ	ا	ف	خاف	خاف
	معتل : ل . .	ب	ا	ع	باع	باع
معتل : ع . .	ع	ز	ا	عزا	عزا	
معتل : ل . .	ر	م	ى	رمى	رمى	
مفروق	و	ق	ى	وقى	وقى	وقى
أليف مقرون	ط	و	ى	طوى	طوى	طوى
أليف مقرون	ح	ى	ى	حصى	حصى	حصى
مفوز : ف . .	ا	ت	ى	أتى	أتى	أتى
مفوز : ل . .	ر	أ	ى	رأى	رأى	رأى
مفوز : ع . .	ج	ا	ى	جاه	جاه	جاه
مفوز : ل . .	و	أ	ى	وأى	وأى	وأى
مفوز وأليف مقرون	ا	و	ى	أوى	أوى	أوى

النصب والجرم والتوكيد	• تصريف المضارع المنصوب والمجزوم :	يقول - يفتل - يفتل - يفتل	يقول - يفتل - يفتل - يفتل	يقول - يفتل - يفتل - يفتل
	• تصريف المضارع مع نون التوكيد :	يقولن - يفتلن - يفتلن - يفتلن	يقولن - يفتلن - يفتلن - يفتلن	يقولن - يفتلن - يفتلن - يفتلن
	• تصريف الأمر مع نون التوكيد :	اقولن - افتلن - افتلن - افتلن	اقولن - افتلن - افتلن - افتلن	اقولن - افتلن - افتلن - افتلن

الأفعال الجامدة	ليس - عسى	يقم - يقم	ليس - عسى
	علم - حان	سجدنا - سجدنا	علم - حان

تصرف الفعل

٤

الجهول الصحيح والجهول المضمور

أوي	وي	وي	وي	وي	وي	وي	وي	وي	وي
أوي	وي	وي	وي	وي	وي	وي	وي	وي	وي
أوي	وي	وي	وي	وي	وي	وي	وي	وي	وي
أوي	وي	وي	وي	وي	وي	وي	وي	وي	وي
أوي	وي	وي	وي	وي	وي	وي	وي	وي	وي
أوي	وي	وي	وي	وي	وي	وي	وي	وي	وي
أوي	وي	وي	وي	وي	وي	وي	وي	وي	وي
أوي	وي	وي	وي	وي	وي	وي	وي	وي	وي
أوي	وي	وي	وي	وي	وي	وي	وي	وي	وي

يوي	وي	وي	وي	وي	وي	وي	وي	وي	وي
يوي	وي	وي	وي	وي	وي	وي	وي	وي	وي
يوي	وي	وي	وي	وي	وي	وي	وي	وي	وي
يوي	وي	وي	وي	وي	وي	وي	وي	وي	وي
يوي	وي	وي	وي	وي	وي	وي	وي	وي	وي
يوي	وي	وي	وي	وي	وي	وي	وي	وي	وي
يوي	وي	وي	وي	وي	وي	وي	وي	وي	وي
يوي	وي	وي	وي	وي	وي	وي	وي	وي	وي
يوي	وي	وي	وي	وي	وي	وي	وي	وي	وي
يوي	وي	وي	وي	وي	وي	وي	وي	وي	وي

تصريف الفِعْلِ - أوزانُ تَمِيذَاتِ الشَّلَاقِ

فَاعِلٌ		فَاعِلَةٌ		فَاعِلَانِ		فَاعِلَاتُنَّ		فَاعِلَانِ		فَاعِلَاتُنَّ	
المعلوم	الجهول	المعلوم	الجهول	المعلوم	الجهول	المعلوم	الجهول	المعلوم	الجهول	المعلوم	الجهول
فَعَلَ	فَعَلْتُ	فَعَلْنَا	فَعَلْتُمْ	فَعِلْ	فَعِلِي	فَعِلُوا	فَعِلْنَ	فَعَلْ	فَعَلِي	فَعَلُوا	فَعَلْنَ
فَعَلْنَا	فَعَلْتُمْ	فَعَلْنَا	فَعَلْتُمْ	فَعِلْنَا	فَعِلْتُمْ	فَعِلْنَا	فَعِلْتُمْ	فَعِلْ	فَعِلِي	فَعِلُوا	فَعِلْنَ
فَعَلْنَا	فَعَلْتُمْ	فَعَلْنَا	فَعَلْتُمْ	فَعِلْنَا	فَعِلْتُمْ	فَعِلْنَا	فَعِلْتُمْ	فَعَلْ	فَعَلِي	فَعَلُوا	فَعَلْنَ
فَعَلْنَا	فَعَلْتُمْ	فَعَلْنَا	فَعَلْتُمْ	فَعِلْنَا	فَعِلْتُمْ	فَعِلْنَا	فَعِلْتُمْ	فَعَلْ	فَعَلِي	فَعَلُوا	فَعَلْنَ
فَعَلْنَا	فَعَلْتُمْ	فَعَلْنَا	فَعَلْتُمْ	فَعِلْنَا	فَعِلْتُمْ	فَعِلْنَا	فَعِلْتُمْ	فَعَلْ	فَعَلِي	فَعَلُوا	فَعَلْنَ
فَعَلْنَا	فَعَلْتُمْ	فَعَلْنَا	فَعَلْتُمْ	فَعِلْنَا	فَعِلْتُمْ	فَعِلْنَا	فَعِلْتُمْ	فَعَلْ	فَعَلِي	فَعَلُوا	فَعَلْنَ
فَعَلْنَا	فَعَلْتُمْ	فَعَلْنَا	فَعَلْتُمْ	فَعِلْنَا	فَعِلْتُمْ	فَعِلْنَا	فَعِلْتُمْ	فَعَلْ	فَعَلِي	فَعَلُوا	فَعَلْنَ
فَعَلْنَا	فَعَلْتُمْ	فَعَلْنَا	فَعَلْتُمْ	فَعِلْنَا	فَعِلْتُمْ	فَعِلْنَا	فَعِلْتُمْ	فَعَلْ	فَعَلِي	فَعَلُوا	فَعَلْنَ
فَعَلْنَا	فَعَلْتُمْ	فَعَلْنَا	فَعَلْتُمْ	فَعِلْنَا	فَعِلْتُمْ	فَعِلْنَا	فَعِلْتُمْ	فَعَلْ	فَعَلِي	فَعَلُوا	فَعَلْنَ
فَعَلْنَا	فَعَلْتُمْ	فَعَلْنَا	فَعَلْتُمْ	فَعِلْنَا	فَعِلْتُمْ	فَعِلْنَا	فَعِلْتُمْ	فَعَلْ	فَعَلِي	فَعَلُوا	فَعَلْنَ

تصريف الفعل - ١٠ - الأمر المؤكّد والأفعال الجامدة

فعل الأمر مع نون التوكيد الثقيلة والخفيفة

مع الضائر		الثقيلة						الخفيفة		
		سالم	مُضاعف	أُضْوَى	ناقص	سالم	مُضاعف	أحرف	ناقص	
تأنيدي	مفرد	أَفْعَلْ	مُفَعِّلْ	أَفْعُوزْ	أَفْعَلْ	أَفْعَلْ	مُفَعِّلْ	أَفْعُوزْ	أَفْعُوزْ	
	مثنى جمع	أَفْعَلُوا أَفْعَلُوا	مُفَعِّلُوا مُفَعِّلُوا	أَفْعُوزُوا أَفْعُوزُوا	أَفْعَلُوا أَفْعَلُوا	أَفْعَلُوا أَفْعَلُوا	مُفَعِّلُوا مُفَعِّلُوا	أَفْعُوزُوا أَفْعُوزُوا	أَفْعُوزُوا أَفْعُوزُوا	
مُضاعف	مفرد	أَفْعَلْ	مُفَعِّلْ	أَفْعُوزْ	أَفْعَلْ	أَفْعَلْ	مُفَعِّلْ	أَفْعُوزْ	أَفْعُوزْ	
	مثنى جمع	أَفْعَلُوا أَفْعَلُوا	مُفَعِّلُوا مُفَعِّلُوا	أَفْعُوزُوا أَفْعُوزُوا	أَفْعَلُوا أَفْعَلُوا	أَفْعَلُوا أَفْعَلُوا	مُفَعِّلُوا مُفَعِّلُوا	أَفْعُوزُوا أَفْعُوزُوا	أَفْعُوزُوا أَفْعُوزُوا	

الأفعال الجامدة: لا تتصرف في كل أزمنتها

مع الضائر		تتصرف في الماضي فقط						ما يتصرف منها		
		ليس	عسى	يُفَعِّلْ	يُفَعِّلْ	يُفَعِّلْ	يُفَعِّلْ	هَلَمْ	هَات	
تأنيدي	مذكر	لَيْسَ	عَسَى	يُفَعِّلْ	يُفَعِّلْ	يُفَعِّلْ	يُفَعِّلْ	هَلَمْ	هَات	
	مذكر مؤنث	لَيْسَا لَيْسَا	عَسَى عَسَى	يُفَعِّلْ يُفَعِّلْ	يُفَعِّلْ يُفَعِّلْ	يُفَعِّلْ يُفَعِّلْ	يُفَعِّلْ يُفَعِّلْ	هَلَمْ هَلَمْ	هَات هَات	
تأنيدي	مذكر	لَيْسَ	عَسَى	يُفَعِّلْ	يُفَعِّلْ	يُفَعِّلْ	يُفَعِّلْ	هَلَمْ	هَات	
	مذكر مؤنث	لَيْسَا لَيْسَا	عَسَى عَسَى	يُفَعِّلْ يُفَعِّلْ	يُفَعِّلْ يُفَعِّلْ	يُفَعِّلْ يُفَعِّلْ	يُفَعِّلْ يُفَعِّلْ	هَلَمْ هَلَمْ	هَات هَات	
تأنيدي	مذكر	لَيْسَ	عَسَى	يُفَعِّلْ	يُفَعِّلْ	يُفَعِّلْ	يُفَعِّلْ	هَلَمْ	هَات	
	مذكر مؤنث	لَيْسَا لَيْسَا	عَسَى عَسَى	يُفَعِّلْ يُفَعِّلْ	يُفَعِّلْ يُفَعِّلْ	يُفَعِّلْ يُفَعِّلْ	يُفَعِّلْ يُفَعِّلْ	هَلَمْ هَلَمْ	هَات هَات	

هَات لا يتصرف مُطلقاً

هَات فلا التعميم - لا يتصرفان مُطلقاً

أَفْعَلْ - أَفْعَلْ

٦

٦
الفصل السادس

٦

الجُمْلَةُ الفِعْلِيَّةُ

الجُملةُ الفِعْليَّةُ

	٦	٦	
١٣٧	المَبَكَّلُ العامُّ لإعرابِ فِعلِهِ الفِعلِ :	إعرابُ الفِعلِ	٦ - ١
١٣٨	خِلافةُ الفِعلِ بالفاعلِ ونائبِ الفاعلِ والمفعولِ بِهِ :	الجُملةُ الفِعْليَّةُ	٦ - ٢ - ١
١٣٩	مَرْتَبَةُ الفِعلِ والفاعلِ والمفعولِ بِهِ :	الجُملةُ الفِعْليَّةُ	٦ - ٢ - ٢
١٤٠	تَعَدِيدُهُ وَأحكامُهُ :	الفاعلُ	٦ - ٣
١٤١	تَعَدِيدُهُ وَأحكامُهُ :	نائبُ الفاعلِ	٦ - ٤
١٤٢	تَحَوُّلُ الجُملةِ مِنْ مُنْتَبِهَةٍ مُوجِبَةٍ إِلَى مُنْفِيَةٍ سَالِبَةٍ :	المتبِّئُ والمنفِيُ	٦ - ٥
١٤٣	الجُملةُ الفِعْليَّةُ المرفُوعَةُ والنصُوبَةُ :	رُفْعُ المضارعِ ونصْبُهُ	٦ - ٦
١٤٤	الجُملةُ الفِعْليَّةُ المجرُومَةُ :	جِزْمُ المضارعِ	٦ - ٧
١٤٥	أحكامُ الجُملةِ الشَّرْطِيَّةِ :	الشَّرْطُ والجوابُ	٦ - ٨
١٤٦	إعرابُ الفِعلِ بالتَّوْنِ الرَّاعِيَةِ :	الأفعالُ الخمسةُ	٦ - ٩
١٤٧	سِتُّ عَشْرَةَ حَالَةً للمَبْنِيِّ والمُعْرَبِ مِنَ الأفعالِ :	بِناءُ الفِعلِ وإعرابُهُ	٦ - ١٠ - ١
١٤٨	المَبْنِيُّ والمُعْرَبُ فِي الماضيِ والمضارعِ والأمرِ :	بِناءُ الفِعلِ وإعرابُهُ	٦ - ١٠ - ٢

المبني على الأصل لإعراب وبناء الفعل

إعراب الضم

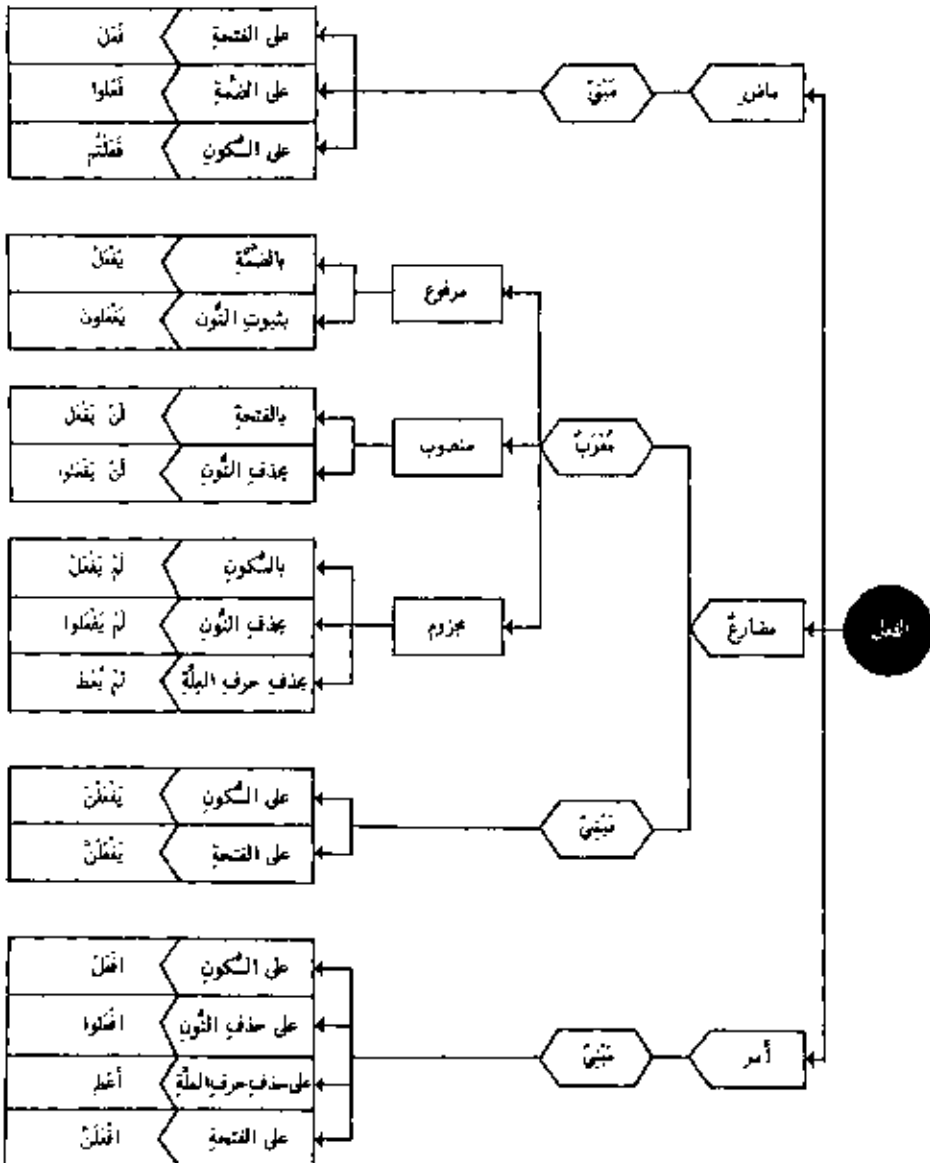

علاقة الفعل بالفاعل ونائب الفاعل والمفعول به

بحث: لغة الفعلية

الجملة الفعلية تبدأ بالفعل وتوحيها الفعل (المسند) والفاعل (المسند إليه)

المفعول به (الفضلة) أول - ثانٍ - ثالث	نائب الفاعل (المسند إليه)	الفاعل (المسند إليه)	الفعل (المسند)	فعل تام لازم معلوم
		القائد	نام	فعل تام متعدي (١) معلوم
		التقييذ	كتب	فعل تام متعدي (٢) معلوم
		أخونا	كنا	فعل تام متعدي (٣) معلوم
		الله	أرى	فعل تام متعدي (٣) معلوم
	رسالة		كتبت	فعل تام متعدي (١) مجهول
	الفقير	ثوبنا	كسيت	فعل تام متعدي (٢) مجهول
المتدين أعياهم حرات			أنجبه	فعل تام متعدي (٣) مجهول
	الرجل	أخاه مريضاً		

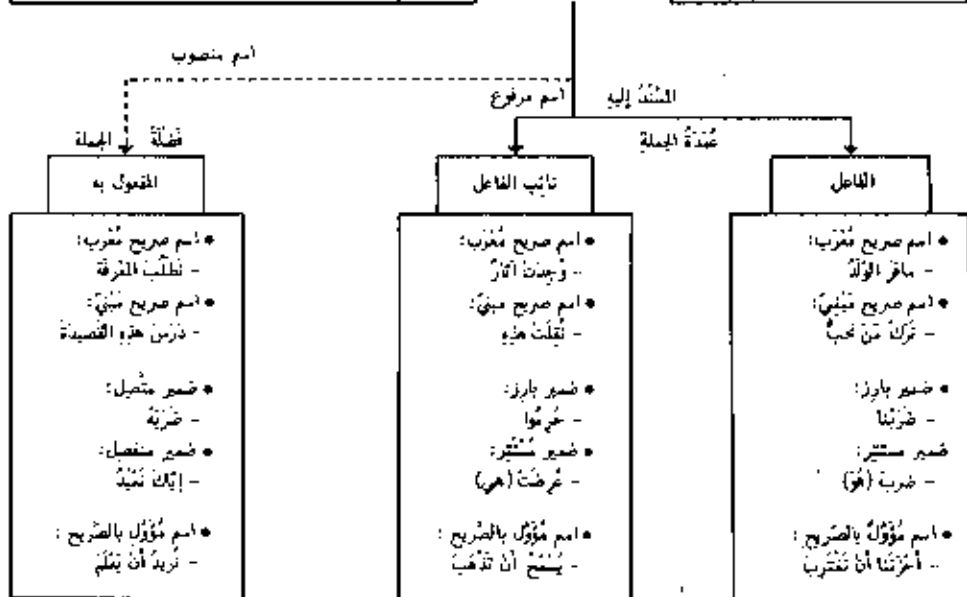
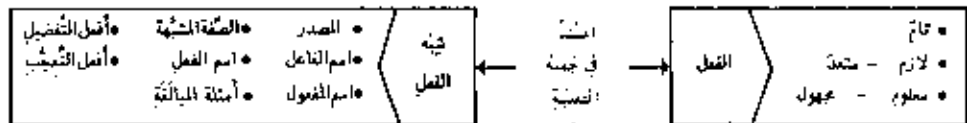

الجملة الفعلية - ٢ - مرتبة الفعل والفاعل والمفعول به

المفعول به	الفاعل	نوع	في تقديم الفاعل على المفعول
عشي إلى بلادنا الشمس فعل ذي كرم	أبي والتي نا إلى ليم	أهان نا أنذبت جنتي ... ما عاب	<ul style="list-style-type: none"> • إذا جُيئَ إعرابها • إذا كان المفعول به مضمورا • إذا كان الفاعل ضمورا متصلا • وقد تقدم الفاعل المضمور
الفاعل	المفعول به	نوع	في تقديم المفعول على الفاعل
إلى الذين القوي كلامك رئة موسى الأمير	الناس في أحب المضى أحاك	ما عذبت أفد... ابنك فهم ضربت	<ul style="list-style-type: none"> • إذا كان الفاعل مضمورا • إذا كان ضمورا متصلا والفاعل اسما ظاهرا • إذا اتصل بالفاعل ضمير المفعول • جوارزا عند وجود قرينة معنوية أو قرينة لفظية
الفاعل	نوع	المفعول به	في تقديم المفعول على الفعل والفاعل
(أنت) (أنت) (نحن)	رأيت فلا تفهم شئت	من أنا اليتيم إيانك	<ul style="list-style-type: none"> • متى كان له صدر الكلام • متى وقع عمله بعد له المراد في جواب أمّا • إذا كان ضمورا متصلا
المفعول به (المحذوف)	الفاعل	نوع	في حذف المفعول به
(شرب المفقول) (أخذت)	زهد فكور الضديق	شرب (...) أخذت (...) وأقادي	<ul style="list-style-type: none"> • إذا دلت عليه قرينة بيّنة إما جوارزا • إما وجوبا
المفعول به	الفاعل	نوع (محذوف)	في حذف الفعل
يلوي الرصاصة زيدا أفلا وسهلا أياك أفرمة يا رجلا شكر المشاكين المقل الفضل النار الحار	إدو أبوك أترك (أنا) (أنت وأنت) (أنت) (أنا) (أنا) (أنت) (أنت)	(أترك) (ضربت) (أثبت ووظفت) (أكرم) (أنادي) (أغص) (أزيم) (أخذت)	<ul style="list-style-type: none"> • وجوبا فيما لو شربه فعل بيده • جوارزا في جواب الاستفهام : من ضرت؟ • سهاغا • وجوبا في باب الاشتغال • وجوبا في باب التذم • وجوبا في باب الاختصاص • وجوبا في باب الإغراء • وجوبا في باب التحدير

تَحْدِيدُهُ وَأَحْكَامُهُ

الفعل

• هو اسم مرفوع تقدم عليه فعل تامٌ معلوم أو شبهة وأُسند إليه.

- مُقدّم: لأنه إذا أُسْرَ اسْتَعْرِضَ الاسمُ في صناعة التَّسْوِ مُبْتَدَأً.
- تامٌ: لأنَّ مرفوع الأفعال النَّاقِضَةَ يَسْمَى اسْمًا تامًا لا فاعلاً.
- معلوم: لأنَّ مرفوع الجهول يَسْمَى ناسِبًا فاعل.
- مُسند: لأنَّ الفاعل إذا لم يُسندْ إليه الفعل لم يكن فاعلاً.

• والمرادُ بِشبهه الفعل: المصدر - اسمُ الفاعل - الصِّغَةُ المُشَبَّهَةُ - أَسْمَةُ المُبَالِغَةِ - اسمُ الفاعل - الفعل - التَّضْيِيلُ - أَهْلُ التَّضْيِيلِ

		الفاعل (مُسند إليه)	العاقل (مُسند)		
ظاهر صريح		القائد	تام	صريح	
يارب	مُضَمَّر	ت (هو)	ذهب القائد تام		
مؤول بالصريح		أنتك تَجَحَّتْ (بجاسك)	تأذني		
		هيئات ضجبت من إهانتك صدقك (أي من أنك اهنت صدقك) تلاميذها شوارعها	طرس المرتبة ناجحة المدنية نظيفة	شبه بالصريح اسم فاعل اسم فاعل صفة مشبهة	

• قد يُجْرُ المَفاعِلُ لفظاً بإضافة المصدر إليه: سُرْتُ من شغل المريض - أو بالهاء - بن - بالآم الزائدات: كفى بالعلم جلياً

أحواله: تأتي - تنبيه - جمع	العاقل	الفاعل	أحواله: تأتي - تنبيه - جمع
• يفتي مُفرداً • يفتي مُفرداً • يفتي مُفرداً • يفتي مُفرداً لبيان حرف الطيف عنه • يفتي ويُجمع • يؤثت • يؤثت • يؤثت • يؤثت	ذهب ذهب ما قام إلا	الولدان والأولاد طلحة هند	• اسم صريح مثنى أو مجموع • علم مذكر به علامة تأتي • محصور بالأ - بقير - يسوي
• جاز التأنيث وعدمه • جاز التأنيث وعدمه • جاز التأنيث وعدمه • جاز التأنيث وعدمه • جاز التأنيث وعدمه • جاز التأنيث وعدمه	ذهب ذهبا وذهوا ذهبت تنوح هند ذهبت جاه وجاهت جاه وجاهت جاه وجاهت أثرت وأثرت طلع وطلعت بنم وتبعت	زيد وعمرو هند الهامة (هي) اليتون والبنات الجواري النساء الشجر الشحن الجارية	• فاعل مع تية تكرار الفعل • ضمير مثنى أو جمع • مؤثت لم في آخر الماضي • حقيقي لم في أول المضارع • ضمير المؤثت • ملحق بجمعى السلامه • جمع تكسير • اسم الجمع • شبه الجمع • مؤثت مجازي • مؤثت حقيقي والفعل جامد

تَحْدِيدُهُ وَأَحْكَامُهُ **نَائِبُ الْفَاعِلِ**

• هو اسم مرفوعٌ قَدَّمَ عَلَيْهِ بِإِلَّاءِ جِهَوْلٍ وَأَشْبَهَ إِلَيْهِ: ضَرَبَ زَيْدٌ

أهم أسباب حذف الفاعل

- الجهل به فلا يُمكنُ تعيينه أو الزعمُ في إحقاقه على السامعِ: ضَرَبَ زَيْدٌ - سُرِقَ الْبَيْتُ
- شهرةُ فيكونُ ذِكْرُهُ عَشًا: خَلِقَ الْإِنْسَانُ نَاطِقًا
- عدمُ تعلقِ غرضٍ بذكره، وإذا حَيَّنْتُمْ بِحَيَّةٍ فَعَيَّوْا بِأَحْسَنِ بِنَاهَا

- حذفُ الفاعلِ أخصُّ أخصُّه الآخرُ لفظيةً كالإيجازِ: مَنْ أَدْبَسَ بِشَلِّ مَا أُوَيْسَمَ والمحافظة على تناسُبِ الفواعلِ: مَنْ طَابَتْ سِرْبَتُهُ حَبِطَتْ سِرْبَتُهُ.
- متى بُدِيََ الفعلُ للمجهولِ لا يَصْحُحُ إلحاقُه بما يبيِّنُ الفاعلَ فلا يُقالُ: عَوَّضَ أَحْوَكُ مِنَ الْمَلْمُومِ - بل: طابَتْ الْمَلْمُومَةُ أَحْوَكُ لأنَّ العملَ إِنَّمَا يَبْدُو للمجهولِ لجهلِ فاعله أو التصدي وإعتناك.
- اسم المفعول يُشبهُ الفعلَ المجهولَ في رفعِ نائبِ الفاعلِ - فلا يُقالُ: أَحْوَكُ مُعاقِبٌ مِنَ الْمَلْمُومِ
- فعلُ نائبِ الفاعلِ لا يكونُ إلا مُتصِّرًا

نائبُ الفاعلِ والمفعول به

<ul style="list-style-type: none"> • إذا لم يكن في الكلام مفعول به نائب عن الفاعل ما تُصَرَّفُ من المصدر والقراب بشرط أن يكون كل منهما مُتصِّرًا يصحُّ إيرادُ إليه: ضَرَبَ ضَرْبًا شَدِيدًا سَهَرَتْ لَيْلَةُ الْأَنْسِ المرادُ بالتصريفِ أن يكونَ كلُّ منهما لا يَلْزَمُ وجهًا واحدًا في الاستعمالِ فلا يتوبَّ مثلُ: سُبْحَانَ وَمَعَادُ لِلأزمنةِ الصَّدريةِ ولا مثلُ: أَدَى وَإذْ لِلأزمنةِ النَّزْهةِ 	<ul style="list-style-type: none"> • إذا حُذِفَ الفاعلُ وكانَ الضمُّ متصِّدًا إلى مفعولٍ أخصُّ هذا المفعولِ مكانه فَرَفَعَ وَقِيلَ له نائبُ فاعلٍ ويُجوزُ الضمُّ إلى صيغةِ المجهولِ • إذا حُذِفَ الفاعلُ وكانَ الفعلُ يتقدَّمُ إلى أكثرِ من مفعولٍ يرفعُ الأوَّلُ نائبًا ويقتضى ما يليه على نضوبِ كسْرِ الفتحِ فَوَيْلًا أَوْ بِأَحْوَكِ الْعِلْمِ مُبْدِيًا
---	--

• بالصفة **يختص**
• ببيان نوع **المصدر**
• بتحديد عدو

• بالصفة **يختص**
• بالإضافة **الظرف**
• بالذوقية

- ينوبُ عن الفاعلِ المجرورِ بالحرفِ: مَرَّ بِالْبَسْتَنِ - فُطِرَ فِي الْأَمْرِ - فالبستان والأمر في موضع رفعٍ على التَّيَّابَةِ.
- إذا كانَ المجرورُ مؤنَّثًا فلا تَقْدِمُ بِنَاءً علامةَ التَّأْنِيثِ فتقولُ: مَرَّ بِبَيْتِي - لا: مَرَّتْ بِبَيْتِي - ويجوزُ تَقْدِيمُ على فعله باقياً على تَيَّابَتِهِ: بِبَيْتِي مَرَّ.
- يَشْتَرَطُ في المجرورِ بالحرفِ حتى يَصْلُحَ للتَّيَّابَةِ أن لا يكونَ مجرورًا بحرفِ التَّعْلِيلِ.
- إذا قلتُ: يُخافُ مِنْ تَأْيِيبِ - يكونُ نائبُ الفاعلِ ضميرًا مستترًا في: يُخافُ - عائدًا إلى المصدرِ

المشبه والمضيق تحول الجملة من مثبتة موجبة إلى منفية سلبية

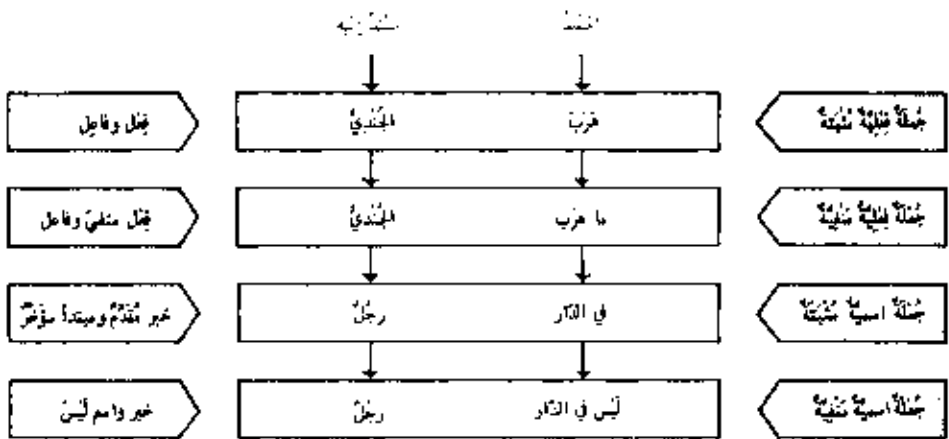

<p>الجملة المنفية</p> <p>هي ما لم تثبت فيها نسبة المنشد إلى المنشد إليه - - لانتفاء حكم الفعل عن الفاعل - وانتفاء حكم الخبر عن المبتدأ</p>	<p>الجملة المثبتة</p> <p>هي التي تثبت فيها نسبة المنشد إلى المنشد إليه - - ثبوت نسبة الفعل إلى الفاعل - وثبوت نسبة الخبر إلى المبتدأ</p>
---	---

مشبهة بليس - لنفي الجملة الاسمية - وغالباً ما يتقدم خبرها بالأداة إن زهداً إلا صادت لنفي الجواب وردح الخاطب: أتعمل الموتى؟ - كلا	إن	أدوات
لنفي المضارع في الماضي: لم يكذب	لم	
لنفي المضارع في الماضي واستمرار النفي إلى الحاضر: لما يصل	لما	
لنفي المضارع في المستقبل: أن يموت	أن	
لنفي المعلقين الفعلية والاسمية - تنفي المضارع في الزمن الحاضر: لا ألقب، وتنفي الماضي في المستقبل: لا أضن فوك - لا شئت فعداك	لا	النفي
تنفي الجملة الاسمية في الحاضر: ليس الله بظالم شديد - وتنفي المضارع في الحاضر: ليس يتنجح الكسلاان	ليس	
مشبهة بليس: ما أخذ أحسن من أخير، مشبهة بليس - وبأبي أسما مخلوقاً: ثم الرعاة ولات ساعة مندم	ما	لات

<p>• في الفعل : عامل جزم : لم - لا - لا</p> <p>• في الاسم : عامل رفع ونصب : إن - لا - لات - ما</p> <p>• في الفعل : عامل نصب ورفع : لا التانيئة للجنس</p>	<p>• في الفعل : عامل جزم : لم - لا - لا</p> <p>• في الاسم : عامل رفع ونصب : إن - لا - لات - ما</p> <p>• في الفعل : عامل نصب ورفع : لا التانيئة للجنس</p>	<p>حذفها في الإعراب</p>
--	--	-------------------------

رفع المضارع وتوضيحه

الجملة الفعلية المرفوعة والمنصوبة

توضيح الفعل المضارع

إذا تجردت من التواصب والمجاوز
ومن كل ما يوجب بثه:
يزول القطر
يضمير الشجر

عنى تقدم أحد الحروف الناصبة:
- بنصبها: أن - لن - إذ - كفى (لكني)
- بأن المضمرة: لام التعليل - لام التوكيد - حتى -
الفاء السببية - واو العتية - الواو - الفاء - ثم

أريد أن أتسلم - لا تنصب المضارع إذا وصلت بعد فعل يدل على اليقين بل تكون حينئذ معلقة من التعليل؛
عليه أن لا يرفع أموك - والتقدير: علمت أنه لا يرفع - فحقت أن وأخفت أسما - أما إذا وصلت بعد
غير ذلك من الأفعال فتكون ناصبة وتؤكد مع صلها مصدر يكون معمولاً شاملاً قبلها: أريد أن أتسلم -
فإن وما بعدها في تأويل مصدر منصوب على كونه مفعولاً به لأريد والتقدير: أريد أتسلم.
لن تجود البعيل.

إذن تبلغ الضمة - تنصب بثلاثة شروط: ١ - أن تكون صدر الجواب الذي يجاب به. ٢ - أن تكون
معلقة بالفعل ٣ - أن يكون ذلك الفعل مستقلاً. على أنهم أجازوا الفصل بينها وبين الفعل بلا النافية
والنعم.

أو لكي: أدرس حتى تحفظ - أو: لكني تحفظ.

التعليل: حتى التوجه للترا - يرفع مع ال التعليل استعمال أن الناصبة فتكون من الفعل الذي تنصبه في حل
جزء بالأم المذكورة: حتى سيرتك لتعلم أو لأن تحمد سيرتك - أما إذا اقتصرت الألف بلا النافية فلا يجوز
استعمالها إلا مع أن كرامة لا يحتاج الألف: حتى على حتى بدلاً منك الضمير - والأصل: لأن لا ينسك -
فأبدلت التو لانا فناسية الألف ثم أذغمتا.

التأكيد: ما كنت لأفرض العهد - ١ - إن لام التأكيد يؤتى بها لتوكيد الشيء بقدر كان المنفعية: ما كان الله
يلطم الناس لم يكر الله ليفرض لهم - ٢ - تنصب أيضاً هذه الألف المجدوة للاختصاص بالمتحدث أي الضمير.
اضرب المذنب حتى يتوب - ضم حتى نسبة الضمير - أي حتى أن - حتى تكون إما حرفه تعليل: ورضي
حتى أكرمك - أو لإنفاة: سر حتى تبلغ الجبل - أو للاستثناء: ليس العطل من تضول سباحة حتى غوى
وما لديك قليل وفي غير ذلك تكون إما حرفه عطف أو حرفه جز أو حرفه ابتداء - ويقتصر في الفعل
الواقع بعد حتى أن يكون مستقلاً بالنسبة إلى المتكلم فإذا كان بمعنى الحال رفع: سررت حتى أدخل المدينة -
إذا قلت وقت المحول.

أر لأستعمل المصعب أو أذكر المني - لا ينصب الفعل بعدها بأن مضمرة إلا إذا ضح مكانها إلا الاستثنائية
أو إلى الأنتية: ضرورة أو يطبخ - أي إلا أن يطبخ أو إلى أن يطبخ - ولا غير ذلك تكون محمودة المنطق.

الشيبة - المسوقة بنفس معض: ما أنا سوية فأخاف - أو يطلب معض: لا تقرب من الشر فتقع فيه
١ - المراد بالشئ المعض ما لم يأت بعده ما يوجب تأويله بالإشبات أو ما ينقصه إلا: ما تزال تأتينا فتعدنا.
والمراد بالطلب المعض ما لم يكن باسم الفعل: صه فأعدتلك - أو المصدر: سكتوا بيننا الناس - أو بلفظ
المحر: رزقي الله مالا فأستعج به - أو بالاسم: زيد غير قائم فاستظرو - ويلحق به التشبيه: أوافق موافق:
الاستاذ حاضرنا فتنصبت منه - أو بالاسم: زيد غير قائم فاستظرو - ويلحق به التشبيه: أوافق موافق:
كأنك أمير علينا فطبخك - والتعليل: فلما تأتينا فحمدنا ٢ - الطلب يشمل الأمر: ادو من فتحج
والتهي: لا تدان من النار فتمرت - والاستعانة هل نسج فأخبرك - والعرض: ألا تدانو خبير -
والتعويض: هلا تدرس فحقت - والتمني: ليت لي مالا فأجود - والتمني: لله يا أمم فيودك.
الغنية - الميولة بنفس أو طلب كما في الله السببية: لا أزورك وتمترق - هل تظلمني وأصيفك.
المالقات عن اسم جامد أي غير مؤول بالفعل:

وإن عله وتقر عني - أحبا إلي من ليس الشوف - لولا تناخلي ففقتي لرتك. تناوئك المدو ثم
تتمير فخر عظيم - وخذة المرء ويهوت غير من مجالس الأشرار.

الجملة الفعلية المجزومة

حزم المضارع

٢

أدوات الشرط
حزم فعلين: الشرط وجوابه

المجزوم

١

أحرف الجزم
تجزم فعلاً واحداً

الأحرف المجازمة فعلاً واحداً

- ١ - لم : لم يعلنا ولم يولد ولم يكن له كفواً أحد .
٢ - لا : بل هم في شك من ذكري بل لما يذوقوا عذاب .
٣ - لا الأمر : ليخرج
٤ - لا النافية : لا تشدوا عدوي وعدوكم أولياء .

- يجوز وقوع لم بعد أداة الشرط: إن لم ترزق أعتب عليك. بخلاف لا فيكون المضارع مجزوماً لفظاً بـم وحالاً وإن جازم فعلها مجزوماً لـم لدليل: قاربت المدينة وما — أي ولم أصل إليها بخلاف مجزوم لم.
- لم ولا يقبلان معنى المضارع ماضياً غير أنه لم يسمي الفعل في الماضي مطلقاً وما تنبيه في الماضي متصلاً بالحال يقال: لم يبق ثم قام - ولا يقال: لا يبق ثم قام.
- لا إم الأمر ولا النافية تختصان زمان المضارع إلى الاستقبال وتكونان للدعاء إذا كان المخاطب أعلى من المتكلم:

ربس فنتكئ مسيتك - ربي لا تأخذني.

ومن خصص لام الأمر أن ما يجزم بها مضمرة ولكن في الضم:

فلا تتكلمن مني بقائي ومساقي ولكن يكن للغير فيك نصيب (أي ليكن)

أدوات الشرط المجازمة فعلين

- ١ - إن : حرف شرط : إن يتنوها يفقر لهم ما لا حلف
٢ - إذا ما : حرف شرط (سببويه): إذا ما تعلمت تتقدم (ظرف: المبرد - ابن السراج والفارسي)
٣ - متى : اسم شرط للعاقب : من يعمل سوءاً يجز به
٤ - ما : اسم شرط لغير العاقب : وما فعلوا من خيرٍ بثلثة الله
٥ - مهما : اسم شرط : مهما تأخر بالخير أفعلت
٦ - أي : اسم شرط محروب : أي تكوم أكرم
٧ - كلما : اسم شرط للعاقب : كلما توجهت أتوجه
٨ - متى : ظرف زمان : متى أضحى العاهة تعرفوني
٩ - أينما : ظرف مكان : أينما ذهبت تنجح
١٠ - أيان : ظرف زمان : أيان تأتي أبيتك
١١ - أينس : ظرف مكان : أينس يذهب صاحب المال يكرم
١٢ - حينما : ظرف مكان : حينما فنتنعم بقدركم لك الله نجاحاً

- الأدوات المجازمة فعلين إذا وقعت بعدها ما الزائدة نوعان: نوع لا يجزم إلا مقترناً بها وهو: حيث - إذ - ونوع يجوز فيه الأمران وهو: إن - أي - أيان - أين - وتضم إليها كيف مبتدأ من يجزم بها - وأما باقي الأدوات فلا تلتحق ما -
- أدوات الفعلين الواجبين بعد أدوات الشرط يسمي شرطاً. والثاني يئس عليه باعتبار كونه مسبباً عنه ويسمى جواباً ويقال له الجزاء أيضاً لقرئبه عليه كما يترتب الجزاء على العمل.
- والمجزوم هو طبع جزء من الفعل

أحكامُ الجُمْلَةِ الشَّرْطِيَّةِ

الشَّرْطُ وَالْجَوَابُ

• يتقدّم الشرط على الجواب • يكون الشرط فعلًا متصرفًا • ويكون خبريًا

• جواب الشرط لا يتقدّم بذلك

الجواب

أذن من تتبّع

الشرط

- إن قدّس تتبّع - مضارعان مجزومان -
- إن قدّس نجحت - جزم المضارع - الماضي في محلّ جزم -
- إن قدّس كن واجبا - جزم المضارع - الأمر في محلّ جزم -
- إن درشت نجحت - ماضيان في محلّ جزم -
- إن درشت تتبّع - الماضي في محلّ جزم - المضارع جزم -
- إن درشت تتبّع - الماضي في محلّ جزم - المضارع مرفوع - خبر مبتدأ محذوف - والجملة جواب الشرط -

إمتناع دخولها	دخول الفاعل على جواب الشرط
<ul style="list-style-type: none"> • إذا كان الجواب فعلًا ماضيًا متصرفًا مجزأً من هذا: مَنْ عَمِلَ أَلْحَقْ • إذا كان مضارعًا مسوقًا بلامٍ: مَنْ كَرَّمَ لَمْ يَفْضَلْ • إذا كان مضارعًا مسوقًا بلا همزة النسيء: إِنْ تَنْجَحْ لَا تَنْجَحْ 	<ul style="list-style-type: none"> - وجوبه إذا امتنع جملة شرطًا: • إِنْ عَمِلْتَ فَقَدْ أَذَيْتَ وَاجِبٌ • إِنْ سَمِعَ كَلَامِي فَلَنْ أَعَابِي • إِنْ عَلِمُوا فَبَشْرًا مَا جَنُوا • إِنْ نَعَلْتِ فَلَا تَجِينِ • إِنْ تَكْذِبِ فَأَنْتِ نَذِيمِي - جواز إذا كان مضارعًا مُشْتَبَهًا: • مَنْ يَدْرُسْ يَنْجَحْ
دخول إذا الصائبة - والفاء	
إذا كان الجواب جملةً اسميةً صيغ ربطه إذا الصائبة أو بالفاء شرط أن تكون الجملة خبرية غير متسوخة.	

- يُسْتَفْسَى عَنْ جَوَابِ الْآخَرِ: إِنْ تَعْلَمَنَّ وَاللَّهِ أَكْبَرُكَ .
- إِنْ تَقَدَّمَتْهَا مَا يَهْدُبُ الْخَبَرَ فَالْشَّرْطُ الْأَوَّلِيُّ: هُوَ وَاللَّهُ إِنْ هِمَّ اسْتَعْفَى .
- إِذَا تَقَدَّمَ الشَّرْطُ وَكَانَ الضَّمُّ مَقْرُونًا بِالْفَاءِ، كَانَ الضَّمُّ جَوَابَ الشَّرْطِ .

شرط
و
ضم

- يُجْزَمُ الْمَضَارِعُ فِي جَوَابِ الْمَطْلُوعِ شَرْطًا أَنْ يَكُونَ الْجَوَابُ مَجْزَأً مِنْ أَفْعَالِهِ وَالْوَاوُ مُشْتَبَهًا: أَطَلْتُ تَجِدَ (إِنْ تَقَلَّبْتَ تَجِدَ)
- وَإِذَا لَمْ يَكُنْ سَبَبًا عَنِ الْعَلَبِ لَا يُجْزَمُ: لَا تَقْرَبْ بَيْنَ الْأَشْيَاءِ فَهَلْكَ

جواب
العلب

فَمَا يُعَدُّ الشَّرْطَ وَالْجَوَابَ: إِنْ تَرَسَّلَ الْأَحِلُّ وَلَا فَلَ ...

في الألف والياء

الأفعال الخمسة

إعراب الفعل بالنون الزائدة



كل فعل مضارع			تشكيل بضائر الرفع الانقاع	بين الأوزان الجمعة	تشعرهما مع ضائر الرفع المنفصلة الجمعة
مرئوعها موجود لها	مغرب				
	بالتون الزائد	بالتون الزائد			
أ	علامه الضم والجزم	علامه الضم	ألف المثنى	يفعلان تفعلان	هما أنتما
	تفعلان	تفعلان	واو الجماعة	يفعلون تفعلون	هم أنتم
ي	تفعلين	تفعلين	ياء المخاطبة	تفعلين	أنت

<ul style="list-style-type: none"> • أن تكون أفعالاً مضارعة (لا تطبق على الماضي والأمر) • أن تتصل: بألف المثنى أو الواو الجماعة أو ياء المخاطبة 	لها شرطان
---	--------------

<ul style="list-style-type: none"> • تُرفع بثبوت النون - تُنصب وتجرم بحذفها (لا تمرّب بالمركبات) • مرئوعها موجود لها: ألف المثنى - واو الجمع - ياء المخاطبة ويقم: ١ - فاعلاً مع الفعل المعلوم : يُشعرون (الواو فاعل) ٢ - نائب فاعل مع الفعل المجهول: يُسرقان (الألف نائب فاعل) ٣ - اسماً للفعل الناقص : تُسبحين (الياء اسم أُضنيح) 	ولها مركباتان
---	------------------

بناء الفعل وإعرابه ١ - سِتْ عَشْرَةَ حَالَةً لِلسَّبْتِي وَالْمَعْرَبِ مِنَ الْأَفْعَالِ

الفعل الملازم	سبتي	على الضمة	حركة يان الأساسية - التصريف مع: هُوَ - هِيَ - هُنَّ
		على الضمة	إذا اتصلت بواو الجماعة - التصريف مع: هُمْ
		على السكون	١ - إذا اتصل بصغير رفع متحرك - التصريف مع: أَنْتَ - أَنْتِ - أَنْتُمْ - أَنْتِي - أَنْتِي - أَنْتُنَّ - تَا - نَعْنُ - ٢ - إذا اتصلت بنون الإثبات - التصريف مع: هُنَّ

الفعل الضارع	مغرب	مرفوع	بالضمة	إذا تحوَّلت من التواصب والجوازيم والتبنة	في غير الأفعال الخمسة
		منصوب	بالتخفة		في الأفعال الخمسة
		مخرب	بالحذف التون		في الأفعال الخمسة
	مجزوم	مخرب	بالتسكون	١ - إذا تعدت حرفاً جزير لفعل واحد: أَنْ - لَنْ - إِذَنْ - كَيْ	في غير الأفعال الخمسة
		مخرب	بالحذف التون	٢ - أو أداة نصب فرعية مع أن مضمره: : - ف - و - أو - ثُمَّ - حَتَّى	في الأفعال الخمسة
		مخرب	بالحذف التون	١ - إذا تعدت حرفاً جزير لفعل واحد: لَمْ - كَمَا - لَأَمْ الْأَمْرُ - لَا النَّاهِيَةُ ٢ - أو أداة شرط مجزوم قطعي: إِنْ - إِذَا - مَنْ - مَا - نَحْوَهَا - أَيَّ كَيْفَمَا - مَتَى - أَيْنَمَا - أَيْنَ - مَتَى	في غير الأفعال الخمسة
سبتي	على السكون	إذا اتصلت بنون الإثبات - التصريف مع: هُنَّ - أَنْتُنَّ	في الأفعال الخمسة		
	على التخفة	إذا اتصلت بنون التوكيد - المشددة: نٌ - أو المخففة: نَا	في الأفعال الخمسة		

فعل الأمر	سبتي	على السكون	حركة يان الأساسية	في غير المنعني بالأفعال الخمسة مع: أَنْتَ - أَنْتِ
		على حذف التون		في المنعني بالأفعال الخمسة مع: أَنْتِ - أَنْتِ - أَنْتِ
		على حذف حرف التنة		في الأفعال المنعني الأخر (و - ١ - ي)
		على الضمة	إذا اتصلت بنون التوكيد - المشددة: نٌ - أو المخففة: نَا	

بنائ الفعل والمجرأة - ٢ - المبني والمعرب في الماضي والمضارع والأمر

فعل الأمر					الفعل الماضي										
مبني			التصريف	مبني			التصريف	مبني			التصريف				
-	(واي)	(ن)		(واي)	(ن)	-		-	-	-		-	-		
•			أمر			أمر	أمر				أمر	أمر			

الفعل المضارع															
الأفعال	مبني		مجزوم			التصريف مع ل	منصوب		التصريف مع لن	مرفوع		التصريف			
	-	-	(واي)	(ن)	-		(ن)	-		-	-		-		
•						تضارع			تضارع			تضارع	تضارع		

٧

٧
الفصل السابع

٧

الجُمُلةُ الإنمِيةُ

٧ الجُملة الاسميّة

٧		٧
١٥١	إعرابُ الاسم : المبتدأ العام لإعرابِ الاسم	٧ - ١
١٥٢	الجُملة الاسميّة: المبتدأ والخبر	٧ - ٢ - ١
١٥٣	الجُملة الاسميّة : مرتبة المبتدأ والخبر	٧ - ٢ - ٢
١٥٤	الجُملة الاسميّة : علاقة الخبر بالمبتدأ	٧ - ٢ - ٣
١٥٥	الجُملة الاسميّة : في حذف المبتدأ والخبر	٧ - ٢ - ٤
١٥٦	الجُملة الاسميّة : ملحقات المبتدأ والخبر	٧ - ٢ - ٥
١٥٧	الجُملة الاسميّة : ملحقات المبتدأ والخبر - تابع	٧ - ٢ - ٦
١٥٨	الجُملة الاسميّة : مؤجّر لأحكام المبتدأ والخبر	٧ - ٢ - ٧

المبني على العام لإعراب الاسم

إعراب الاسم

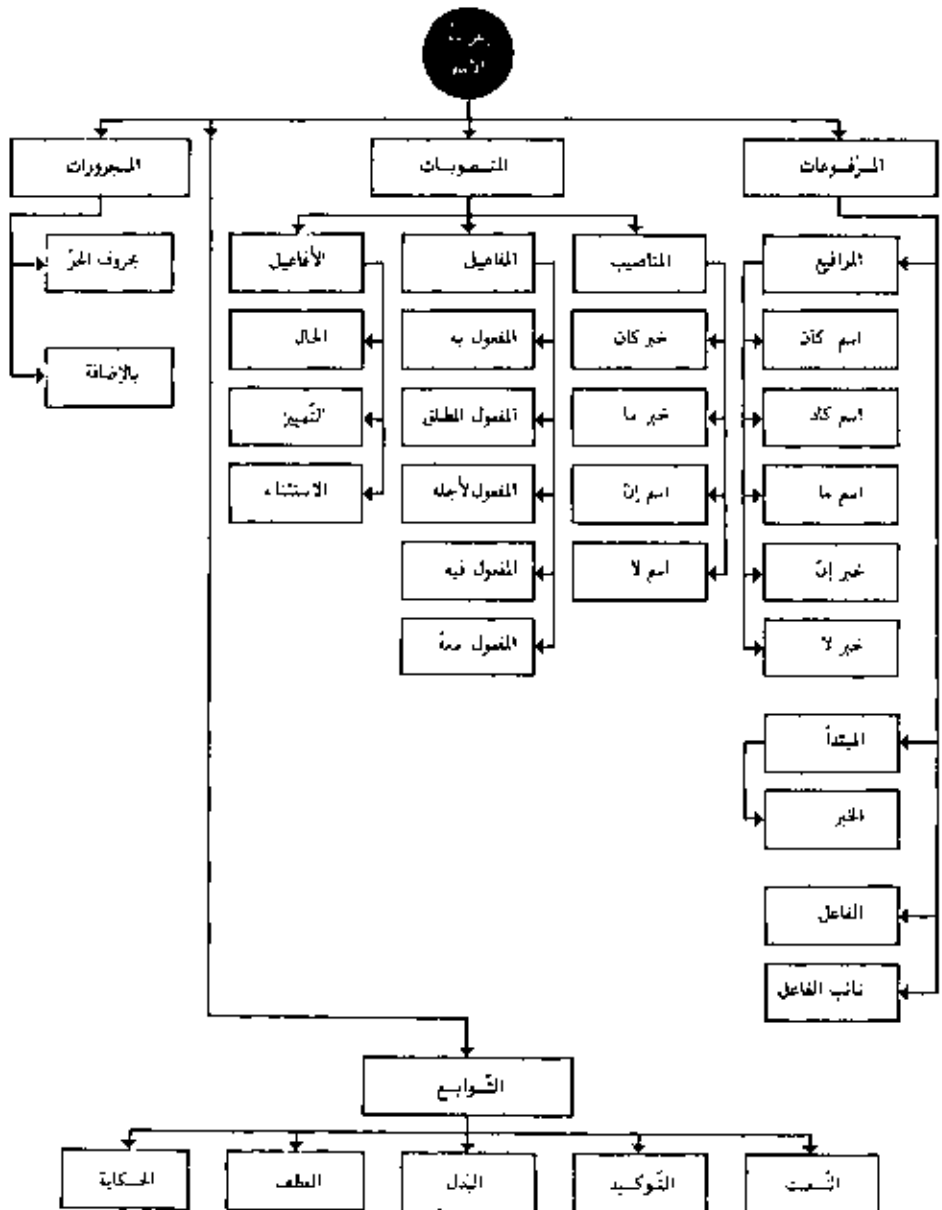

ابجدية الاسمية ١ - المبتدأ والخبر

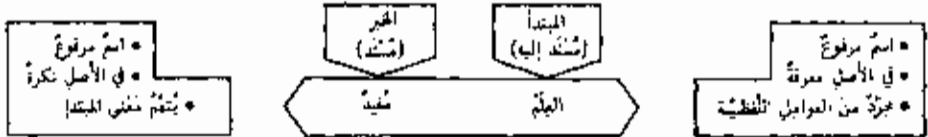

- حدة الزمخدر في المبتدأ والخبر بقوله: إنها اسمان مجزبان للإسناد، والمراد بالتجزيد إخراجها من العوامل النحوية بطل: كان... إنع النج... وكونها مجزبتين للإسناد هو رافعها لأنه معنى قد تناوتها معاً تناولاً واحداً من حيث إن الإسناد لا يتأخر بدون طرفين: مبتدئ وسند إليه.
- المراد بالعوامل النحوية العوامل غير الزائدة - لأن الزائدة تدخل على المبتدئ فيكون مجزباً لفظاً منزوعاً متحلاً: هل بن عالم في المدينة ٢- وما زجبل وضير أخزر بأدبه مفاثاً غلياً

يأتي المبتدأ في أول	يكون المبتدأ
١- الجملة الابتدائية: الفئاعة عني ٢- الجملة الحاثية: سبزت والقر في كيد الشاء ٣- الجملة السعوية: رأيت شيخاً عجيباً مهيباً ٤- الجملة القسرية: الظلم مزقنا ونعيم ٥- في صدر جملة الموصول: زازن الذي أبوه عظيم	١- صريحاً: العلم مُعَيَّنٌ - أفت شجاع ٢- مؤولاً بالضمير: أن تصوموا خير لكم - أي: صيامكم

- الأصل في المبتدأ أن يكون معرفة لكي يُعَيَّنَ إذا أُخبر عنه فإن أفتت النكرة جاز الابتداء بها
- تقييد النكرة إذا كانت حاسمة أو هامة - لأن اختصاصها بقرنها من المعرفة وضومها يستغرق كل أفراد الجنس فتسمية المعرفة بأل الجنسية: إن هذين الأمرين ترجع المواضع التي تُؤَوَّلُ فيها الابتداء بالنكرة

تضمين النكرة

- بالصفة: خطيبٌ مُسْتَعْرَافٌ زانوا
- بالإضافة: حيلة الأرب خير حيلة - وقد تكون الإضافة مقنونة: كلُّ ينضمي السعدة - أي: كلُّ أخير
- بالعمل في ما بعدها: ونعم في الخبر خير
- بالتصوير: كتبت خذب أخلاقي.

ونعم

- إذا أريد بها عموم الأفراد: إنسان خير من ميمية
- إذا وقعت بعد استفهام: هل أحد في القار؟
- إذا وقعت بعد نفي: ما عاقل في القوم

مؤنات أخرى ثلاثاء بالنكرة

- إذا وقعت بعد ظرف أو مجرور بالجر: عني مال - لكل عالم حقوة
- إذا كانت دعاء: ونيل المرغفين
- إذا وقعت في صدر جملة حالية: مزنا ونعم قد أضده
- إذا وقعت بعد إذا التمهاتية: نظرت فإذا دار نلتهم القصر
- إذا وقعت بعد لولا: لولا اجتهد لساء الناس كلهم
- إذا أريد بها التنوع: فيوم علينا ويوم لنا
- إذا تحلف عليها ما يصح الابتداء به: زجبل وامرأة فقيرة على الباب

- الأصل في الخبر أن يكون نكرة لأنه صفة للمبتدأ - وقد يأتي بمعرفة إذا كان المبتدأ معرّفاً: لبنا ونظنا
- قد يبتدأ المبتدأ: انطلق عاقبت وخسمة • وقد ينفع الخبر: هو المغرور الرجم

الْحَمْدَةُ الرَّاسِمِيَّةُ - ٢ - مَرْتَبَةُ الْمُبْتَدَأِ وَالْحَمْدُ

• الأصل في المبتدأ التقديم لأنه عكوه عليه وفي الخبر التأخير لأنه الحكوم به - غير أنه قد يترجم ما يوجبى الدعوى عن الأصل

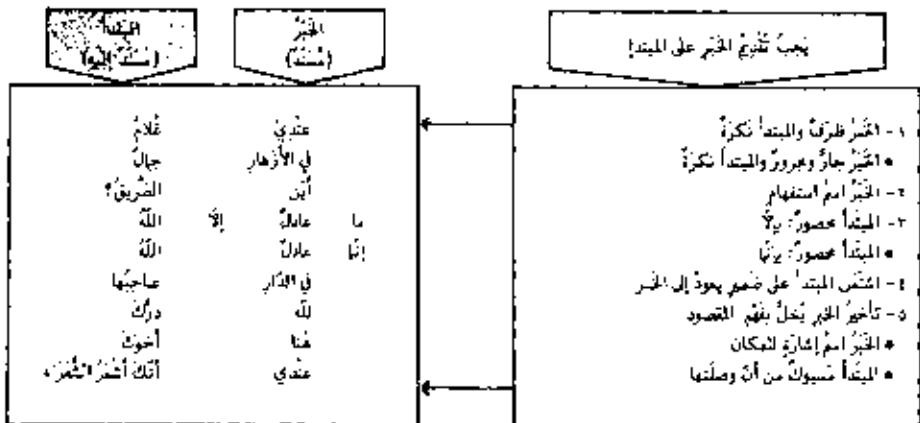
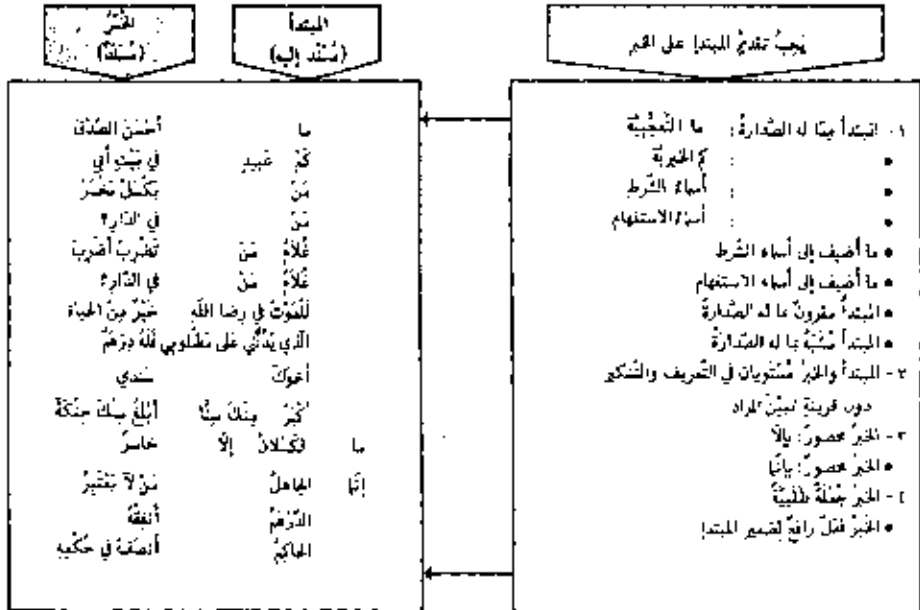

- إذا اشتمى المبتدأ والخبر ووحدت قرينة تبين المراد يجوز تقديم الخبر - فنقول: زحل صالح حاضر - أو: حاضر زحل صالح - ونقول أيضاً: بيتونا نحو بيتنا - أو: نحو بيتنا بيتونا - أي أن هي أيتنا مثل بيتنا
- وفي ما خلا الأماكن المذكورة يُعَيَّرُ بَيْنَ تَقْدِيمِ الْخَبَرِ أَوْ تَأْخِيرِهِ، كَمَا اسْتَقَامَ الْمَعْنَى وَحَصَلَتْ قِلَادَةُ

الجملة الاسمية - ٣ - علاقة الخبر بالابتداء



• الخبر ثلاثة أنواع : ١- مُفرد - ٢- جملة - ٣- شبه جملة

- ١- جامد: فلا يتضمَّن ضميراً؛ الصَّمْتُ زَيْنٌ والسُّكُوتُ سَلَامَةٌ - ارتباط الخبر بالابتداء هو متفقون بضمير مقدر -
- ٢- مشتق: فَيَتَضَمَّنُ ضَمِيرًا عَائِدًا إِلَى الْمَبْدَأِ: الْعِلْمُ نَافِعٌ - أي نافع هو- إذا نطقت بالضمير يكون المراد بالمشتق: إما الفاعل والمفعول- أفعال التفضيل- الصفة المشبهة- لا غير-
- ٣- مؤنن بالمثنى: فَيَتَضَمَّنُ ضَمِيرًا: زَيْدٌ أَمْدٌ - أي شجاع هو-
 - إذا تضمن الخبر المقرة ضميراً عائداً إلى المبتدأ وجبت مطابقتها له في جميع أحواله: زَيْدٌ قَائِمٌ - الزَّهْدَانِ قَائِمَانِ ...
 - إذا كان اسماً جامداً فلا تلتزم المطابقة: الْأَوْلَادُ سَمِيحَةٌ - الجملة نزعان - العلماء سراج الألب
 - إذا قصد متعلق بالخبر لا الخبر بذاته علة الضمير إلى المبتدأ إشعاراً بأنه هو المقصود: إِنَّكُمْ قَوْمٌ تَتَكَبَّرُونَ الْحَقُّ وَقَدْ يَمُودُ عَلَى ضَمَرٍ إِلَى الْخَيْرِ: إِنَّكُمْ قَوْمٌ يَتَذَكَّرُونَ الْحَقَّ -



- الأصل في جملة الخبر أن تكون خبرية سواء كانت اسمية: الْعِلْمُ مَرْتَمَةٌ وَحِيمٌ - أو فعلية: الضلُّ نَيْتٌ أَرْكَانُ الْعَالَمِ - وقد يُعْتَبَرُ بِالْجُمْلَةِ الْإِنشَائِيَّةِ: الشَّرُّ لَا تَفْرَقُهُ - والإخبارُ بِالْجُمْلَةِ الْإِنشَائِيَّةِ ضَعِيفٌ لَا سُنْبُغٌ لِإِجْمَاعِ السُّعْمَاءِ عَلَى جَوَازِ الرَّفْعِ فِي الْأَسْمِ الْمَمْتَلِكِ عَنْهُ إِذَا وَقَعَ قَبْلَ فِعْلِ طَلْبِي -
- يُلْحَقُ بِالْجُمْلَةِ الْفِعْلِيَّةِ الْجُمْلَةُ الشَّرْطِيَّةُ: اللَّهُ إِذَا أَطَقْتُ يُوَفِّقَكَ - واعتُكِفَ فِي خَيْرِ الْمَبْدَأِ إِذَا كَانَ جُمْلَةً شَرْطِيَّةً - وَأَكْبَرُ الْمُتَّفَقِينَ عَلَى أَنَّهُ الشَّرْطُ لَا الْمَوَاقِبُ -
- إِذَا وَقَّعَتِ الْجُمْلَةُ خَيْرًا احتاجت إلى ضمير يربطها بالابتداء - ويكون هذا الضمير يارراً: الْعِلْمُ مَقَامٌ رَفِيعٌ - أو مستتراً: الْعِلْمُ يُرْقِي الْأُمَّةَ - أو محذوفاً: الْوَلَدُ يُشغَلُ بِدِينَارٍ - أي وشغلاً منه - ترتبط أيضاً الجملة بغير الضمير:



- ١- إذا كان بعضها عين المبتدأ - وذلك يكون يتكرار لفظ المبتدأ: التَّمِيمَةُ مَا التَّمِيمَةُ
- ٢- يتكرار معنى: الَّذِينَ يَزْرَعُونَ الْقَتْنَ - لَا تُهْدَى عِقَابُ الْمُفْسِدِينَ - فَرَأَى الْمُفْسِدِينَ هُمُ الَّذِينَ يَزْرَعُونَ الْقَتْنَ
- ٣- بالإشارة إليه من جانب الجملة: الاقتصار ذلك نصف النبي -
- ٤- بمرحوله تحت العموم الذي يشتبه عليه بعض الجملة أي أن تكون جملة الخبر متضمنة أصلاً أعم من المبتدأ فيكون المبتدأ داخلاً تحته: التَّضَوُّبُ بِعَمِّ الْقَتْنِ - هُوَ اللَّهُ أَحَدٌ -

- لا بد لشيء الجملة الواقعة خبراً من وصف أو فعل محذوف يتعلق به الظرف أو المجرور ويكون هُوَ الْخَبْرُ فِي الْحَقِيقَةِ: الْوَرْدَاءُ فَوْقَ الشَّجَرَةِ - أي كأنه أو تكون -
- إذا قُدِّرَ المحذوف وصفاً كان الخبر من قبيل المفرد وإذا قُدِّرَ فعلاً كان الخبر من قبيل الجملة -
- إذا دُلَّ متعلق الظرف والمجرور على وجود مطلق: يكون - كأنه... وما فاعلها وجبت حذفه لفقدان العائدة من ذكره - وإذا دلَّ على وجود مقدر بصفة وجبت ذكره: الْوَرْدَاءُ مُفَرَّدَةٌ فَوْقَ الشَّجَرَةِ عِنْدِي زَيْدٌ نَائِمٌ - ما لم يدلَّ عليه دليل: الْقَارِسُ فَوْقَ الْمَوَادِّ - أي راكب.

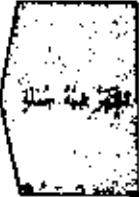

بجملته الاسمية - ٤ - في حذف المبتدأ والخبر

المبتدأ المحذوف	الخبر	يُحذف المبتدأ: ١- جواراً ٢- وجوباً
هذا قَسَمَةٌ	(...) العَلْبَةُ الأُولَى مَنْ ضَلَّ صَالِحاً لَمْ يَلْقَهِ	١- إذا دلت على تسمية قرينة ٢- متى كان جواباً القسم صادف مبتدأً • إذا كان خبره مصدرًا بدلاً من لفظه • بعد: لا بيتاً - إذا كان المبتدأ بما مرفوعاً • في باب: يتم وينس - والمقصود خبر • إذا أخبر عنه نعت مقطوع عن متبوعه • إما خبر المذبح أو الذم أو الترحم
الخبير المحذوف	المبتدأ أبوك تابع وأخوك (...) خَرَجْتُ إِذَا الْغَدُوُ (...) مَنْ جَنَّدَكَ أَبُوكَ (...) لَعَنَكَ (...) لَأَقُومَنَّ عَهْدَ اللَّهِ (...) لَأَقْمَنَّ لَوْلَا الْعَدَا (...) لَمَسَدَنَّ لَوْلَا الْأَمِيرُ (...) وَاقْتَلَّ لِحَلَسَنَّ الأَمِيرُ (...) عِينَكَ الأَمِيرُ (...) فِي الْفَاكِرِ مَا عَالَمَ (...) أَخُوكَ عَلَّ عَارِقَةَ (...) أُنْتَا كُلُّ إِنْسَانٍ (...) وَفَعَلَهُ كُلُّ إِنْسَانٍ (...) مَعَ فَعَلَهُ خَرَّ بِمِ الْعَيْتَةِ (...) نَسِيَةً	١- إذا دلت القرينة على حذفه وفي الغالب بعد: إذا - العَجَائِبُ • في جواب الاستفهام ٢- جواب القسم الصريح لأن لم يكن صريحاً جازاً إثبات الخبر وحذفه • جواب: لولا - إذا دلت الخبر على وجوده نطلق فإذا دل على وجوده مقيد بصفة وجب إثبات • الظرف: إذا كان • المجاز والمجرور: الوجود نطلقاً • عايل الصفة المسبوقة: ينفي - بمستفهام • عطف اسم على المبتدأ بواو المصاحبة الواو تكون تضاف المصاحبة لتقوم مقام: مع • الحال التي لا تصلح أن تكون خبراً

• لا تُنفي الحال عن الخبر إلا إذا كان المبتدأ مصدرًا مضافاً إلى مفعول - أو فعل التثنية مضافاً إلى المصدر أو إلى ما يؤكده به: أفضل خير فعله وأنت تخدم المصلحة - أقرب ما يكون النبت من ربي وهو ساجد

مُحَقَّاتُ الْمُبْتَدَأِ وَالْخَبَرِ - ٥

الجملة الاسمية

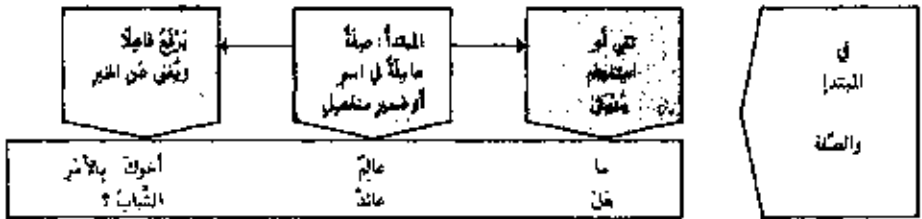

• يُقَرَّرُ في المرفوع بالصفة أن تكلفي بـ في المضيء ما كاتبة أخوالك - فإذا لم تكلفي به كقولك: ما قام أبواؤك زيداً - لم تكن في شيء من ذلك - فيكون: زيداً - مبتدأ مؤخرًا و: قام - خبراً مقدّماً و: أبواؤك - فاعل: قائم - أمّا إذا كان مرفوعاً ضميراً مستتراً كقولك: زيداً لا والله ولا تاجد - فتكون خبراً للمبتدأ قبلها -

• المرفوع بالوصف اسم الفاعل والمفعول والصفة المشبهة وأفعال التثنية واسم النسب - غير أنه إذا كان الوصف مفعولاً كان ما بعده نائب فاعل ساداً مبتدأ الخبر: هل تغدور أخوالك؟

• يكون التثنية والاستفهام بالجر كما مرّ أو بغير الجرف: ليس سَطَلِقَ أخوالك - كيف جالني غلاسة؟ - على أن الوصف بعد: ليس - يكون مرفوعاً جاً على أنّ اسمها والفاعل يُعْنَى عن خبرها - وقد يكون التثنية تأويلاً: إنّما قائمٌ عبدك - أي: ما قائمٌ إلا عبدك - غير ذاهب بتوك - أي: ما ذاهب بتوك على أن الوصف بعد: ضم - يُجْرَى بالذاهب على أنّ: غير - هي المبتدأ وفاعل الوصف أعنى عن الخبر -

- الصفة مبتدأ وما بعدها مرفوعٌ سادٌ مبتدأ الخبر : هل قائمٌ الغائب؟
- أو الصفة خبرٌ مقدّمٌ وما بعدها مبتدأ مؤخرٌ : هل قائمٌ الغائب؟

١- الصفة متعلّقة بما بعدها في الإعراب

- الصفة خبرٌ مقدّمٌ وما بعدها مبتدأ مؤخرٌ -
- هل خالدان العالمان؟ - ما خالدون الأشياء -

٢- الصفة متعلّقة في التثنية والخبر

- الصفة مبتدأ وما بعدها مرفوعٌ سادٌ مبتدأ الخبر -
- ما مسافرٌ أسواقٍ - ما مسافرٌ أنثما -

٣- الصفة متعلّقة بما بعدها كقولها أو جع

حالات الـ صفة المبتدأ

• ما - التثنية	• الضمير	• اسم الاستفهام
• كم - التثنية		• الاسم الموصول
		• اسم الشرط
		• اسم الإشارة

أَجْمَلَةُ الْأَسْمِيَّةِ مُلْحَقَاتُ الْمَبْتَدَأِ وَالْخَبَرِ (تابع)

• إذا كان الخبر ظرفاً جارياً أو مفعولاً أو اسم استفهام يذلل على الظرفية ثم وقعت بعد ذلك نكرة شتى فلها وجهان:

١ - الرفع	على أنها خبر المبتدأ	النكرة المتشقة بجاء عام المبتدأ والخبر
٢ - النصب	على الحال	
عندي يوسف نام	-	عندي يوسف ناماً
أين أيوك محم	-	أين أيوك محمماً
في المنزل صديقك تابع	-	في المنزل صديقك تابعاً

- هو ضمير يُفصل بين المبتدأ والخبر فرفع النك: أبوك هو الفاعل
- يفيد معنى الحصر والتخصيص
- ينتهي أن يكون ضميراً منفصلاً مرفوعاً مطابفاً للاسم السابق
- يجب أن يكون المبتدأ والخبر مترتين أو كمرتين
- إعرابه: حرف لا محل له من الإعراب
- لا تأثير له في ما بعده من حيث الإعراب:
- حالة واحدة يُغزب فيها ضمير الفصل اسماً كقضية الضمان، وذلك في كل جملة لا يمكن أن يتميل فيها الاسم الثاني بالأول إلا من طريق اعتبار الفاصل بينها ضميراً: كان التلميذ هو خالد

- تجوز دخول فة الجزاء على الخبر إذا كان متأخراً - وتدخل على المواب
- مع الوصل: الذي يُساعدني فلة الشكر
- مع النكرة الموصوفة بغير المفرد: زائر في البيت فلة المؤدة
- إذا دخل على المبتدأ ناسخ غير إن ولكن، تدخل فة الله على الخبر: ليس كل من يفعل له أجر

الجملة الاسمية ٧ - موجز أحكام المبتدأ والخبر

مفرد	١ - جامد ٢ - مشتق ٣ - مؤول بالمشتق
جمله	١ - اسمية خبرية ٢ - فعلية خبرية ٣ - فعلية شرطية
شبه جمله	١ - متعلقة بالظرف ٢ - متعلقة بالمجاز والجرور

تكوينه	١ - صريح ٢ - مؤول بالصريح
أثره نكرة موصولة	١ - بالوصف ٢ - بالإضافة ٣ - بالحلل في ما بعدها ٤ - بالتصغير
أثره نكرة موصولة	١ - أريد بها عموم الأفراد ٢ - بعد استفهام ٣ - بعد نفي

تقدم الخبر على المبتدأ
١ - الخبر ظرف والمبتدأ نكرة ٢ - الخبر جرور والمبتدأ نكرة ٣ - الخبر اسم استفهام ٤ - المبتدأ محصور يلاً أو إنَّها ٥ - المبتدأ له ضمير يعود إلى الخبر ٦ - التأخير مجل بالفهم المقصود ٧ - الخبر اسم إشارة للمكان ٨ - المبتدأ صوبك من أن وصلتها

تتوهم المبتدأ على الخبر
١ - له الصدارة ٢ - أضيف إلى ما له الصدارة ٣ - مقرون أو مشبه بما له الصدارة ٤ - المبتدأ والخبر مستويان ٥ - الخبر محصور يلاً أو إنَّها ٦ - الخبر جملة طلبية ٧ - الخبر فعل رافع لضمير المبتدأ



الرباط
• لفظي أو معنوي • ضمير ظاهر • ضمير مستتر • ضمير مقدر

يُحذف جوازاً	• إذا دلت القرينة على حذفه أو بعد إذا الفجائية وجواب الاستفهام
يُحذف وجوباً	١ - جواب القسم الصريح ٢ - جواب لولا - والخبر وجود مطلق ٣ - الظرف والمجاز والجرور ٤ - عامل الضمّة بعد نفي أو استفهام ٥ - العطف على المبتدأ بواو المصاحبة ٦ - الحال

يُحذف جوازاً	• إذا دلت على تحيينه قرينة
يُحذف وجوباً	١ - جواب القسم بماذ مسدّه ٢ - خبره مصدر بدل من لفظه ٣ - بدل لا سيّما والمشتق مرفوع ٤ - مع نغم ونشّ والخصوص خبر ٥ - خبره نعت متطوع عن تشبوه ٦ - مجرد المدح أو الذم أو الترحم

التواضع

التَّوَسِيعُ

٨			٨
١١١	المَيْكَلُ المَائِمُ لعمل التَّوَسِيعِ	:	٨ - ١ - ١
١١٢	كَلِمَاتُهَا وَأَقْسَامُهَا	:	٨ - ١ - ٢
١١٣	أَفْعَالُهَا نَائِصَةٌ تَدْخُلُ عَلَى الْجُمْلَةِ الاسْمِيَّةِ	:	٨ - ٢ - ١
١١٤	مَنْعَقَاتُهَا	:	٨ - ٢ - ٢
١١٥	أَفْعَالُهَا مَقَارِبَةٌ تَدْخُلُ عَلَى الْجُمْلَةِ الاسْمِيَّةِ	:	٨ - ٣
١١٦	حُرُوفُهَا نَفْيٌ تَدْخُلُ عَلَى الْجُمْلَةِ الاسْمِيَّةِ	:	٨ - ٤
١١٧	حُرُوفُهَا نَفْيٌ مُشْتَبِهَةٌ بِتَفْعَلٍ عَلَى الْجُمْلَةِ الاسْمِيَّةِ	:	٨ - ٥
١١٨	مِثْلُ تَفْتَحُ ، مِثْلُ يَجُودُ المَفْتَحُ وَالكَسْرُ	:	٨ - ٦
١١٩	حُرُوفُهَا نَفْيٌ لِلجِنْسِ يَدْخُلُ عَلَى الْجُمْلَةِ الاسْمِيَّةِ	:	٨ - ٧

* عوامل تتدخل على الجملة الاسمية

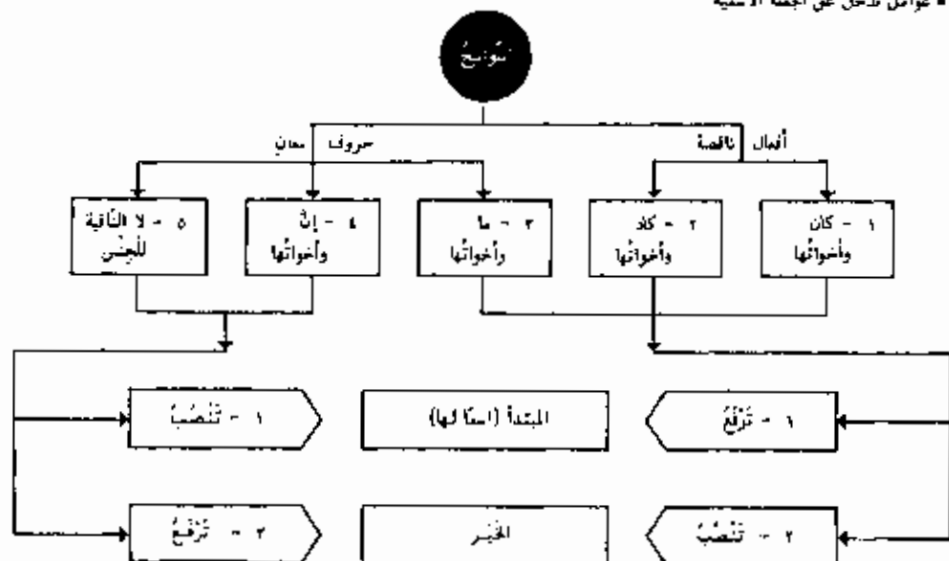

المناصب

١ - خبرُ كان وأخواتها
٢ - خبرُ كاد (المضارع)
٣ - خبرُ ما وأخواتها
٤ - اسمُ إن وأخواتها
٥ - اسمُ لا التانيّة للجنس

المرافيع

١ - اسمُ كان وأخواتها
٢ - اسمُ كاد وأخواتها
٣ - اسمُ ما وأخواتها
٤ - خبرُ إن وأخواتها
٥ - خبرُ لا التانيّة للجنس

نواسخ

تدخل على

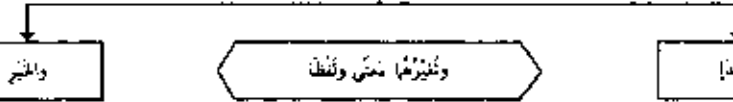

نوع المبتدأ

الناسخ هو ما
يتغير معناه ونطقه

نوع الجملة

ترفع
المبتدأوتنصب
الغيرتنصب
المبتدأ
وترفع
الغير

كان وأحوالها: أصبح - أضحى - أضى - أضى - بات - صار - ظل - كان - كين - ما انفك - ما برح - ما دام - ما زال - ما فتى -
ويخلق بها: أض - ارتد - استحال - انقلب - تسك - تحول - حاز - راح - زرع - عاد - عاد - (وكلها بمعنى صار)

كاد وأحوالها: ابتدأ - أخذ - اغتلق - أقبل - أبرى - أتا - أوشك - جصل - سرى - شزع - طفق - عسى - علق - قام - كذب - هب

ما وأحوالها: حروف مشبهة بليس
إن - ما - لا - لات

إن وأحوالها: حروف مشبهة بالفعل
إن - كان - لكن - لعل - ليت

لا التابعة للجنس

جملة
فعليةجملة
اسمية

التغيير المعنوي هو نقل الحدث من زمان إلى زمان آخر أو نقله من جواز إلى وجوب وما أشبه ذلك...

التغيير المنطقي هو نقل الإعراب من حال إلى حال أخرى

كان وأخواتها ١ - أفعال ناقصة تدخل على الجملة الاسمية

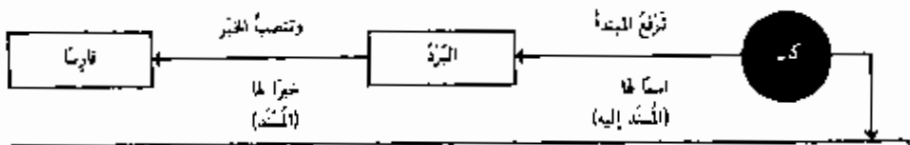

الأفعال الناقصة لا تكتمل برفوعها إنما تحتاج إلى خبر لتكتمل جملتها معنى تاماً - ولا يزال عنها النقص

في شروط عمل الأفعال الناقصة
١ - تعمل بلا شرط: أصبح - أضحى - أمسى - بات - صار ظل - كان - ليس
٢ - إذا تقدمها نفي - نهي - نداء - استفهام إنكاري: أفعلك - برح - زال - فتره
٣ - إذا تقدمها ما المصدرية: دام

في تصريف الأفعال الناقصة
١ - تصريف تام (ماضٍ - مضارع - أمر): أصبح - أضحى - أمسى - بات - صار ظل - كان
٢ - تصريف ناقص (ماضٍ - مضارع): ما أفعلك - ما برح - ما زال - ما فتره
٣ - لا يتصرف أصلاً: ليس - ما دام

مرتبة الاسم والخبر	النسب	الاسم	الخبر
كان	التثنية	التثنية	مجتهداً
كان	التثنية	التثنية	مجتهداً
ليس وما دام	التثنية	الاسم	الخبر
ليس	التثنية	الاسم	الخبر
ليس	التثنية	الاسم	الخبر
كان	التثنية	الاسم	الخبر
كان	التثنية	الاسم	الخبر

<ul style="list-style-type: none"> - في ما تختص به كان - • تُراد حشرًا بين متلازمين لتدل على الماضي: ما كان أحسن الرياض • تُمداف جوارًا مع اسمها بعد إن وأو: التور يهربي وإن عافنا • تُراد له في خبرها إذا تقدمها نفي: ما كان الله يظلمكم لنبياد • تُمداف جوارًا نون مضارعها الجزوم: لم أك مؤسًا 	<ul style="list-style-type: none"> - في ما تختص به ليس - • يعجز زيادة اليه في خبرها: ليس دالة بظالم • يعجز حذف خبرها إذا دلت عليه قرينة: قال الكافر: ليس إلا • ينطلق عملها إذا انتقص خبرها بولا: ليس العشب إلا • المسك (ولذلك عند الشمسيين - رأه الحجازيون فيوجرون نسبة الخبر).
---	--

كانَ وَأَتْوَاتِحُ

٣ -

مُلْحَقَاتُ

- كانَ : اتصافٌ الخبير عنه بالخبر في الماضي
- أضحى - أضى - ظلَّ - بات - أمسى: اتصافه بالخبر في الضحى والضحى والنهار والليل والسد
- ليسَ : النقيضُ
- صارَ : التحوُّلُ والانتقالُ
- ما زالَ - ما برحَ - ما فتىءَ - ما انفكَّ: ملازمةُ الخبر للخبير عنه
- ما دامَ : استمرارُ الخبر
- قدَّ شتمعلُ أيضًا: كانَ - أمسى - أضى - ظلَّ - باتَ: بمعنى صارَ

معانيها

- كانَ : إذا جُمعتا بمعنى: حدثت وحدثت
- ظلَّ أ : بمعنى استمرَّ
- باتَ : بمعنى نَزَلَ لَيْلاً
- أمسى : بمعنى دخلَ في المساء
- أضحى : بمعنى دخلَ في الصباح
- أضى : بمعنى دخلَ في الضحى
- صارَ : بمعنى انتقلَ
- انفكَّ : بمعنى انفصلَ
- برحَ : بمعنى ذهبَ
- دامَ : بمعنى بقيَ

الأفعال
الناتجة
التي
تأتي
تامة

ما هذا

ليس - ما فتىء - ما زال (مضارع: يزال).

وحيثنَّ فأخذَ فأعلا وتكتفي به: وإنما يقولُ للشَّيءِ كُنْ فيكون...

سبحانَ الله حينَ تُسبونَ وحينَ تُصبحونَ - خالدينَ فيها ما دامت السمواتُ والأرضُ...

- كلُّ ما اشتقَّ من الأفعالِ النَّاتجةِ يعملُ عملَ ما فيها في رفعِ الاسمِ ونصبِ الخبرِ - غيرَ أنَّ مصدرها يُضافُ إلى اسمها فيكونُ الاسمُ مجروراً لنظراً مرفوعاً عملاً: عَجِبْتُ مِنْ كَوْنِ أَعْيُنِكَ مُتَقَلِّبًا
- زالَ - تبيءَ - انفكَّ - برحَ: يجبُ أن يتطامها نفياً أو تهنئاً أو استفهاماً إنكارياً أو دحلاً ولا يكونُ المفعولُ إلا: بلا: ما زالَ الإنسانُ ضعيفاً - لا تزالُ صابرةً - لا زلتَ سعيداً - ظلَّ يتبرَّجُ البخيلُ متبوتراً - وأما النقيضُ فلا يكونُ إلا بالهرفِ كما في المثالِ أو بضملي: ليسَ يَنفَكُ اللهُ مغيثاً - وذلكَ من قبيلِ النقيضِ لفظاً - وأما النقيضُ معنًى فكتقولك: قلنا يزالُ زيدٌ مسافراً-

شروط
عملها

- إنَّ المرادَ بالخبرِ هنا هو الخبرُ المفردُ - وأما الخبرُ الواقعُ جملةً فيجوزُ تقديمه:
- كانَ الأميرُ يزورنا أو يزورنا رسولهُ - يزورنا كانَ الأميرُ وكانَ يزورنا الأميرُ وكانَ يزورنا رسولهُ الأميرُ
- أما تقديمُ الخبرِ على: دامَ وليسَ - فستتمةُ جملةِ السُّعابةِ لكتبتهم أجزاءً موصولةً بينها وبينَ الاسمِ: لا طيبَ للفتيشرِ ما دامت منقصةً لذاتهِ بأدك... ر الموتِ والمريرِ
- وأما تقديمُ الخبرِ على: ما - الثانيةِ والمصدريةِ فممتوعٌ بالتأنيقِ-

في
مرتبة
الخبر

- حُدِّثَ: كانَ - معَ معمولها يند: إن - في قولهم: افعلْ هذا إنك لا - أي إن كنتَ لا تفعلُ غيرهُ - فإما عوزٌ من: كانَ - ولا: راجيةٌ للغيرِ-
- وحذفُ حذاتها وجوبا يند: أن - المصدريةُ موصولةٌ عنها: ما - الزائدةُ وينتهي اسمها وخبرها: أما أنتَ راضياً رضىً - وقد عملَ السُّعابةُ ذلكَ بقولهم إنَّ أصلهُ: لأنَ كنتَ راضياً- تحذرتَ لأمِ التعليلِ من: أن - على قياسِ حذفتها ثم حذفتها: كانَ - للاختصارِ وزيدت: ما - عوضاً عنها- فالتصلُّ الضميرُ الذي هو اسمُ كانَ لعدمِ استغلائه متصلاً - وأدغيتَ نون: أن - هم: ما - إبتاربهما في المخرجِ فصارَتْ: أما أنتَ-

في
حذفِ
كانَ

أفعالٌ مقاربيةٌ تدخل على الجملة الاسمية

كاذبٌ وأخواتها



أفعالٌ المقاربية هي أفعالٌ ناقصةٌ تعملُ عملَ كانٍ وسُمِّيَتْ هكذا من بابِ تسميةِ الكلِّ باسمِ النقصِ

- يجوزُ أن يتوسَّلَ الخبرُ بينَ كاذبٍ واسمِها: كاذبٌ يَسْخَطُ اليَاسَ - ما لم يكنْ مقترناً بأن فلا يجوزُ فيه ذلك إلا إذا اعتبرتْ تامةً: أَوْشَكَ أَنْ يَنْهَبَ زَيْدٌ - فتكونُ أن وما بعدها في تأويلِ مصدرٍ فاعلُ لأَوْشَكَ - وزيدٌ: فاعلٌ يَنْهَبُ - لا يجوزُ في نظرِ الكثيرين من الضمائم: كاذبٌ يَسْخَطُ سَقَطَهُ - واستنوا عسى من هذا الحكيم: عسى زَيْدٌ يَقُومَ غَلامَةً.

أوضاعها وأحكامها	- أفعال المقاربة - • أَوْشَكَ • كاذبٌ • كَرِبًا	- أفعال الرجة - • اخْلَوْنَ • حَرَى • عسى	- أفعال الشرع - • ابْتِئَا • أَخَذَ • أَقْبَلَ • اقْبَرَى • أَنْتَأَ • جَفَلَ • شَرَعَ • طَفِقَ • عَطِقَ • لَمَّ • ضَمَّ
------------------	--	--	---

في القرآن غيرها بأن	• كاذبٌ يَطْلُبُ حِجْرَتَهُ • كَرِبًا خَيْرَهَا مِنْهَا • أَوْشَكَ: يَنْبَغِ الْاِقْتِرَانُ • أَوْشَكَ زَيْدٌ أَنْ يَنْهَبَ	• اخْلَوْنَ فِي نَجْوَى التَّرَانِ • حَرَى خَيْرَهَا بِهَا • حَرَى الْفَعْلُ أَنْ يَنْهَبَ • عسى: يَطْلُبُ الْاِقْتِرَانَ • عسى الْمَوْلَدُ أَنْ يَنْهَبَ	يجب تحريم غيرها منها
---------------------	--	---	----------------------

المجاذبة والاشتقاق	• كَرِبًا: جامدة • أَوْشَكَ: يشتقُّ مضارعٌ • كاذبٌ: واسم فاعلٍ • يكادُ التجرُّدُ يَخْلُقُ أَنْبَارَهُمْ (اسم الفاعل: كاذبٌ - مؤنثك)	• كَلَّهَا جَائِدَةٌ • عسى: من الفعل بها ضميرُ الرَّجْعِ الْبَارِزُ الصَّحِيحُ جازٍ فيها فتبع السين وكسرها: عَسَيْتَ وَصَيْتَ	• كَلَّهَا جَائِدَةٌ • كَلَّ مَا يَسْتَعْرِضُ مِنْ أفعالِ الشَّرْعِ لا يُعَدُّ مِنْ أفعالِ المقاربية بل يكونُ تامًّا كما في الأفعال: وَأَمَّا كَاتِبًا يَشْرَعُ فِي عَمَلِهِ
--------------------	--	--	---

التامة والناقصة	• كاذبٌ - كَرِبًا: ناقصةٌ • أَوْشَكَ: تامةٌ وجوبا • عسى: تامةٌ جوازًا - بشرط أن يأتي بعدها فاعلٌ مضارعٌ مبرورٌ بأن فيكونُ فاعلِها المصدرُ المؤنَّثُ من: أن والعملُ المضارعُ - تَلَوَّمَ صورةٌ واحدةٌ: التَلَوَّمَ عسى أن يَنْجَحَ - متى اتصل بها ضميرٌ نصبٍ: عَسَاءٌ - عَسَاءٌ - بقيت على عملها من رفعِ الاسمِ ونصبِ الخبرِ إلا أن ضميرَ النصبِ يُجْعَلُ تامةً عن ضميرِ الرفعِ	• أفعال الرجة: ناقصةٌ غالبًا	تأتي تامةً في الحالات التالية: • إذا لم يأت بعدها فاعلٌ مضارعٌ • ما رأيتُ سعيدًا يَشْرَعُ فِي عَمَلِهِ - إذا استعملت في صيغة: المضارع والامر واسم الفاعل - إذا جاءت في غير معنى الابتداء أَخَذَ الْمَوْلَدُ كِتَابَهَا
-----------------	--	------------------------------	--

من ولَّى الفعل الذي بعده: أن - ظاهرٌ يَصْحُ رَفْعُهُ به، جازٌ أن يكونَ ما بعدَ الفعلِ مرفوعًا بعسى اسمًا لها. وأن والفعلُ في موضعِ نصبٍ بعسى متقدِّمًا على الاسمِ - والعملُ الذي بعده: أن - فاعلُهُ ضميرٌ يعودُ على فاعلِ عسى. وعلى هذا الوجهُ يجوزُ: عسى أن يَزْجَلَ أسْوَكَ - ما لم يكنْ مانعٌ.

مَا وَأَوْخَاتُهَا

حُرُوفٌ نَفِيٌّ تَدْخُلُ عَلَى الْجُمْلَةِ الْاسْمِيَّةِ

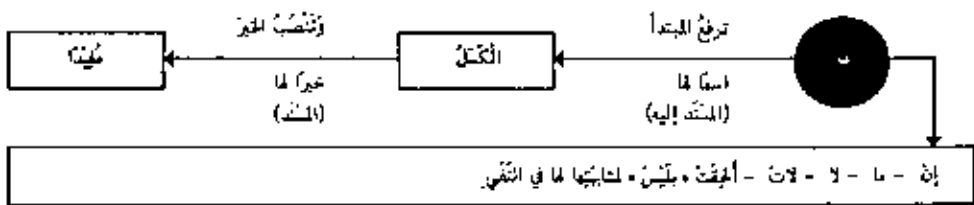

شُرُوطُ عَمَلِهَا

إِنْ	<ul style="list-style-type: none"> • أَنْ لَا يَتَقَدَّمَ خَيْرُهَا وَلَا مَعْمُولُهُ عَلَى اسْمِهَا • أَنْ لَا يُنْتَقَضُ خَيْرُهَا يَأَلَا - وَالْعَالِيَةُ فِي اسْتِمَالِهَا اقْتِرَانُ خَيْرِهَا يَأَلَا قَبْضًا عَمَلُهَا 	<p>إِنْ أَحَدٌ خَيْرًا مِنْ أُخْرَى إِلَّا بِالْعَالِيَةِ</p> <p>إِنْ الْعَلُّ أَحْمَلُ مِنَ الْوَزْدِ</p> <p>مَا هَذَا بَشَرًا هَذَا إِلَّا مَلَكٌ كَرِيمٌ</p>
------	---	---

لَا	<ul style="list-style-type: none"> • أَنْ لَا يَتَقَدَّمَ خَيْرُهَا وَلَا مَعْمُولُهُ عَلَى اسْمِهَا • أَنْ لَا تُزَادَ بِهَذَا إِنْ • أَنْ لَا يُنْتَقَضُ خَيْرُهَا يَأَلَا - يَجُوزُ اقْتِرَانُ خَيْرِهَا بِالْبَلَاءِ الزَّائِدَةِ - يَجُوزُ أَنْ يَكُونَ اسْمُهَا مَعْرُوفَةً أَوْ نَكْرَةً 	<p>مَا سَمِيرٌ مُجَاهِدًا - مَا سَجَاهِدٌ سَمِيرٌ</p> <p>مَا سَمِيرٌ مُجَاهِدًا - مَا إِنْ سَمِيرٌ مُجَاهِدًا</p> <p>مَا سَمِيرٌ مُجَاهِدًا - مَا سَمِيرٌ إِلَّا مُجَاهِدًا</p> <p>وَمَا دَارَ الْمَنَاءَ لَنَا بِدَارٍ</p> <p>مَا يُرِيهِمْ نَائِلًا - مَا تَلْمِيزٌ نَائِلًا</p>
-----	--	--

لَا	<ul style="list-style-type: none"> • أَنْ لَا يَتَقَدَّمَ خَيْرُهَا وَلَا مَعْمُولُهُ عَلَى اسْمِهَا • أَنْ لَا يُنْتَقَضُ خَيْرُهَا يَأَلَا • أَنْ يَكُونَ مَعْمُولُهَا تَكْرِيهِيًّا - يَجُوزُ حَذْفُ خَيْرِهَا وَيَكْثُرُ فِي كَلَامِ الْبَلَاءِ 	<p>لَا تَلْمِيزٌ مُجْتَهَدًا - لَا يَجْتَهَدُ تَلْمِيزٌ</p> <p>لَا تَلْمِيزٌ مُجْتَهَدًا - لَا تَلْمِيزٌ إِلَّا مُجْتَهَدًا</p> <p>لَا تَلْمِيزٌ مُجْتَهَدًا - لَا سَمِيرٌ مُجْتَهَدًا</p> <p>لَا بَأْسٌ - وَالتَّقْدِيرُ لَا بَأْسٌ عَلَيْكَ</p>
-----	---	---

لَان	<ul style="list-style-type: none"> • لَا يَدْخُلُ مِنْ حَذْفِ اسْمِهَا • أَنْ يَكُونَ اسْمُهَا وَخَيْرُهَا مِنْ أَسْمَاءِ الزَّمَانِ (حِينَ - سَاعَةً - أَوَانًا) : لَانِ السَّاعَةُ سَاعَةٌ نَدَامَةٌ 	<p>لَانِ سَاعَةٌ نَدَامَةٌ</p>
------	--	--------------------------------

مَا وَلَا	<ul style="list-style-type: none"> • إِذَا عَطِيفًا عَلَى خَيْرِهَا بِنِزْلِ وَجِبِ رَفْعِ الْمَعْطُوفِ • إِذَا عَطِيفًا عَلَيْهَا بِغَيْرِهِ وَجِبِ نَصْبِ الْمَعْطُوفِ 	<p>لَا رَجُلٌ مُقِيمًا وَلَكِنْ رَاسِلٌ</p> <p>مَا رَجُلٌ قَتُولًا وَرَاجِدًا</p>
-----------	--	---

إِنَّ انْتِقَاضَ نَفْيِ الْمَطْرُقِ يُنْقَضُ عَمَلُ جَمِيعِ الْمَرْفُوعِ الْمُشْتَبِهَةِ بَلَيْسَ إِذَا كَانَ يَأَلَا نَفْسَهَا ، فَإِنْ كَانَ جَاءَ مَوْجِبًا لَا يُبْطَلُ وَيَكُونُ مَوْجِبًا لِلْمَعْمُولِ حِينَئِذٍ نَحْوُ - مَا زَيْدٌ خَيْرٌ شَاعِرٍ - إِنْ غَدِرُوا سِوَى كَاتِبِ خَيْرٍ قَارِيءٍ

حُرُوفٌ مُشَبَّهَةٌ بِالْفِعْلِ تَدْخُلُ عَلَى الْجُمْلَةِ الْاسْمِيَّةِ

إِنَّ وَأَخَوَاتُهَا

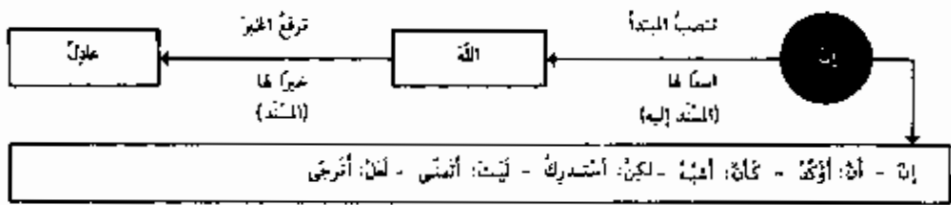

إن - أن - أوكد - ثناء - أئيب - لكن - استدرك - ليت - أتمس - لن - أترجى

حروف مشبهة بالفعل لأنها:	يكون خبر الأفعال المشبهة بالفعل
<ul style="list-style-type: none"> • تبتدئ من ثلاثة أحرف فصاعداً • مفتوحة الآخر كالفعل الماضي • تتضمن معنى الفعل وتلزم الأسماء • تدخل عليها نون الوعائية المختصة بالأفعال: إن - لكن - ويجوز أني ولكني 	<ul style="list-style-type: none"> • مقروناً • جملة اسمية • جملة فعلية • متعلق بحرف جر • متعلق ظرفي

في تقديم خبر إن على اسمها	جواراً وجوياً
<ul style="list-style-type: none"> • الخبير ظرفاً والاسم نوعاً الابتداء به • الخبير مجرور بالحرف يسوغ الابتداء به • الخبير ظرفاً والاسم نكرة لا يسوغ الابتداء به • الخبير مجرور بالحرف والاسم نكرة لا يسوغ الابتداء به • اشتمل الاسم على ضمير يعود إلى الخبير 	<ul style="list-style-type: none"> • إن عند آل الثواب • لكن في الصور حجة البدن • إن مع العشر نسواً • إن في الصداقة سواً • إن في آذار صاحبنا

يجوز دخول لام الابتداء على خبر إن	في دخول ما الكافئة على الأفعال المشبهة
<ul style="list-style-type: none"> • مؤخرًا مثبتًا • ماضياً جامداً • متصرفاً مقروناً بقد • مضارعاً • وقد دخل على ضمير النصب: إن هذا فهو الحق 	<ul style="list-style-type: none"> • إذا لحقت ما الحرفية أو خبر هذه الأفعال كفتها عن العمل ولذلك تسمى ما الكافئة: إنها الله واحد كانا أعوك أمداً • أما ليت فيجوز إعمالها أو إلغاؤها إذا اقترنت بما • إذا كانت ما موصولة أو مصدرية تبقى العمل وتكتب مفصلة

إذا عطف	إن - أن - كان
<ul style="list-style-type: none"> • إن - أن - كان • إن - أن - كان • كان • كان • لكن 	<ul style="list-style-type: none"> • ترجيح إن وأخواتها وتدخل لام الابتداء على الخبر • كان اسمها ضمير الشأن محذوفاً وخبرها جملة • حيثما تدخل على الجملة الاسمية والفعل الجماد والفاعل المصروف • جرت على حكم أن فيكون اسمها ضمير الشأن وخبرها الجملة التي بعدها فإذا دخلت على فعل متصرف أصبحت عنه في الإيجاب بقدر وفي النفي بلم • بطلت أصلها والأحسن اقترانها بالواو للتفريق مع العاطفة: نجا المسافرون ولكن صدقك عرق

هَمْزَةٌ إِنْ - مَتَى تَكْسَرُ - مَتَى يَجُوزُ الْفَتْحُ وَالْكَسْرُ

تَكْسَرُ هَمْزَةٌ إِنْ إِذَا مَتَى يَصِحُّ أَنْ يَسُدَّ الْمَصْدَرُ مَعَهَا

- ١ - إِذَا وَقَعَتْ ابْتِدَاءً (بِمَا فِيهَا الطَّلَبُ وَالنَّدَامُ):
 - إِنَّ اللَّهَ غَوْرٌ
 - أَيْقِنِ إِنَّ الْفَجْرَ قَدْ طَلَعَ
 - بِالْفَلَمِ إِنَّكَ بِمَسِيرٍ وَمَرَأَى مَنِي
- ٢ - إِذَا حَكَيْتَ بِالْقَوْلِ:
 - قُلْتُ إِنَّكَ وَدُودٌ
- ٣ - إِذَا وَقَعَتْ جَوَابًا لِقَسْمٍ لَمْ يَدْكُرْ فِعْلًا أَوْ دُكْرًا وَكَانَ خَيْرَهَا مَعْتَرًا بِاللَّامِ:
 - وَاللَّهِ إِنَّ صَدِيقًا مُخْلِصًا
 - أَقْسِمُ بِنَفْسِي إِنَّهُ لَأَكَابِتُنَّكَ
- ٤ - إِذَا وَقَعَتْ خَيْرًا عَنْ اسْمٍ عَيْنٍ أَوْ صِبَّةٍ لَهُ:
 - الْمُدْرَسَةُ إِنَّمَا مَنَارُ التَّهْدِيَةِ
 - سَبَّحْتُ خَطِيئَةً إِنَّهُ أَمِيرُ الْمُطَهِّينَ
- ٥ - إِذَا وَقَعَتْ فِي مَوْضِعِ الْخَالِ:
 - قَصْدَتُهُ وَائِي وَائِي بِرَوَاتِهِ
- ٦ - إِذَا وَقَعَتْ فِي صَدْرِ صِلَةِ الْمَوْصُولِ:
 - زَارَنِي الَّذِي إِنَّهُ كَرِيمٌ
- ٧ - إِذَا وَقَعَتْ بَعْدَ أَلَا اسْتِقْتِحَ حَيْثُ وَاجِبٌ وَأَلَا:
 - أَلَا إِنَّ الْعَلَمَةَ مَصَابِيحُ الْأُمَمِ
 - أَلَيْسَ حَيْثُ إِذَا الْأَمْنُ مُسْتَبِيحًا
 - تَبَّ إِذْ إِنَّ اللَّهَ رَاجِمٌ
- ٨ - بَعْدَ حَتَّى الْإِبْتِدَائِيَّةِ:
 - حَرَضَ ذَلَيْدٌ حَتَّى إِنَّهُ لَا يَرْجِعُوهَا

تُفْتَحُ هَمْزَةٌ إِنْ إِذَا مَتَى يَسُدُّ الْمَصْدَرُ مَعَهَا

- ١ - إِذَا وَقَعَتْ فِي مَوْضِعِ الْفَاعِلِ أَوْ تَائِبِهِ:
 - يَلْفَنِي أَنْتَ رَاجِلٌ
 - سَمِعَ أَنَّ الْفَسْكَرَ مَنصُورٌ
- ٢ - إِذَا وَقَعَتْ فِي مَوْضِعِ الْمَفْعُولِ بِهِ:
 - عَرَفْتُ أَنَّكَ مَعِي
- ٣ - إِذَا وَقَعَتْ فِي مَوْضِعِ الْبِتْدَاءِ أَوْ الْخَيْرِ عَنْ اسْمٍ مَعْنَى:
 - عِنْدِي أَنْتَكَ مُسْتَجِقٌ لِلْكَرَامَةِ
 - الْمَقُوقُ أَنَّ الْجَبَلُ عَارٌ
- ٤ - إِذَا وَقَعَتْ فِي مَوْضِعِ الْمَجْرُورِ بِالْحَرْفِ أَوْ فِي مَوْضِعِ مُضَافٍ إِلَيْهِ:
 - عَلِمْتُ بِأَنَّكَ سَافِرٌ
 - حَرَجْتُ مِنَ الدَّارِ سَبْعَ قَبْلَ أَنْ أُجِزُ غُلُوسِي
- ٥ - بَعْدَ حَتَّى الْجَائِزَةِ وَالْمَاعِطَةِ:
 - عَرَفْتُ أُمُورًا حَتَّى أَنَّكَ غَيُورٌ
- ٦ - إِذَا حَكَيْتَ بِالْقَوْلِ الَّذِي يَتَضَمَّنُ مَعْنَى الظَّنِّ:
 - أَتَقُولُ أَنَّ الْأَحْوَالَ تَتَنَبَّرُ (أَي أُنظِنُ تَغْيِيرَ الْأَحْوَالِ)
- فِي كُلِّ هَذِهِ الْأَمْثَلِ يَصِحُّ أَنْ تَسْبِكَ أَنْ مَعَ غَيْرِهَا بِمَصْدَرٍ نَقُولُ:
 - يَلْفَنِي زَيْحَلُكَ
 - سَمِعَ الْبِتْصَارُ الْفَسْكَرِ
 - عَرَفْتُ كَوْنَكَ مُعِيصًا عِلًّا...

بُجُودُ الْفَتْحِ وَالْكَسْرِ إِذَا صَحَّ الْإِهْتِبَارَانِ

بُجُودُ الْفَتْحِ عَلَى مَعْنَى	بُجُودُ الْكَسْرِ عَلَى مَعْنَى	الْأَمْثَلَةُ	إِذَا وَقَعَتْ هَمْزَةٌ إِنْ
إِذَا انْهَزَمَ الْعَدُوُّ حَاصِلٌ	إِذَا الْعَدُوُّ سَهَرَمٌ	نَظَرْتُ فَإِذَا أَنِ الْعَدُوُّ سَهَرَمٌ	١ - بَعْدَ إِذَا الْفِعَالِيَّةِ
فَأَكْرَمُهُ حَاصِلٌ	فَأَنَا أَكْرَمُهُ	مَنْ يَرْزُقُ فَأَنِي أَكْرَمُهُ	٢ - بَعْدَ فِعْلِ الْجَزَاءِ
عَلَى تَقْدِيرِ حَرْفِ الْجَزَاءِ	عَلَى قَصْدِ الْجَوَابِ	أَقْسِمُ إِنَّ السُّنْمَ يَرِيحُ	٣ - بَعْدَ فِعْلِ قَسْمٍ بَدُونَ الْأَمِّ
عَلَى تَقْدِيرِ حَرْفِ الْجَزَاءِ	عَلَى الِاسْتِنْتَابِ	اسْتَدْرَكَ الْكَسَلَ أَنَّهُ عَلَةُ الْفَقْرِ	٤ - فِي مَوْضِعِ التَّطْيِيلِ
مُرْتَكِبَةٌ مِنْ هَمْزَةِ الِاسْتِفْهَامِ وَالْمَعَامَةِ	أَمَّا حُرُوفُ اسْتِنْتَابِ يَمُوزَلَةُ أَلَا	أَمَّا أَنَّهُ لَوْلَا الَّذِي لَدَكُنْتَ نَعَالِمُ التَّضَامِ	٥ - بَعْدَ أَمَّا
مُرْتَكِبَةٌ مِنْ حَرْفِ وَاسْمٍ	تَنْزِيلُهَا مَنزَلَةَ الْبَيْتِ	لَا جَزَمَ أَنَّ الْمَدَّكَ يَرْفَعُ هَذَا الْحُكَامَ	٦ - بَعْدَ لَا جَزَمَ
تَقْدِيرُ أَنَّ وَصَلْتِهَا بِمَصْدَرٍ هُوَ خَيْرٌ	قَضَى الْحِكَايَةَ	خَيْرَ الْقَوْلِ أَنِّي أُحْمَدُ اللَّهَ	٧ - خَيْرًا مِنْ سَبْدِهِ هُوَ قَوْلٌ وَخَيْرٌهَا
			أَيْضًا فِي مَعْنَى الْقَوْلِ وَالْفَائِلِ وَاحِدٌ

حرف نفي بالجنس يدخل على الجملة الاسمية

لا التافية بالجنس

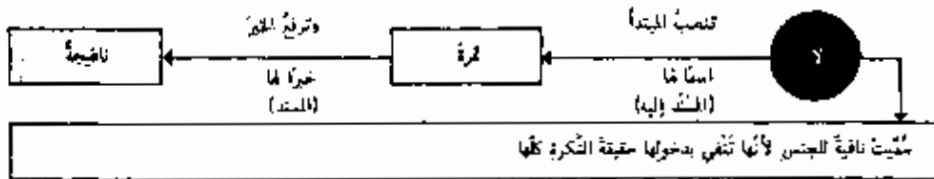

• أن تكون نافية بالجنس نصًّا • أن يكون اسمها وخبرها توكيديين • أن يكون اسمها متصلًا بها • أن لا يتقدم خبرها عليها • أن لا يدخل عليها جازر	شروط فعلها
: لا رجلٌ في القار (ولا يقال: إن رجلان) : لا فضيلة أبلل من التسمية : (لا يجوز أن يقال: لا في القار رجلٌ) : (لا يقال:) عندنا لا رجلٌ فقيرٌ : سرتٌ بلا زاد (يطلق صلها)	

اسم لا التافية بالجنس مبنيٌّ معها على الفتح وكلاهما في محلِّ رفع على الابتداء

• معرفة مبنيٌّ على علامة نصب الأصلية • مضاف منصوب • مشبهة بالمضاف منصوب - يجوز في الجمع المؤنث السالم الياء على النعت	أنواع اسم لا
: لا زديلة أخذ بين اثنيان : لا قائل حقَّ حيان : لا قائلًا حقَّ حيان : لا حياطات في المدينة	

يكثر حذف خبر لا إذا كان معلومًا: يأس (عظيكم) - ومع إلا: لا إله (أوجود) إلا الله

• إذا نعت اسم لا بمفرد متصل به جازر في النعت الياء على الفتح أو النصب أو الرفع • إذا فصل النعت جازر نصبه ورفع فقط • إذا كان اسم لا مضافًا أو مشبهًا به بجوزر في النعت النصب والرفع سواء فصل النعت أو لم يفصل • إذا عطيف على اسم لا جازر في المعطوف النصب والرفع	في نعت اسم لا
: لا رجلٌ ظريفًا - ظريفًا - ظريفًا - عندنا : لا رجلٌ عندنا ظريفًا - ظريفًا : لا صاحبٌ ظريف في المدينة بارعًا - بارع : لا رجلٌ وغلامًا - غلامًا - عندنا -	

اعتبار الأول	واعتبار الثانية	أمثلة	إذا تكررت
نافية بالجنس	نافية بالجنس	لا غالب ولا مغلوب	لا
نافية بالجنس	مشبهة بليس	لا غالب ولا مغلوب	
نافية بالجنس	عاطلة والمطف بالواو	لا غالب ولا مغلوب	جازر
مشبهة بليس	نافية بالجنس	لا غالب ولا مغلوب	
مشبهة بليس	مشبهة بليس	لا غالب ولا مغلوب	

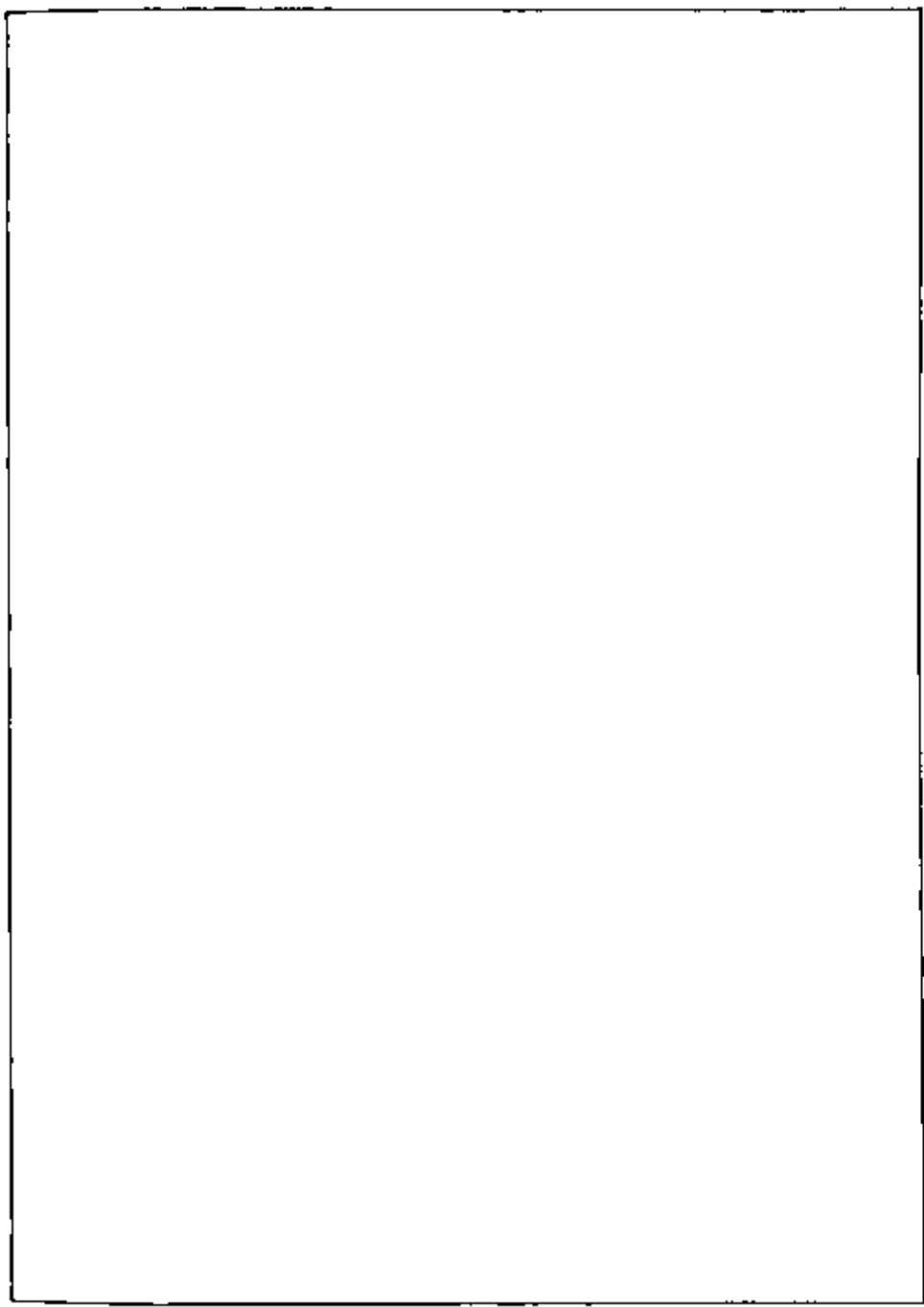

المفَاعِيلُ

١٧٣	المفصّل العام لأقسام المفاعيل	: المفاعيل	٩ - ١
١٧٤	تجديده وأحكامه	: المفعل به	٩ - ٢
١٧٥	المفعول بالفتح القلوب	: المفعول به الثاني	٩ - ٣ - ١
١٧٦	المفعول بالأفعال التي تنصب مفعولين	: المفعول به الثاني	٩ - ٣ - ٢
١٧٧	المفعول بالأفعال المتعدية إلى ثلاثة معاعيل	: المفعول به الثالث	٩ - ٤
١٧٨	موجز لبعول الأسماء المشتقة والشبيهة بالفعل	: العامل والمفعول	٩ - ٥ - ١
١٧٩	علاقة المفعول بالعامل الظاهر والمخزون	: العامل والمفعول	٩ - ٥ - ٢
١٨٠	علاقة العوابع للمرفوعات والنسوبات	: العامل والمفعول	٩ - ٥ - ٣
١٨١	صيغته وأحكامه	: أفعل التمجيد	٩ - ٦
١٨٢	صيغتها وأحكامها	: التحدير والإغراء	٩ - ٧
١٨٣	صيغته وأحكامه	: الاختصاص	٩ - ٨
١٨٤	صيغته وأحكامه	: الاشتغال	٩ - ٩
١٨٥	صيغته وأحكامه	: التنازع	٩ - ١٠
١٨٦	صيغته وأحكامه	: النهي	٩ - ١١ - ١
١٨٧	صيغته وأحكامه - تابع	: النهي	٩ - ١١ - ٢
١٨٨	صيغتها وأحكامها	: الاستغاثة	٩ - ١٢
١٨٩	صيغتها وأحكامها	: التوبة	٩ - ١٣
١٩٠	صيغته وأحكامه	: الترخيم	٩ - ١٤
١٩١	تجديده وأحكامه	: المفعول المطلق	٩ - ١٥
١٩٢	تجديده وأحكامه	: المفعول لأجله أو لآله	٩ - ١٦
١٩٣	تجديده وأحكامه	: المفعول فيه	٩ - ١٧
١٩٤	تجديده وأحكامه	: المفعول مفع	٩ - ١٨

المفاعيل الهيكل العام لأقسام المفاعيل

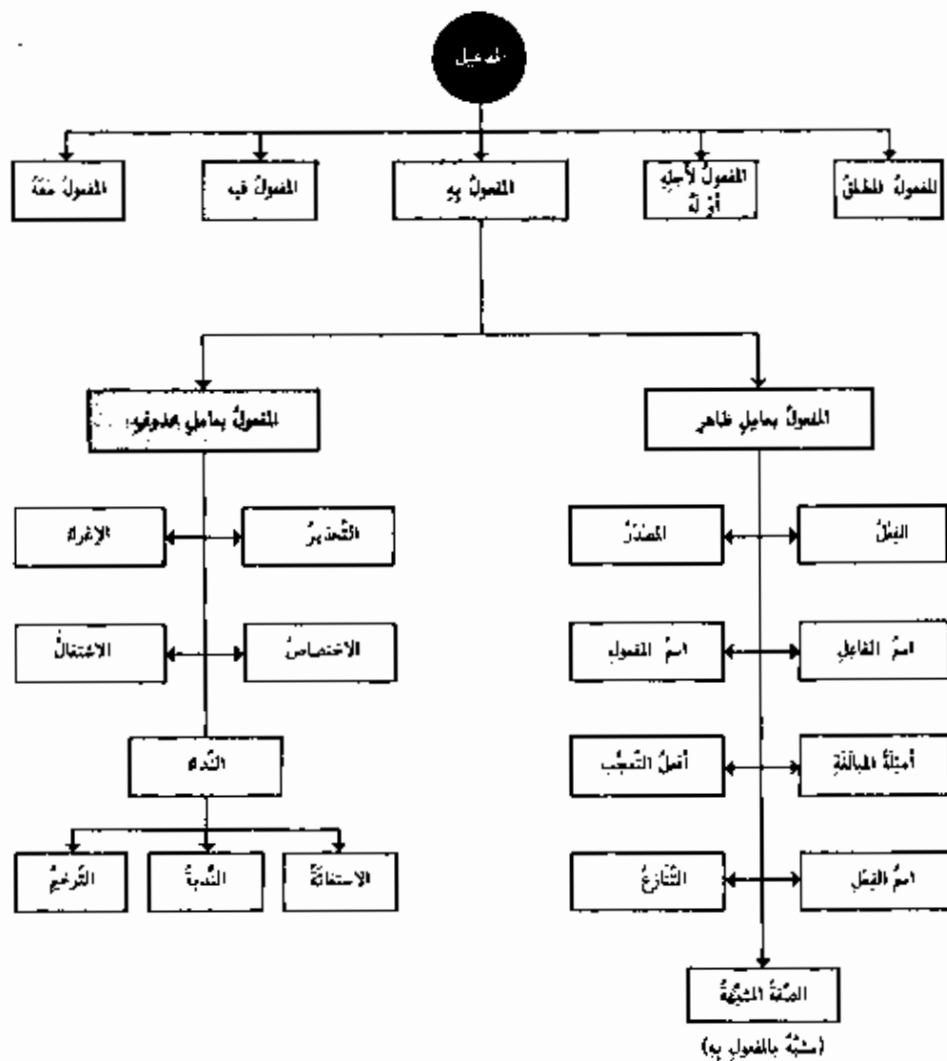

صِيغَتُهُ وَأَحْكَامُهُ

المفعول به

• هو اسم منصوب وقع عليه فعل الفاعل

البناء

- يكون للفعل مفعول به متى كان متعدياً
- إذا حذف المفعول به وكان الفاعل إثبات الفعل لفاعله من غير تعلقه بالمفعول نكرة المتعدي منزلة الفعل المأزوم فلم يقدّر له مفعول؛ هو ينظم وأنتم لا تنظّمون - أي عنده مقبرة على النظم وليست عندكم

• المراد بوقوع الفعل عند التمام وكونه السبب في الخارج من الفاعل ولذلك كان زيد مفعولاً به في:

ما ضربت زيدا - كما أنه فاعل في: ما جله زيد

- عوائل المفعول به ثمانية: الفعل - الصدر - اسم الفاعل - اسم المفعول - الصفة المشبهة - أمثلة المبالغة - اسم التمجيد - اسم العمل

أنواع المفعول به

مفعول به
(فضة)

الفاعل
(سند إليه)

المفعول
(سند)

ظاهر صريح شرب

المترقة

(شرب)

تقلب

ظاهر صريح شرب

هذه القصيدة

(هو)

دراوس

ضمير صريح متصل

إياه

(شرب)

تبدل

ضمير صريح متصل

هـ

(هو)

وقد

مؤكّد بالصريح

أنتك قادم (قدومك)

(ت)

ترقت

• الأصل في المفعول به أن يؤخّر عن الفاعل ما لم يقص تأخيرُه عنه إلى إخلال لفظي أو منوحي فيتم عليه

• يجوز أن تدخل على المفعول به: اللام الجارية زائدة لجر التأكيد: زُيدَ ضربت - وتسمى لام التثوية لأنها تنوي عابداً صمغاً إما بتأخيرها: هدى وزحمة الذين هم لزيهم يزهبون - أو لكونه فرعاً في العمل: أنت قتال لا تريد - وهي لا تنطق بشيء أصلاً

• يُحذف المفعول به إذا دلت عليه قرينة بيّنة وذلك إما جوازاً: شرب زيدا فنكز - أي شرب القمزم - وإما وسوياً: أهدت وأطقتي الصديق - أي أهدتُه

• المفعول به خفيٌّ بالذكر لكونه مضموداً في المنى لإلام الفاعل - ولكنه قد يُحذف إذا كان مرفوعاً: رعت الأثنية - أي العشب - وقد يُحذف أيضاً طلباً للاختصار: بغير الله لئن يشاء - أي بغير الأتوب

المفعولُ بِأفعالِ القلوبِ - ١٠ -

• أفعالُ القلوبِ تُدخلُ على المبتدأِ والمجرمِ بقَدِّ استيفاءِ قائلها فتنبهها مفعولينِ لها: وَجَدْتُ الْعِلْمَ نَائِمًا

١ - أفعالُ تَعَيَّنَ الرَّجْعَانِ: ظَنَّ - عَلِمَ - حَسِبَ - زَعَمَ - جَمَلَ - عَدَّ - حَسِبَ - حَسَبَا	٢ - أفعالُ تَعَيَّنَ الْبِقَرِ: رَأَى - عَلِمَ - وَجَدَ - أَلْفَى - دَرَى - تَعَلَّمَ	٣ - أفعالُ تَعَيَّنَ التَّحْوِيلِ: صَيَّرَ - تَرَكَّ - فَخَّرَ - وَهَّبَ - تَعَدَّى - اتَّخَذَ
---	---	--

• سُمِّيَتْ: أفعالُ القلوبِ - لأنَّ أغلبها لِلشَّكِّ وَالْيَقِينِ الْمُتَعَلِّقِينَ بِالتَّلَبُّبِ
 • جَمِيعُ أفعالِ القلوبِ وما أُخْرِقَ بها قد تكتفي بنصبِ المفعولِ الأوَّلِ إذا كانت مُستغنيةً عن المفعولِ الثانيِ
 • وَجِبْنَ: تَعَيَّنَ كَسائرِ الأفعالِ التَّشْبِيهِ إلى مفعولٍ واحدٍ: عَلِمْتُ الْمَأْتَلَةَ - أَيِ مَرَقَتِهَا - وَجَدْتُ الضَّالَّةَ - أَيِ لِقِيئِهَا
 • كُلُّ أفعالِ القلوبِ تَصَرَّفَتْ تصرُّفًا تامًّا أَيِ يُسْتَقَرُّ منها مُضَارِعٌ وَأمرٌ وأمرٌ فأعْلَمُ الخ... وَكُلُّ ما يُسْتَقَرُّ منها يَعْمَلُ عَمَلًا ماضِيًا
 ما عدا: وَهَّبَ بِمعنى صَيَّرَ - لِإِنَّهَا تَلَزِمُ الماضِي كقولهم: وَهَبَنِي اللهُ بِذَلِكَ
 : هَبَّ بِمعنى قَدَّرَ - فَلَيْسَتْ أَمْرًا من وَهَّبَ بِمعنى أعطى - لِإِنَّهَا لا تُسْتَقَمُّ إِلَّا بِصِيغَةِ الأَمْرِ: هَبَّ الْأَهْلَامُ مُسَالِمَةً
 : تَعَلَّمَ بِمعنى اعْلَمَ - وَهِيَ خِلَافُ الأَمْرِ من: تَعَلَّمَ بِتَعَلَّمَ - لِصِيغَةِ الأَمْرِ: تَعَلَّمَ سَيَاءَ النَّفْسِ قَدْرَ عَدْوِهَا

• إنَّ ما تَصَرَّفَتْ مِنْ أفعالِ القلوبِ إذا تَأَخَّرَ عن مفعولينِ لَوْ تَوَسَّلَ بَيْنَهُمَا جازَ قبه للإعجابِ والإلحاحِ - مع الإجمالِ: آتِيًا تَعْلَمُونَ الموتَ - آتِيًا تَعْلَمُونَ الموتَ - آتِيًا تَعْلَمُونَ الموتَ - آتِيًا تَعْلَمُونَ الموتَ - آتِيًا تَعْلَمُونَ الموتَ • المرادُ بِالإلحاحِ إبطاءُ العملِ لفظًا ومحلًّا لِغيرِ ما يجرُ - فيكونُ أَجْزَاءً مُبْتَدَأً وَغَيْرًا	الإلحاحُ
--	----------

• إنَّ ما تَصَرَّفَتْ مِنْ أفعالِ القلوبِ إذا فَصَلَ بَيْنَهُ وبينَ الجسلةِ ما له صَدْرُ الكلامِ يُعَقِّقُ عن العملِ: ظَنَنْتُ ما كَلَّمَكَ صِدْقًا - ما: نافيةٌ - كَلَّمَكَ صِدْقًا: مبتدأٌ وخبرٌ - والمجملةُ في محلِّ نصبٍ وظنُّنَّ - • المرادُ بالتخليقِ إبطاءُ العملِ لفظًا لا محلًّا لِما يجرُ	التخليقُ
---	----------

• مَدَّ مَدَّتْ

• مَدَّ وَوَقَعَتْ بِهَيْبَةٍ بَعْدَ المعلقِ مَدَّتْ مَدَّتْ مَدَّتْ المفعولينِ
 إنَّ كانَ العملُ يَتَعَدَّى إليها ولم يَتَّصِبِ الأوَّلُ -
 فإنَّ هَيْبَةَ مَدَّتْ مَدَّتْ الثانيِ ولم يَكُنْ في المأْتَلَةِ
 تعليقٌ على الأصحِّ
 • يَبْدُو مَدَّتْ المفعولينِ: أُنْ وَصَلَتْهَا - وَأَنْ وَصَلَتْهَا:
 يَحْسِبُونَ أَنَّهُمْ يُحْسِبُونَ صُنْمًا
 زَعَمَ الَّذِينَ كَفَرُوا أَن لَنْ يُجْعَلُوا

• العَلَقَاتُ هِيَ

• ما - بِإِنْ - ٢ - الألفيات - لَوْ - لَمَلْ
 لا مَ الايْتِساءِ - لا مَ الفِشْرِ
 كَمَ الحَبْرِيةِ - كَمَ الاستِغْمامِيةِ
 ٢ أَذْرِي مَدَّ السُّقْرَ - إنَّ أَذْرِي لَمَلَّةٌ فَبَنَنْتَ لَكُمْ -
 ظَنَنْتُ لِحَبْرِيرِ أَشْفَرِ مِنَ الأَحْطَلِ - تَعَلَّمْتُ أَيِ
 الحَبْرِينِ أَفْضَى سَبِيلاً
 لَوْ لَمْ يَرَوْا كَمَ أَهْلَكُنَا قَبْلَهُمْ مِنَ القُرُونِ؟

• إنَّ أفعالَ القلوبِ يجوزُ أنْ يَكُونَ قائلها ومفعولها
 ضميرينِ مُتَّصِلِينَ صاحبِيها واحداً:
 وَأَبْسَى فِي حَظْرِ
 إنَّ عَفَّتْ حَبْرَكَ مُطِيبًا
 • ما عدا تَعَلَّمَ: يَمْتَنِعُ فيها ذلكُ كما يَمْتَنِعُ في غيرها
 مِنْ الأفعالِ التي لَيْسَتْ مِنْ أفعالِ القلوبِ -
 فلا تَعْمَلُ: حَرَبِيضِي
 بَلْ: حَرَبِيضَتُ نَفْسِي

• تَلَمَّحَ بِأفعالِ القلوبِ في التَّلَمُّحِ أفعالٌ تَوَافَّقَتْها في المعنى
 غيرَ أنَّها لا تَمَلِّقُ عن العملِ إِلَّا بالاستِغْمامِ:
 نظَرُ: فَتَنْظُرُوا أَيُّنا أَفْضَى عَزِيَّةً
 أَبْصَرُ: فَتَبْصُرُونَ بِأَيْكُمْ المُتَوَدِّعُونَ
 تَفَكَّرَ: أَوْ تَتَفَكَّرُوا ما يَصْاحِبُهُمْ مِنْ جَنِّهِ
 سَأَلَ: بِسَأَلْتُمْ أَيُّنا يَوْمَ الدِّينِ
 اسْتَبْأَى: بِسْتَبْأَيْتُمْ أَيُّنا هُوَ

المفعول به الثاني ٢ - المفعول بالأفعال التي تنصب مفعولين

• بعض الأفعال تنصب مفعولين ليس أصلها متبداً وخيراً - وهي كثيرة لا يمكن حصرها

أكثرها استعمالاً	أكثرها استعمالاً
كأ - رزقاً - أطعم - سقى - رزق	كأ - رزقاً - أطعم - سقى - رزق
أعطى - ألقى	أعطى - ألقى

• الأصل في المفعولين اللذين ليس أصلهما متبداً وخيراً أن يُقدّم ما هو فاعل في المعنى: كما أسروا الفقير فؤاداً - ويجوز عكس هذا الترتيب عند أمن اللبس - الفقير فاعل في المعنى إذ هو أخذ والثوب مأخوذ.

- متى التَّسَبُّبُ أَخَذَ الْمَفْعُولَيْنِ بِالْأَخْرِ: أعطى الأميرُ عمراً بكرةً - فإن كل واحدٍ منهما لما كان يصح أن يكون أخذاً ومأخوذاً وجب الترتيبُ مدلولاً على الأخذ بالتقدم.
- متى حَصَرَ الْمَفْعُولُ: ما أعطيتُ الصديقَ إلا كتاباً - لأنك لو قلت: ما أعطيتُ كتاباً إلا الصديقَ - الحصرُ المفعولُ الأوَّلُ بخلاف المقصود.
- متى كان الأوَّلُ ضميراً والثاني اسماً ظاهراً: وهبتك درهماً - لأن تأخير الأوَّلِ يؤدي إلى فصل الضمير مع إمكانها اتصالاً وهو ممنوع.

يجب الرجوع

إلى الأصل

- أي تأخيراً ما هو فاعل في المعنى إذا اعتكس دون تقديمه مانع لفظي كما لو اشتغل على ضمير عاثر على المفعول الثاني: أعطيتُ الكتابَ صاحبه -
- فلو قلت: أعطيتُ صاحبه الكتابَ - لأدى ذلك إلى عود الضمير إلى متأخر لفظاً ورتبةً وهو ممنوع.

يجب التوقف

عن الأصل

• هناك مجموعة من الأفعال تنصب مفعولين يستغاضُ فيها عن المفعول الثاني بالجار والمجرور:

أمر :	تأمرُّونَ الناسَ خيراً - بالغير
استغفر :	استغفرَ اللهُ ذنباً - من ذنب
اختار :	اختارَ موسى قومهً سبعين رجلاً - من قومه
كفى :	كفىُّهُ أبا عبد الله - بأبي عبد الله
سقى :	سقىُّهُ زيداً - بزید
دعا :	بمعنى سقى: دعوتُهُ زيداً - بزید
صدق :	لقد صدقكم اللهُ وعداً - صدقكم في وعده
زوج :	زوجتُهُ هنداً - بـهند
قال :	قلتُ زيداً زيداً - بزید

المفعول بالأفعال المتعدية إلى ثلاثة مفاعيل

المفعول به الثالث

• الأفعال التي تصبُّ ثلاثة مفاعيل بعد استيفاء فاعلها هي ستية:



فعلته الجملة

صُدِّعَ الجملة

مفعول به الثالث
أرضه عجز

المفعول به الثاني
أصله مُتَّخِذًا

المفعول به الأول
اسم مفرود أو ضمير

الفاعل
(مُتَّخِذٌ إِلَيْهِ)

الفعل
(مُتَّخِذٌ)

حشرات

أعمالهم

الذئبين

الله

أرى

- كلُّ ما حَقَّقَ لِمَعْمُولِي: علم ورأى - حَقَّقَ مُطْلَقًا لِثَلَاثٍ وَالثَّلَاثِ مِنْ مَفَاعِيلٍ: أعلم وأرى - فيجوزُ التَّاءُ العَامِلُ بِالنِّسْبَةِ إِلَيْهَا: زَيْدٌ أَعْتَمَدْتُكَ قَائِمٌ وَيُطْلَقُ الْفِعْلُ عَنْهَا: أَعْتَمَدْتُ زَيْدًا لَعَمْرٍ قَائِمٌ - وَلَا يَجُوزُ كُلُّ ذَلِكَ لِلْمَعْمُولِ الْأَوَّلِ
- أمَّا بَقِيَّةُ الْأَفْعَالِ: حَدَّثتْ - عَجَزَ - أَخْبَرَ - أَنْبَأَ - نَأَى - فَلَمْ تَقَعْ تَعْدِيَّتُهَا إِلَى ثَلَاثِ مَفَاعِيلٍ فِي كَلَامِ الْعَرَبِ إِلَّا وَهِيَ مُبَيَّنَّةٌ لِلْمَجْهُورِ: أَنْبَأْتُ زَيْدًا قَائِمًا

حال

مفعول به
٢

مفعول به
١

فاعل

فعل

حشرات

أعمالهم

الذئبين

الله

أرى

ويجوزُ أنبأ

• أي ليس ما يتبع من:

١ - اعتبار المفعول الثالث حالاً

٢ - الاستئناء عن تصدِّي الأفعال إلى ثلاثة مفاعيل

العامل والمفعول ١ - موجز لعمل الأسماء المشتقة والشبيهة بالفعل

مفروقون بأن	
غير مضاف	مضاف

مجرى من آل	
غير مضاف	مضافة

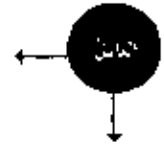

فاعل	مضافة إليه (فاعل)
مفعول به	مضافة إليه (مفعول به)

المصدر	لازم	فاعل	مضافة إليه (فاعل)
	متعد	مفعول به	مضافة إليه (مفعول به)

فاعل	مضافة إليه (فاعل)
مفعول به	مضافة إليه (مفعول به)

اسم الفاعل	لازم	فاعل	مضافة إليه (فاعل)
	متعد	مفعول به	مضافة إليه (مفعول به)

نائب فاعل ومفعول به	مضافة إليه (نائب فاعل)
---------------------	------------------------

اسم المفعول - متعد	نائب فاعل ومفعول به	مضافة إليه (نائب فاعل)
--------------------	---------------------	------------------------

فاعل أو مميز	مضافة إليه (فاعل)
--------------	-------------------

الصفة المشبهة - لازم	فاعل أو مميز	مضافة إليه (فاعل)
----------------------	--------------	-------------------

فاعل	مضافة إليه (فاعل)
مفعول به	مضافة إليه (مفعول به)

اشته المبالغة	لازم	فاعل	مضافة إليه (فاعل)
	متعد	مفعول به	مضافة إليه (مفعول به)

-	إلى معرفة: مضافة إليه
-	(فاعل) - أو مميز
-	إلى تذكير: (فاعل)

أفعل التفضيل	لازم	مجرور بمن (فاعل)	-
	متعد	مجرور بالخرق. (مفعول به)	-

-	-
-	-

اسم الفعل	لازم	فاعل	-
	متعد	فاعل ومفعول به	-

المشؤول

العَائِلُ وَالْمَعْمُولُ - ٢ - عِلَاقَةُ الْمَعْمُولِ بِالْعَائِلِ الظَّاهِرِ وَالْمَحذُوفِ

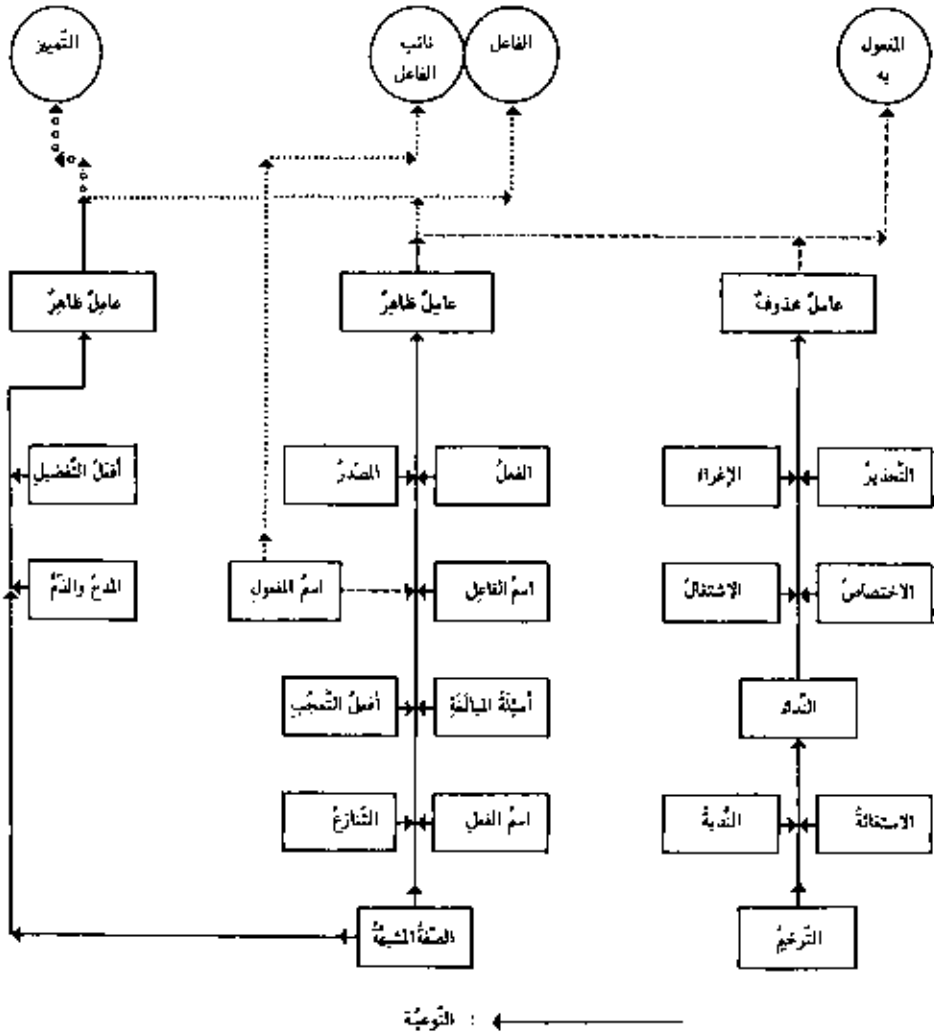

التَّوْحِيدُ : ←

ينصبُ مفعولاً به : ←

يرفعُ فاعلاً : ←

ينصبُ على التَّمْيِيزِ : ←

يرفعُ نائبِ فاعلي : ←

التحذير صيغتها وأحكامها والإغراء

<p>• هو تنبيه المخاطب على أمر محرم أو يمتنع. النصان النصان والفعل المحذوف هو: الزم</p>	<p>• هو تنبيه المخاطب على أمر مكرره يستحبته. إيكان اليأس والفعل المحذوف هو: احذر أو احذر</p>								
<p>(...) الزميمة و (...) الصبر</p>	<p>(...) إيكان و (...) اليأس</p>								
<table border="1" style="width: 100%; border-collapse: collapse;"> <tr> <td style="width: 25%; padding: 2px;">فعل محذوف وقاعل مستتر</td> <td style="width: 25%; padding: 2px;">فعل محذوف وقاعل مستتر</td> <td style="width: 25%; padding: 2px;">مفعول به للمعل محذوف</td> <td style="width: 25%; padding: 2px;">مفعول به للمعل محذوف</td> </tr> </table>	فعل محذوف وقاعل مستتر	فعل محذوف وقاعل مستتر	مفعول به للمعل محذوف	مفعول به للمعل محذوف	<table border="1" style="width: 100%; border-collapse: collapse;"> <tr> <td style="width: 25%; padding: 2px;">فعل محذوف وقاعل مستتر</td> <td style="width: 25%; padding: 2px;">مفعول به للمعل محذوف</td> <td style="width: 25%; padding: 2px;">مفعول به للمعل محذوف</td> <td style="width: 25%; padding: 2px;">مفعول به للمعل محذوف</td> </tr> </table>	فعل محذوف وقاعل مستتر	مفعول به للمعل محذوف	مفعول به للمعل محذوف	مفعول به للمعل محذوف
فعل محذوف وقاعل مستتر	فعل محذوف وقاعل مستتر	مفعول به للمعل محذوف	مفعول به للمعل محذوف						
فعل محذوف وقاعل مستتر	مفعول به للمعل محذوف	مفعول به للمعل محذوف	مفعول به للمعل محذوف						
<p>• أحكام الإغراء لأحكام التحذير إلا أنه يكون بغير إيكان -</p> <div style="border: 1px solid black; padding: 10px; margin: 10px auto; width: 80%; text-align: center;"> <p>الامم المفروى به يكون</p> </div> <p>• سُردا : الزميمة • معطوفاً عليه : أخلاق والإحسان إليه • مكرراً : أخلاق أخلاق يُصحب المفروى به بفعل مضمر تقديره: الزم وإضماره واجب مع المطف والتكرار وجائز مع غيرها كما في التحذير</p>	<p>• يكون التحذير إما بلفظة إيكان وفروعها أو بغيرها</p> <div style="border: 1px solid black; padding: 10px; margin: 10px auto; width: 80%; text-align: center;"> <p>إيكان</p> </div> <p>• يُصحب المحذر منه بفعل مضمر وجوباً مع المطف أو بدون: إيكان والكذبة - إيكان الكذبة • حكم هذا الضمير أن يكون للمخاطب - وقد جاء المفروء نادراً كقول الشاعر: ولا تصحب أمّا الجهلي م وإيكان وإيها</p> <div style="border: 1px solid black; padding: 10px; margin: 10px auto; width: 80%; text-align: center;"> <p>غير إيكان</p> </div> <p>• إن كان المحذر منه منطوقاً عليه أو مكرراً وجب إضمار الفعل الناصب: فسلك والأست - الموت الموت • وإن كان خالياً من المعطف والتكرار غابت خبره: إن شئت أضمرت العامل: الأست وإن شئت أظهرته: احذر الأست • التحذير في الأستة: في فسلك واحذر الكذبة أو الأستة أو الموت</p> <p>• يجوز في المحذر منه إيكان المزمين: إيكان من الكذبة • إذا دخلت إيكان على فعل وتبني بعدها إضمار: من - الجارية وإفتراف الفعل بأن: إيكان (من) أن تكذب</p> <div style="border: 1px solid black; padding: 10px; margin: 10px auto; width: 80%; text-align: center;"> <p>إذا كان المحذر منه مكرراً أو منطوقاً عليه</p> </div> <p>• يجوز فيه الزم على تقدير مبتدأ محذوف: الأستة الأستة - أي هذا الأستة • أو على تقدير خبر محذوف: أي - في طريقك الأستة</p>								
<p>الحق بالتحذير والإغراء</p> <p>في التزام إضمار الناصب بعض أمثالي ويعمل منها ما يلي:</p> <p>• من أنت زيدا - أي - تذكر - وهو مثل ضمير من يُذكر عظيماً بسوء • كل شيء ولا هذا - أي - اصنع - • عذيرك - أي - احضِر عذيرك أو عذرك • أعلأ وسلا - أي - أثبت أعلأ ووطينت سلا</p>									

صِيغَتُهُ وَأَحْكَامُهُ

الِاخْتِصَاصُ

- هو أن يُلَاحِظَ بعدَ ضميرِ التَكَلُّمِ أوِ المُخَاطَبِ اسمَ ظاهِرٍ مَعْرُوفَةٍ يُقَالُ لَهُ المَخْصُوصُ وَهُوَ مَنْصُوبٌ بِفِعْلِ: أَخَصُّ المَذْذُوفِ وَجُوبًا: نَحْنُ مُنْشَرِّ العِلْمِ نُصَلِّحُ الأُمَّةَ.
- المُرَادُ بِمَنْشَرِ العِلْمِ - هُنَا - التَّكَلُّمُ نَفْسَهُ لَا شَخْصًا أُخَرَ بِمُخَاطَبَتِهِ وَكَذَا حَكَمَ كُلُّ مَخْصُوصٍ

المخصوص

الفضل

المذذوف

نحو	(...)	المجنود	نحوي	الظنم
مُنْشَأً	فعل مَذْذُوفٌ وفاعل مَسْتَرٍ	مفعول به لِلفعلِ مَذْذُوفٍ	فعل وفاعل مَسْتَرٍ	مفعول به لِلفعلِ نَحْوِي

..... في محلِّ نصبِ حالٍ خيرُ المبتدأِ

- المَعْرُوفُ :
- التَّوَاضُّعُ :
- زِيَادَةُ البَيَانِ :
- بِنَا نَحْنُ المَجْنُودُ يَذْكَرُ الأَعْدَاءَ -
- وَهِيَ أَيْهَا التَّنْبِيهُ نُفَوِّدُ إِلَى عَمَلِ اللّهِ - النَّدْبُ هُوَ التَّكَلُّمُ نَفْسَهُ
- نَحْنُ العَرَبُ أَقْرَبُ النَّاسِ لِلضَّيْفِ -

الغرض
من
الاختصاص

- أَنْ يَفِيعَ بَعْدَ ضَمِيرِ التَّكَلُّمِ: أَنَا أَفْعَلُ كَذَا أَيُّهَا النَّحْوِي - أَيُّ أَفْعَلُهُ مُخْتَصِمًا بِفِعْلِهِ مِنْ بَيْنِ القَتِيانِ -
- قَدْ يَفِيعُ بَعْدَ ضَمِيرِ المُخَاطَبِ: سُبْحَانَكَ اللَّهُ العَظِيمِ -
- لَا يَصِحُّ أَنْ يَفِيعَ بَعْدَ ضَمِيرِ القَائِمِ وَلَا يَدُ اسْمِ ظَاهِرٍ: فَلَا يُقَالُ: بِهِمْ مُنْشَرِّ العَرَبِ حَيْثُمَا المَكَارِمُ بِنَصْبٍ: مِمَّنْشَرٌّ - عَلَى الإِخْتِصَاصِ لَكِنْ يَجْرُهَا عَلَى البَدَلِيَّةِ -
- وَلَا يُقَالُ: يَرْزِقُ العَالِمُ تَعْقِدِي النَّاسِ - بِنَصْبٍ: العَالِمُ - يَلِ بِجَرِّهَا عَلَى التَّسْمِيَةِ -

شُرط
المخصوص

- مَعْرُوفٌ بِأَلٍ: نَحْنُ العَرَبُ مَرَعِي الدَّيْمِ.
- مُضَافٌ إِلَى مَعْرُوفٍ بِأَلٍ: أَنْتُمْ مُمَازِي العُضَلِ تَجُودُونَ عَلَى البَاسِيينِ.
- أَوْ إِلَى عَمْرٍ مِنْ المَعَارِفِ: نَحْنُ بَنِي حَامِرِ أَصْحَابِ الكَثِيرِ.
- أَيُّهَا - أَيُّهَا: عَلَيَّ أَيُّهَا السُّجَاعُ يُهَوِّلُ فِي القِتَالِ.
- وَنَذَرُ عِيَّتَهُ عَلَمًا: بِنَا نَعْبِيحُ بِسُنْتِئِرِ العِيَّاتِ.

أنواع
المخصوص

- يُبَيِّنُ عَلَى الظَّنْمِ فِي مَحَلِّ نَصْبِهِ عَلَى المَفْعُولِ بِأَخْصِ المَذْذُوفِ وَجُوبًا وَيُفْرَمُهَا أَنْ يَتَّبِعَهَا بِاسْمٍ مُعَلًى بِأَلٍ - يُرْفَعُ إِتِبَاعًا لِلظَّنْمِ -

أَيُّهَا - أَيُّهَا

- تَتَأَلَّفُ جِلَّةُ الإِخْتِصَاصِ مِنْ الفِعْلِ المَذْذُوفِ وَاسْمِ المَذْكَورِ وَتَكُونُ فِي مَوْضِعِ الضَّنْبِ عَلَى الحَالِ -

الاشتغال

صِيغَتُهُ وَأَحْكَامُهُ

- هو: ١ - أن يتقدم اسمٌ ويتأخر عنه فعلٌ عاملٌ في ضمير عائدٍ إلى ذلك الاسم المتقدم: سَمِعْتُ ضَرْبَتَهُ
- ٢ - أن يتقدم اسمٌ ويتأخر عنه فعلٌ عاملٌ في اسمٍ مُضافٍ إلى ضمير الاسم المتقدم: سَمِعْتُ ضَرْبَتَ وَادِهِ

فعل محذوف وجوباً يُضَرُّهُ الْمُشْتِغَلُّ	معمول أوزن مشتقون عنه	عامل مُشْتِغَلٌّ	معمول ثانٍ مشتقون	ضميرُ عائدٍ
عَلَّ	(...)	زَيْدًا	ضَرْبَتَهُ	هُ
عَلَّ	(...)	زَيْدًا	ضَرْبَتِ	هُ
حرفاً استفهام	فعل: ضَرْبَتِ - محذوف وقاعل مُشْتِغَرٌّ	مفعول به لفعلٍ محذوفٍ	فعل وقاعل (ت)	مفعول به لفعلٍ ضَرْبَتِ
				مُضَافٌ إِلَيْهِ

- لا يجوزُ أن يُضَرَّحَ لفظاً بذكرِ الفعل المحذوفِ قبلَ المشتغلِ عنه بل يكونُ مقدراً وإلا يُبطلُ الاشتغالُ
- يجبُ أن يكونَ الاسمُ المتقدمُ مما لا يجوزُ الابتداءُ فيه: فلا يقالُ: رَجُلًا ضَرْبَتُهُ
- يشترطُ في الفعلِ أن لا يُفصلَ بينه وبينَ المثنونِ عنه: فلا يقالُ: زَيْدًا أَنْتَ تُضْرِبُهُ
- بخلافِ الموصوفِ لا يحتاجُ إليه ما يُعتمدُ عليه: فتقولُ: زَيْدًا أَنْتَ ضَارِبُهُ
- يشترطُ في العايلِ أن يكونَ متصرفاً حتى يَسُوغَ تَسْلِيطُهُ على المشتغلِ عنه وهو متأخرٌ عنه - ولذلك لا يأتي نصبُ المثنونِ عنه بأفعلٍ المُضْعَلِ - بالصفةِ المشبهة - باسمِ الفعل - بالمصدرِ وبالجرورِ لأنها لا تعملُ في ما قبلها

يجبُ نصبُ المثنونِ عنه إذا وقعَ	يجبُ رفعُ المثنونِ عنه إذا وقعَ
<ul style="list-style-type: none"> • بعدما يختصُّ بالفعل: أدوات الشرط - العراض - التخصيص - الاستفهام: إن العلمِ عداثةً نكحاً - هذا الشرُّ نجيبٌ • لا يجوزُ في مثلِ هذه الأمثلةِ رفعُ المثنونِ عنه على أنه مبتدأ لأنَّ الأدوات التي تسبقُه تختصُّ بالفعل. • يتبعُ الاشتغالُ بعدَ أدواتِ الشرطِ الجزائيةِ إذا كانَ فعلُ الشرطِ جزوياً لفظاً - فلا يقالُ: إن زَيْدًا قُلِّعَ فَأَحْرَمَتْهُ • فإذا كانت أداةُ الشرطِ غيرَ الجزائيةِ أو كانَ الشرطُ محلاً جازتِ المسألةُ: إن أساقِ ضَرْبَتِ قَائِدَمٍ - • يتبعُ الاشتغالُ في غيرِ: إن - أو - إذا • من أدواتِ الشرطِ 	<ul style="list-style-type: none"> • بعدما يختصُّ بالفعل: أدوات الشرط - العراض - التخصيص - الاستفهام: إن العلمِ عداثةً نكحاً - هذا الشرُّ نجيبٌ • لا يجوزُ في مثلِ هذه الأمثلةِ رفعُ المثنونِ عنه على أنه مبتدأ لأنَّ الأدوات التي تسبقُه تختصُّ بالفعل. • يتبعُ الاشتغالُ بعدَ أدواتِ الشرطِ الجزائيةِ إذا كانَ فعلُ الشرطِ جزوياً لفظاً - فلا يقالُ: إن زَيْدًا قُلِّعَ فَأَحْرَمَتْهُ • فإذا كانت أداةُ الشرطِ غيرَ الجزائيةِ أو كانَ الشرطُ محلاً جازتِ المسألةُ: إن أساقِ ضَرْبَتِ قَائِدَمٍ - • يتبعُ الاشتغالُ في غيرِ: إن - أو - إذا • من أدواتِ الشرطِ
<ul style="list-style-type: none"> • المثنونُ عنه: مفعول به ليعملَ محذوفاً وجوباً 	<ul style="list-style-type: none"> • المثنونُ عنه: بعدَ الأدواتِ المختصةِ بالاسم: مبتدأ • وبعدَ الأدواتِ المختصةِ بالفعل: فاعلٌ أو نائبُ فاعلٍ
يجوزُ رفعُ المثنونِ عنه ونصبه في ما عدا المواضع التي تُقدِّمُ ذكرُها	

تَوْجِيهُ عَائِلِينَ إِلَى مَعْمُولٍ وَاحِدٍ

الشَّرْحُ

تَوْجِيهُ عَائِلٍ وَاحِدٍ إِلَى مَعْمُولَيْنِ

الاشتغال

• هو أن يتوجه إعلان إلى مفعول واحد متأخر عنها: نَهَيْتُ وَتَضَعْتُ أَحَاكَ -



نَهَيْتُ	(...)	وَتَضَعْتُ	أَحَاكَ
فعل وفاعله ضمير: ت	مفعول به: (أَحَاكَ) مخدوف لفعل نَهَيْتُ	فعل وفاعله ضمير: ت	مفعول به لفعل تَضَعْتُ

• لا يجوز تسلط ماعلين على مفعول واحد بل يجب أن يختار أحدهما لفعل في الظاهر وحده ويُهمل الآخر عن العمل فيه
• إذا تقدم المفعول على الماعلين أو توسط بينهما فلا تنازع على الأصح؛ زَيْدًا أَحَفَّتْ وَأَكْرَمْتُ - أَكْرَمْتُ أَحَاكَ وَأَهَانِي

أوضاع الماعلين	الماعل الأول عمله في الضمير: —	الماعل الثاني عمله: ←	المتنازع فيه	سجته من الإعراب
مُتَّفَقَانِ فِي طَلَبِ المَعْمُولِ مُتَّفَقَانِ فِي طَلَبِ المَعْمُولِ	قَامَا	وَقَدِمَا	أَحَاكَ	فَاعِل
	نَهَيْتُ	وَتَضَعْتُ	أَحَاكَ	مَعْمُولٌ بِهِ
مُتَّفَقَانِ فِي طَلَبِ المَعْمُولِ	اسْتَفْرَتُ	وَأَرْتَضَعْتُ	بَطِيكُ	مَجْرُور
	عَبَّوْتُ	وَمَدَحْتُ	سَمِيرُ	فَاعِل
مُتَّفَقَانِ فِي طَلَبِ المَعْمُولِ	عَبَّوْنَا	وَمَدَحْنَا	السَّاعِرَيْنِ	مَعْمُولٌ بِهِ
	فَرَرْتُ	وَمَرُّوْنَا	سَمِيرُ	فَاعِل
مُتَّفَقَانِ فِي طَلَبِ المَعْمُولِ (ضمير)	إِنَّمَا تَأَجَّرُ	وَنَجَّحُ	هُوَ	فَاعِل
	مَا أَحْبَبْتُ	وَعَاشَرْتُ	إِلَى إِهَانِ	مَعْمُولٌ بِهِ
	مَا تَمَزَّزْتُ	وَتَمَتَّعْتُ	إِلَى بَكَ	مَجْرُور

• قد يقع التنازع بين أكثر من ماعلين؛ طَلَبْتُ لَمْ أَذْرِكْ بَوَّحِي وَإِنِّي قَدَّمْتُ وَلَمْ يُنْعِ الشَّيْءُ بَعْدَ سَائِبِ ذَالِوَابِلِ الْمَنَازَعَةِ هِيَ: طَلَبْتُ وَلَمْ أَذْرِكْ وَلَمْ يُنْعِ - وَالْمَنَازَعَةُ فِيهِ: الشَّيْءُ وَبَعْدَ -

حكم الماعلين أن يكونا فاعلين منصرفين أو اسمين يُشبهانها في التصريف؛ أَوْ عَقَلْنِ وَحَدِيقَ أَحَاكَ وَهَيْتُ؟

الماعل الأول:	الماعل الثاني:
١ - إن أعملته في الظاهر	١ - أعملته في ضمير المفعول مرفوعاً
٢ - إن أعملته في ضمير المفعول مرفوعاً	٢ - أعملته في الظاهر
٣ - إذا احتاج إلى منصوب	٣ - فلا يُوصَلُ الماعلان بالمنصوب
٤ - إذا احتاج إلى مجرور	٤ - فلا يُوصَلُ الماعلان بالمنصوب

- لا يقال: سَأَلْتُهَا وَأَجَابَنِي أَحَاكَ - سَأَلْتُ عَلَيْهِمْ وَسَلَّمْتُ عَلَى إِخْوَتِكَ
- إذا أدى المندفع إلى التباس وجب ذكر المجرور؛ بَلَّتْ لِيْ وَنَالَ عَنِّي زَيْدٌ
- يقع التنازع بين فاعلي التعجب وإن كانا غير منصرفين؛ مَا أَجْمَلُ وَأَبْدَعُ مُنْظَرُ الْأَنْفَالِ - أَحْسِبُ بِهِ وَأَجُولُ بَعْضِي
- إذا ارتبط الماعلان بلا العاطفة ونسباً إيمان الأول وإيمان الثاني لئلا يقع خلل في المعنى؛ عَاقِبِي لِأَسْخِيَّتِ أَحَاكَ وَذَلِكَ لِأَنَّ قَائِدَةَ الْمُطَبِّعِ بِلَا فَضْرٍ الْحُكْمَ عَلَى مَا قَبْلَهَا - إِذَا أَعْمَلْتَ الثَّانِي اِخْتَلَّ الْمَعْنَى

النسب

• المتدنى هو الاسم الظاهر المطلوب لإيادته بأحد أحرف النسب: آ - أي - أها - هيا - و - يا الحمراء.
 المتدنى القريب - وا - ولدية - والباقي المتدنى البعيد بما يُرث من نسله.

حرف النسب	الفاعل	المفعول	التدنى	التابع
يا	(...)	رجلاً	يا أهما	الرجل
متدنى متلب	فعل: أئدى	مفعول به منصوب	أي: مبنى على الضم	عطف بيان
فعل النسب	وقاعه ضمير: أئنا	لفعل: متدنى وجوبا	في محل نصب	أو بدل

• إذا تودي ما كان متبياً قبل النسب: يا هذا - فُذّر الضم عن الحرف الأخير لاستغائه بحركة البناء - والوجه في بناء المتدنى وقوعه موقع كالمخاطب الاسمي في: أئلهن - في تضمينه معنى الخطاب والإفراء والتعريف

نكرة غير مقصودة	نكرة موصوفة	مقصودة غير موصوفة	مترفة	اسم مبنى	المتدنى مفرد
يا رجلاً	يا رجلاً عالماً	يا رجلاً	يا يوسف	يا هذا	
يا رجلاًين	يا رجلاًين عالماًين	يا رجلاًين	يا يوسفان	يا هذان	١ - مفرد ٢ - مش ٣ - جمع مذكر سال ٤ - جمع مؤنث سال ٥ - جمع تكسر
يا مؤمنين	يا مؤمنين عالماًين	يا مؤمنين	يا يوسفون	-	
يا مؤمنان	يا مؤمنان عالماًين	يا مؤمنان	يا يوسفان	-	• توصف النكرة المقصودة إما بنكرة مفردة أو جملة أو بشبه الجملة: يا ملكاً يحب الفقه - يا تلميذاً في المدرسة
يا تلاميذ	يا تلاميذ عالماًين	يا تلاميذ	يا يوسفان	يا هؤلاء	
المتدنى مفعول به منصوب لفظاً		المتدنى مبنى على ما كان يُرفع به قبل النسب		مبنى في محل نصب	

جاءد	مشتق	غير متصرف	المتدنى المقرون بال	مضاف	شبه المضاف	للمتدنى للمضاف أو المشبه بالمضاف
أها الرجل	أها المائل	أها الذي		أها الرجل	يا مصباح العلم	
أها الرجلان	أها العالمان	أها الثدان	أها الرجلان	يا مصباحي العلم	يا قاتلي البري	المتدنى منصوب لفظاً الاسم التالي حسب علم من الإعراب
أها الأهلون	أها العالمان	-	أها الأهلون	يا عابدي الله	يا قاتلي البري	
أها القنوات	أها العالمان	أها اللواتي	أها القنوات	يا راحيات المذبح	يا منسلمات الأجيال	
أها الرجال	أها الملك	أها الذين	أها الرجال	يا مصابيح العلم	...	

• المراد بالمتدنى المقدم ما ليس مضافاً ولا مشبهاً فيه المتشبه والجمع - وأما المشبه بالمضاف فهو كثر اسم تملق به شيء من تمام معناه على غير جهة الصلوة أو الإضافة - وهذا المتعلق قد يكون بالعمل في الفاعل: يا حسناً ونحوه - أو في المفعول: يا محترماً مجدداً - أو في المجرور: يا راعياً في الجبل - أو في المطفة: يا ثلاثة وثلاثين رجلاً

صِيغته وأحكامه

بعض الألفاظ التي تلازم النداء

- التَّهْمُ: اسم الجلالة يتلدى بدون واسطة؛
يا الله .. ولا ينادى إلا بما تكرر له لأنها أمُّ
الياب - ويجوز حذفها فيمؤن عنها بغير مشددة
مفتوحة في آخره: التَّهْمُ - يمتنع حينئذ دخول
يا عليه فلا يقال: يا التَّهْمُ
- عَلٌّ وقلة: كناية عن مفرد معين بمعنى فلان
- تُوْمانٌ وعَلَمٌ: بمعنى كثر التوأم
- الوصف على وزن: فَعْلٌ وفَعْلانٌ. بمعنى فاعل لَدَمَ المذكور
والوَدَمُ: يا سَعَةً - يا خبيثاً

النداء المضاف إلى ياء المتكلم

- إذا كان صحيح الآخر يجوز فيه صيغة أوجه:
يا سيِّد - سيِّدي - سيِّدي - سيِّداً - سيِّدةً - سيِّدياً
- إذا كان معتل الآخر فليس فيه إلا وجه واحد:
يا مولاي - يا قاضي
- إذا كان وصفاً أو اسم فاعل أو مفعول أو صفة مشبهة لم
يجز فيه إلا إشبائاً إليه: يا سيِّدسي - يا سيِّديسي
- أب وأم: جاز فيها ما جاز في النداء الصحيح الآخر
وجاز قلبه إليه تاماً: يا أبت - يا أبتا - وجاز في
الوقف فقط قلب التاء - هلم: يا آية

ما يجوز
ولا يجوز

- يجوز حذف حرف النداء قبل العلم والمضارع وأمثهما: يوسف إذا نفضت الوند؟
نصير الظلوم أرقق في - أيتها الكرم جند علي
- لا يجوز حذف النداء إلا بعد يا فقط - وسينشد يقع بعدها الفعل واغرف والجملة الاسمية:
يا ربح الله من دحم - يا ليتني كنت عالماً
- يُقدَّر كل محذوف بما يليه بالقام فيكون التقدير: يا قوم - يا رجل ونحو ذلك -
ومتهم من - يظن: يا - مجرد التنبيه في هذه المواضع وهو أفضل من تكلف التقدير

في تابع المنادى

- إذا كان معتل له عضداً خالياً من أن وجب نصبه،
يا زيد وسون السلام
- إذا كان مقروناً بأن مضافاً أو غير مضاف جاز فيه الرفع
مراعاة لفظ والنصب مراعاة للمحل:
- يا علي الكرم - الكرم الأب - يا علي الفاضل - الفاضل

- إذا كان بدلاً بينه فحكمت حكم النداء المستقل بنفسه:
يا ميعان بطرس - يا زيد أختان - يا أبا بكر عبد الله
وأيضاً: يا بطرس - يا أختان - يا عبد الله
- ويُعطى المطفوف الجرة من أن هذا الحكم نفسه:
يا زيد وبشر - يا عبد الله وسالماً

ابن

- ويشتل التثنية التوكيد وعطف البيان والمطفوف المقترن بأن: يا عثمانية أجمعون وأجمعين - يا قس
أحمد وأحمد - يا مبيوتة قليل وقليل - ما ثم يكرى التام هو المقصود بالنداء وهو تاني (أي مطلقاً)
وتابع اسم الإشارة الذي جعل وصلة إلى ندائه فإنه يمتنع فيها الرفع.
- ويصح اسم الإشارة (أي المضاف) مثل: يا أيها ذا الرجل - فيكون اسم الإشارة تابعاً لأي والمقرون بالآخر تابعاً
لاسم الإشارة إذا كان جامداً
- إن الصيغة التي على آخر التابع ليست في الصحيح علامة لرفعها فإن متبوعه ليس مُعرّفاً بل مبيهاً وأما
اجتماع قصد المشاكلة بين التام ومتبوعه - فالتابع هنا منصوب بفتحة مقدرة منه ظهورها حركة المشاكلة
معي وصفت المنادى لا يمتثل به مضاف إلى علم. جاز فيه الضم على الأصل والفتح على الإنباع تخفيفاً له
لكثرة وروده في الاستعمال: لا تخف يا يوسف بن داود -
ومع لم يقع (ابن) بين علمين وجب ضم المنادى: يا يوسف ابن أخي
- إذا كان النداء مضافاً أو مشبهاً به تكون توابعه منصوبة كلها سواء كانت التوابع مفردة أو غير مفردة:
يا عبد الله الماعل - يا عبد الله صاحب بطرس

صِيغَتُهَا وَأَحْكَامُهَا

الإِسْتِثْنَاءُ

• هي نداء شخص لإعانة غيره، يا زَيْدُ تعمرُو

حرفُ النداء	الفاعل	صيغة	المضارع	المتأثر
يا	فعل: أَدْعُو وفاعله ضميرٌ مستترٌ	ل (...)	جَارٌ ومَجْرُورٌ والندوة: إعانة	صِيْرُو
يَتَوَبُّ مَتَابُ فَعْلُ النَّدَاءِ				

• لا يُسْتَنْقَلُ للإِسْتِثْنَاءِ من أحرفِ النَّدَاءِ إلا: يا- ولا يَجُوزُ حذفُها ولا حذفُ المُستَثْنَى- أمَّا المُستَثْنَى فَنَحذفُه جَارًا

- ١ - يَجْرُ لَفْظًا بِلامٍ مَفْتُوحَةٍ: يا زَيْدُ لَعْمَرُو
- ٢ - يَجْمَعُ بِالنَّصْبِ: يَا قَوْمًا لِلْمَظْلُومِ
- ٣ - يَبْقَى عَلَى حَالِهِ جَارِيًا مَجْرِيًا لِلنَّدَاءِ: يَا قَوْمُ لِلْفَرِيقِ

المستثنى
مجرور لفظاً
منصوباً محلاً

- إذا طُغِيَ على المُستَثْنَى ولمْ تَنكُرْ: يا - تَكْسُرُ الأَمَّ الدَّاعِلَةَ على المَطْوِيِّ: يا لَكَهْوَ وَبِالشَّبَّانِ لِلضَّعِيفِ- وإذا كُرِّرَتْ فَالْفَتْحُ واجبٌ، يا لَكَهْوَ وَبِالشَّبَّانِ لِلضَّعِيفِ
- إنَّ المُستَثْنَى المَجْرُورَ لَفْظًا بِلامٍ مَفْتُوحَةٍ يَبْقَى مُنصُوبٌ لِجَلِّ كَلِمَتِهِ، ولِذَلِكَ إذا نَعَتْ جَارٌ فِي نَعْتِ الجُرِّ تَبَعًا لَفْظِيٍّ وَالنَّصْبُ تَبَعًا لِلْمَعْنَى: يا زَيْدُ الشُّجَاعُ لَتَنْكُوبُ
- لا يَجُوزُ المُستَثْنَى بِغيرِ الأَمِّ ولا بِرَجْمٍ

- أنْ يَجْرُ بِلامٍ مَكسُورَةٍ: يا قُدْوِي المَرْوَةَ الكُؤُوسَ
- ما لمْ يَكُنْ مُضْمَرًا فَتَفْتَحُ الأَمَّ لِأَمِّه ياءُ المُتَكَلِّمِ: يا زَيْدُ لَكَ- يا لَعْمَرُو
- وَيَجُوزُ جَرُّهُ بِعَيْنٍ إذا كَانَتْ الإِسْتِثْنَاءُ عَلَيْهِ لا لِه: يا لَأَيْشالَ مِنَ الصَّامَةِ المُضْمِنِ

حَكْمٌ

المستثنى له

كلُّ من المُستَثْنَى والمُستَثْنَى لَهُ

- مَجْرُورٌ بِلامٍ جَارِيًا: مَفْتُوحَةٍ فِي المُستَثْنَى لوقوعِها بِمَدِّ حَرفِ النَّدَاءِ حَوقِ الضَّميرِ الَّذِي تَفْتَحُ لَامُ الجُرِّ مَعَهُ: لَكَ- لَهُ-
- مَكسُورَةٍ فِي المُستَثْنَى لِه على أَصْلِها- وَهي لَامُ التَّحْضِيزِ أَدخِلَتْ عَلامَةً للإِسْتِثْنَاءِ وَالتَّعْجِيبِ
- إنَّ لَامَ الإِسْتِثْنَاءِ تَتَعَلَّقُ بِفَعْلِ النَّدَاءِ المُذَوِّبِ وَالتَّقْدِيرِ فِي قولِكَ: يا زَيْدُ الكَرِيمُ المُسْكِينِ: أَدْعُو زَيْدًا الكَرِيمَ لإِعَانَةِ المُسْكِينِ- وَبعضُهُمْ يَمَلِّقُها بِحَرفِ النَّدَاءِ التَّامِّ مَقامًا: أَدْعُو- وَمِنْهُم مَن يَمَلِّقُ لَامَ المُستَثْنَى لَهُ بِجَمالٍ مَحذُوفَةٍ فَيَكُونُ التَّقْدِيرُ: يا زَيْدُ مَدَّعُوًا لِلْمُسْكِينِ

- كلُّ ما تَعَجَّبَ مِنْ ذَاتِهِ أو مِنْ صِفَتِهِ يَجْرِي بِجَرِّ المُستَثْنَى فِي كلِّ أسْوَالٍ فَتَقُولُ:
يا لَلْبَحْرِ- يا لِلشُّكْرِ- إذا تَعَجَّبَ مِنْ شَيْئِها وَجَسامَتِها. وَدَخَلَ الأَمَّ المَفْتُوحَةَ على النَّداءِ المِهْدَبِ: يا زَيْدُ لَأَقْتَلَنَّكَ
- إذا وَقَعَ نَعْدٌ بِحَرفِ النَّدَاءِ ما لا يُنَادِي حَقِيقَةً: يا لِلعَجَبِ- يَجُوزُ أَنْ يَكُونَ مُسْتَفْهَمًا وَالمُستَثْنَى لَهُ مَحذُوفًا فَتَفْتَحُ الأَمَّ- وَيَجُوزُ المَكسُرُ فَتَكْسُرُ
- وَيَجُوزُ أَنْ تَعاقِبَ الألفُ المُتَعَجِّبَ مَعَهُ: يا طَرَبًا - وَقَدْ يَجْرُ مِنْها وَمِنَ الياءِ: يا طَرَبًا

التعجب

السُّدُوبُ **صَيغَتُهَا وَأَحْكَامُهَا**

• هي نداء التمتع عليه أو التوجه منه أو له، وأَعْتَوَانُ الوَقْتِ - وَالْمُصَيَّبَاتُ - وَأَقْلِبَا

حرف النداء	العامل المحذوف	التوجه له
وا	(...)	عَتَوَان
بتوبى ضابط فعل النداء	فعل: أَدَّبَ وفاعله ضمير مستتر	مُتَلَدَى منصوب لفاعل محذوف وجوبا
الوقت	الوقت	مُضَافٌ إِلَيْهِ

- فما تكون أداة الندبة: يا- عند أمر النفس بالندى المحض كما لو نذبت التكليل فتدعا: يا وأدى لهني عليك، فإذا كان المنذوب ويتلصق بالندى المحض فلا بد من إلقاء علامة الندبة به فلا يجوز تركها في قولك: **وَأَمِنْ بِلَيْكَ فُؤَادِي.**
- لا يجوز حذف حرف النداء في الندبة ولا حذف المنذوب-

للمندوب
ثلاثة
أوجه

- ١ - أن يُؤمَلَ آخره بالألف؛ وأبوسفا
- ٢ - أن يُعْتَمَ بالألف وهاء السكت في الوقف؛ وأبوسفا
- ٣ - أن يُنْقَى على حاله؛ وأبوسفا

- إن الألف تلتحق المنذوب لأجل مد الصوت به إظهاراً لشدّة الحزن؛ وأكيدا من هذه الصيغة - فإذا توبى المحترم بألف حذف الله لالتقاء الساكنين بينها وبين ألف الندبة؛ والمُصَيَّبَاتُ - ولا تكون الهاء إلا ساكنة ويجوز ضمها في الشعر
- إذا كان آخر المنذوب ألفا وهاء؛ عند الله - لم تلحقه الألف والهاء فرارا من ثقل اللفظ فيندب مجزعا
- إذا كان الاسم مركبا لحقت الألف والهاء آخر جزئه فتقول في ندبة عبد الملك؛ وأعيد المكاء - وكذلك حكم الموصول فإن الألف والهاء يلحقان آخر كلمة في الصلة؛ وأمن صفة اليهوداء - وأخرجة البنائبة في الإعرابية تُقدَّر على قبل الألف لاشتغال محل بالفرقة الناصبية -
- لا يجوز أن يندب الموصول البدوي بأن وإن اشتهرت صيغة فلا يقال: يا الذي ذهب فريسة الغيرة.

حكم المنذوب

- هو حكم الندى في الإعراب والبناء أي يبني على ما كان يوقع به إن كان مفعلا مضمنا وينصب في غير ذلك؛
- وأبوسف - وأمن الشعر -
- وأحيانا ضمرا الوطني.
- إن المنذوب ينصب لفظا أو محلا بفعل محذوف وجوبا تقديره أَدَّبَ
- إن حركة البناء والإعراب تُقدَّر على ما قبل الألف؛
- وأكيداء - كيداء؛ مُتَلَدَى مندوب مبنى على ضم تُقدَّر على آخره منج من ظهوره اشتغال محل بحركة سببية وهو في محل نصب بفعل الندبة المضمر وجوبا والألف للندبة والهاء: تلتصقت

يُشْتَرَطُ فِي اسْمِ الْمَنْدُوبِ

- أن يكون معرفة معينة كالعلم ومن الموصولة بصلة مشهورة والمضاف إلى معرفة توطئة؛
- وأخذ الله - وأمن ذهب ضحية الواجب - وأختر الوطن ومثله الألف -
- لا يجوز أن يكون المنذوب المتوجه عليه نكرة ولا معرفة مبهمه كالضمير واسم الإشارة والوصول بملء غير مشهورة فلا يقال؛
- وأرجلا - وأنت - وأمن أبوه تاجر - لأن السامع لا يعرف من يندب التذوب حتى يشاركه في التوجه أو يعذره بما يفعل؛ وأما المتوجه منه فيجوز فيه ذلك ولو لم يكن معروفا؛ والمُصَيَّبَاتُ -

صِيغَتُهُ وَأَحْكَامُهُ

الترخيم

• هُوَ صَدَقَ آخِرُ الْمُنَادَى جَوَازًا لِلتَّخْفِيفِ مُتَقَوِّمًا: بِأَحْرِمْ - فِي تَرْخِيمِ: حَارِثٌ

مندوب مردم	العامل محذوف	حرف التداء
حار	(...)	يا
مُنَادَى سَبِيٍّ فِي مَحَلِّ تَنْصِيبٍ	فعل: أَيْدِي وَأَقَاعُهُ ضَمِيرٌ	يَتَوَبُّ مَتَابًا فِعْلُ التَّدَاةِ

المندوب غير ممتوم بناء التانيث
• شَرْطُهُ أَنْ يَكُونَ عِلْقًا غَيْرَ مُضَافٍ زَائِدًا عَلَى ثَلَاثِ أَحْرَافٍ: بَا سَعَا - فِي سَعَا

المندوب ممتوم ببناء التانيث
• جَازَ تَرْخِيمُهُ مُطْلَقًا: عِلْمًا كَانَ أَمْ غَيْرَ عِلْمٍ: يَا فَاطِمَةَ - فِي فَاطِمَةَ يَا يُثِقَ - فِي يُثِقَ

- المندوب
- المشتقات
- المركب تركيب إضافة
- المركب تركيب إسناد
- الشكوة

ممتوم
ترخيم

• وَشَدَّ قَوْلُهُمْ: يَا صَاحِبَ - فِي: يَا صَاحِبَ - مَعَ أَنَّهَا نَكْرَةٌ
• الْعُدَّةُ فِي الْحَذْفِ أَنْ يَهْتَبِيَ الْأِسْمُ دَالًّا عَلَى مَسَاءةٍ بَدُونَ لَيْسَ ... فَإِنَّ ذَلِكَ جَازٌ الْحَذْفُ وَإِلَّا فَامْتَنَعَ

- هُوَ سَبِيٌّ عَلَى الْقِسْمِ فِي مَحَلِّ تَنْصِيبٍ مَقْبُولٌ بِهِ وَلِضَبْطِهِ طَرِيقَتَانِ:
- ١- أَنْ يَهْتَبِيَ الْمُرْتَمِعُ عَلَى حَرَكَةِ الْحَرْفِ الْأَخِيرِ بَعْدَ الْحَذْفِ:
يَا عَيْلَانَ - يَا بَنَاتِي - فِي: عَيْلَانَةٌ - جَعْفَرُ
- ٢- أَنْ يَمَانِلَ مُعَامَلَةَ الْمُنَادَى الطَّبِيعِيِّ:
يَا عَيْلَانَ - يَا جَعْفَرُ

إعراب
المندوب
المرتجع

• فَهَذَا يَقَعُ التَّرْخِيمُ لِعِبَرِ الْمُنَادَى إِذَا كَانَ الْأِسْمُ صَالِحًا لِلتَّدَاةِ وَفِي الضَّرُورَاتِ الشَّرْعِيَّةِ فَحَسَبَ وَتَنْطَبِقُ عَلَى هَذَا التَّرْخِيمِ جَمِيعُ شُرُوطِ الْمُنَادَى الْمُرْتَمِعِ: أَلَيْسَ خِيًّا عَلَى الْمُنُونِ بِغَالٍ... أَوْ بِغَالِدٍ

المفعول المطلق

تحديدُهُ وأحكامُهُ

هو مصدرٌ يُذكرُ بفتحِ بَقلٍ من أفعليه لتأكيدِهِ أو بيانِ نوعِهِ أو عَدْوِهِ؛ إضربُ صَخرًا جَبَلًا - دَققتُ السَّاعةَ دَقَقَتَيْنِ

المفعول به	الفاعل	الفاعل	المتعدي
المفعول به	سند إليه	سند	نظير
الأمس	الحارس	قتل	قتل

- المصدر المؤكَّد لا يَبشُرُ ولا يَجْمَعُ لأنَّهُ يَدُلُّ على الحقيقةِ المشتركةِ بين القليلِ والكثيرِ وهي لا تختصُّ بالشيءِ
- وأما المَبشُرُ فيجوزُ فيه ذلك: حَكَتْ حَكَمَتَيْنِ أو أَسْكَبًا - لأنَّهُ يَدُلُّ على الأنواعِ والأفرادِ المنطويَّةِ تحتِ الحقيقةِ وهي قابلةٌ للتَّعدِّي

الفاعل	١- الفعل: المصرفة التام: فرست قَرَمًا	٢- الوصف: الدال على حدث: رأيتك سَجِيحًا اجتهدًا	٣- المصدر: المائل لفظًا ومعنى: سررت بجهدك جدًا في طلب العلم
--------	---------------------------------------	---	---

ينوبُ عن المفعول المطلق على أنَّ نائبَ مفعولٍ مطلقٍ منصوبٍ:

- ١ - مرودُهُ أي ما كان يمتدُّ : حَسَتْ وَتَوَقَّأ
- ٢ - ما دلَّ على نوعِ المصدرِ : قَتَلَ الطَّالِبُ الاجْتِهَادَ
- ٣ - اسمُ المصدرِ : أَطَشْتُكَ عَطَاءً
- ٤ - عَدَّةُ المصدرِ : قَاجِدُوا كُلَّ وَاحِدٍ مِنْهُمَا ثَابِتِينَ جَلْدَةً
- ٥ - وقتُ المصدرِ : لَمْ يَبِشُرْ سَاعَةَ الأَمْرِ - أي لم يَبشُرْ عِشْرَةَ سَاعَةِ الأَمْرِ
- ٦ - كلُّ وبعضُ مُصَافَتَيْنِ إلى المصدرِ : أَحْبَبْتَهُ بَغْضِ العُشْبِ - جَدَّ الطَّالِبُ كُلَّ الجِدِّ
- ٧ - صفةُ المصدرِ الحدوثةُ : تَكَلَّمْتُ أَحْسَنَ التَّكَلَامِ
- ٨ - اسمُ الإشارةِ : سَاعِرٌ ذَلِكَ التَّشْبِيرَ الجميلِ - وبغلبِ أن يكونَ مُقتَرَفًا بالمصدرِ
- ٩ - الضميرُ الذي يعودُ على المصدرِ : اجتهدتُ اجتهدًا لم يجتهدهُ غَيْرِي
- ١٠ - الآلةُ الموهوبةُ للفعلِ : ضَرَبْتُ الأَمْسَ سَوْطًا
- ١١ - ما وأني بمعنى الاستفهامِ : ما فَحَسْتُ؟ أي سِتِرَ مِرْزَتِي؟
- ١٢ - ما وأني ومعها معنى الشرطِ : ما تَطَلَّبَ المُطَلِّبُ - أيًا تَعَالِيهِ أَعَالِيهِ - مَهَا يَبْقَى بَقِيَّةً

إن الفعل النَّاصِبَ للمفعول المطلق يُحذفُ وجوبًا

- إذا كان المصدرُ بَدَلًا من فعلِهِ؛ فإمَّا لا تُجوزُ إذا أتى به تنصيصًا لِماليةِ ما قبلَهُ؛ النَّاسُ - يُجَاهِدُونَ لِقَوْلِ إِمَّا عِلَاصًا وَإِمَّا خِلَافًا
- سوى كَرَّرَ المصدرُ المَسْدُ إلى اسمِ ذاتِهِ أو حَصَرَ أو عَطَّفَ عليه مصدرًا: المَلَامُ بَكَاءُ بَكَاءٍ
- ما أنت إلا سَيِّءٌ - الرِيضُ لا أَكَلًا ولا شَرِبًا
- إذا كان المصدرُ مَوْكَاةً لِنفسِهِ - وهو الواقعُ بِعَدِّ جُمْلَةٍ لا بمَحْضٍ غَيْرَةٍ؛ لَمْ عَطَى الفُلَّ عَرَفًا - لَمْ المِرَاثَ شَرَفًا
- مَعَى استعملَ المصدرُ لدَفْعِ ما في الجملةِ التي قبلَهُ من احتمالِ الجَهَازِ؛ أَنْتَ أَسَى سَخَا.
- إذا كان المصدرُ بَدَلًا من فعلِهِ فإمَّا لا تُجوزُ إذا أتى به تنصيصًا لِماليةِ ما قبلَهُ؛ النَّاسُ - يُجَاهِدُونَ لِقَوْلِ إِمَّا عِلَاصًا وَإِمَّا خِلَافًا
- سوى كَرَّرَ المصدرُ المَسْدُ إلى اسمِ ذاتِهِ أو حَصَرَ أو عَطَّفَ عليه مصدرًا: المَلَامُ بَكَاءُ بَكَاءٍ
- ما أنت إلا سَيِّءٌ - الرِيضُ لا أَكَلًا ولا شَرِبًا
- إذا كان المصدرُ مَوْكَاةً لِنفسِهِ - وهو الواقعُ بِعَدِّ جُمْلَةٍ لا بمَحْضٍ غَيْرَةٍ؛ لَمْ عَطَى الفُلَّ عَرَفًا - لَمْ المِرَاثَ شَرَفًا
- مَعَى استعملَ المصدرُ لدَفْعِ ما في الجملةِ التي قبلَهُ من احتمالِ الجَهَازِ؛ أَنْتَ أَسَى سَخَا.

المفعول لأجله أو كرامة

تحديدُه وأحكامُه

هو مصدرٌ يُذكر بعد الفعل لإيضاح سببه: رُئيت المدينة إكرامًا للملك

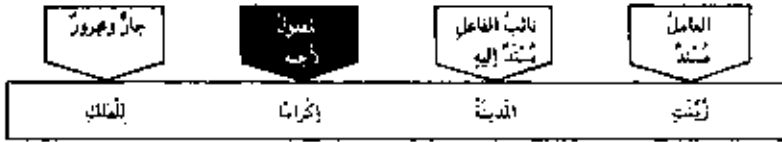

إكرامًا: مفعول لأجله لأنه يوضح السبب الذي من أجله رُئيت المدينة - وعلامة وقوعه في جواب: لم؟



- يجرُّ على قلة كقوله: من أُنكم برغبة فيكم خيرٌ ومن تكونوا ناصرته ينتصر
- ويُصَبُّ على قلة كقوله: لا أقعد الجبن عن المجاه
- أي الجبن عن المجاه - ولا بأس من جرءه مُطلقاً بغير الهم من حروف التعليل:

ب:	تُجِلُّ الجاني بذنبه	- أي بسبب ذنبه
من:	ذُهِبَ من الشوق	- أي بسبب الشوق
لي:	عُجِلَّ كَتِيبٌ لي ناقةً	- أي بسبب ناقة

حتى يصلح نصبه مفعولاً لأجله أن يكون: نكرةً من الأفعال الغلبية - مفعلاً علةً - مشاركاً لعامله في الوقت والفاعل - ومُخالفًا له في المنظر:

خطبت في القوم تنبيهاً لهم - وإن فات حكمٌ من هذه الأحكام جرَّ باللام: جئتُك للاستفادة: لأن المصدر ليس نكرةً - نهضت للحرارة: لأنه ليس من أفعال الغلوب، أتيتُك لحاجة: لأن المجرور ليس مصدرًا -

ودعيتك أمس للسرعة: لأن المصدر لم يقع وقت وقوع عامله
أكرمته إكرامه إيتاي: لأن فاعلها واحد
لذبتك لتأدب أمثالي: لأنه من لفظي أي من لفظ عامه

يُشترطُ

في المصدر

- يجوز أن يتقدم المفعول لأجله على عامله: إكرامًا سخطك جارتاً
- لا يجوز أن يتقدم فلا يقال: غفرتُ لك إشفاقاً عطفاً عليك ... يجوز المطلق: غفرتُ لك إشفاقاً وعطفًا عليك ويجوز البدل منه: عاوتتُ الطبَّ حبًا بغناه المرضى - رغبة في سلامتهم - رغبة يدان من حباً
- يجوز حذف عامله إذا دلَّ عليه قرينة: غشيتُ للمأوى - جواراً عن السؤال: لماذا أتيتُك عن المريض ؟

المَقْرُوفُ فِيهِ صِيغَتُهُ وَأَحْكَامُهُ

• أو الظرف - هو اسم يتأثر على زمان ومكان ويحرم الفعل ويتضمن معنى: في - باطراد

الظرف ممدود به	مُضَافٌ إِلَيْهِ	الظرف ممدود به	الفعل والفاعل والفعلول به
صباحًا	الأحد	يوم	زُرْتُكَ

ظرفُ المكانِ
<ul style="list-style-type: none"> • يُنصَبُ على الظرفية وهو نوعان: ١- أَيْفُهُمْ كَأَسْمَةِ المِهَاتِ والمَقَادِيرِ: تَلَقَّتْ يَمَنَةً وَيَسْرَةً - قَطَعَتْ فِي الشَّاعَةِ مِيلَيْنِ ٢- اسمُ المكانِ المصوغُ مِنَ المَصْدَرِ: مَجَلِسٌ - مَقْدَمٌ شَرْطٌ نصبُ أنْ يَكُونَ عَامِلُهُ مِنَ لَفْظِهِ: قَعَدْتُ مَقْعَدَ الأَمِيرِ حَلَّتْ فِي قَلْبِكَ مَخَلٌ الحَبِيبِ - فَإِذَا كَانَ مِنْ غَيْرِ لَفْظِهِ تَعَيَّنَ جَرْمُهُ: جَلَسْتُ فِي مَرْمَى زَيْدٍ أَنَا قَوْلُهُمْ: هُوَ مَتَى مُرَجَزُ الكَلْبِ أَوْ مَنَاطُ الثُّرَيَّا - نِسَاءً • المكان الممدود - يُجرُّ فِي ظَاهِرِهِ: صَلَّيْتُ فِي المَقِيدِ

ظرفُ الزمانِ
<ul style="list-style-type: none"> • يَصْلُحُ كَلَّةً لِلنَّصْبِ على الظرفية شُبُهًا كَانَ أَوْ مَحْدُودًا وذلك بتقدير: في- زُرْتُكَ يَوْمَ الأَحَدِ صباحًا - أي في يَوْمِ الأَحَدِ • إذا ظهرت: في - جِرُّ الظرفِ كَمَا فِي الأَسْمَاءِ: أزورُكَ في غَدٍ • إذا كان الفعلُ مَعًا يَنْصَبُ شيئًا فشيئًا فلا يَدُ مِنْ إظهار: في - مع ظرفِ الزمانِ: بَيْتًا بَيْتًا فِي سَنَتَيْنِ نُصِبْتُ الكِتَابَ فِي أسبوعَيْنِ

• سَمِعَ نَصْبَ كُلِّ مَكَانٍ مَحْدُودٍ مَع: دَعَلَ - سَكَنَ - زَلَّ

وَنَصَبَ: التَّامَ مَع ذَهَبَ - وَنَصَبَ: مَكَّةَ مَع تَوَهَّجَ - فَتَلَوَّ:

دَخَلْتُ البَيْتَ - سَكَنْتُ الدَّارَ - تَزَلَّتْ المَدِينَةُ - ذَهَبْتُ التَّامَ - تَوَهَّجْتُ مَكَّةَ

وقد اختلفوا الشَّوَبِيُّونَ فِي سَبَبِ نَصْبِهَا والأرجحُ أَنهَا منصوبةٌ بِاسْتِغْنَاءِ التَّامِضِ - والأجملُ:

دَخَلْتُ فِي البَيْتِ - زَلَّتْ إِلَى المَدِينَةِ ... فَظَرْفٌ حَرَقَ الجِرْمَ فَانصَبَ الأسمُ

الظرفُ شبهُ المتصرفِ
<p>وهو ما يُنصَبُ على الظرفية ويُجرُّ</p> <p>بجرفِ الجِرْمِ - مثل:</p> <p>الآنَ - أينَ - بَعْدَ - نَحْتِ - حَيْثُ -</p> <p>عِنْدَ - قَوْقُ - قَبْلَ - مَتَى - هُنَا -</p> <p>الْحَيَّ ...</p>

الظرفُ غيرُ المتصرفِ
<p>وهو مما لا يُستعملُ إلا ظرفًا مَبْنِيًّا فِي</p> <p>عَلَى نَصْبٍ مِثْلِ:</p> <p>إِذْ - إِذَا - أَيْ - أَيَّانَ - بَيْنَا - بَيْنَهُمَا -</p> <p>قَطْبٌ - لَدَى - لَأَذُنَ - الخ ...</p> <p>هذه الظروفُ أَيْ وَجَدْتُهَا فِي عِلَى</p> <p>نصبِ على الظرفية</p>

الظرفُ المتصرفُ
<p>وهو ما يُستعملُ ظرفًا وغيرِ ظرفٍ وَفِي</p> <p>هذه الحالِ الأخيرةِ يأتي حسبُ موقعِهِ</p> <p>مِن الإعرابِ:</p> <p>سافرْتُ كَيْلًا : ظرف</p> <p>طابَ لَيْلُكَ : فاعل</p> <p>لَيْلُكُمْ سَعِيدٌ : ممتدٌ</p>

• إذا أضر الظرفُ ونصبَ ذَكَرَ الحرفُ مَع ضميره: يَوْمَ المَجْمَعَةِ صُمْتُ فِيهِ - لأن الإضرارَ بَرْدُ الأَشْيَاءِ إِلَى

أصُولِهَا فَإِن لَمْ يَذَكَرَ الحرفُ: يَوْمَ المَجْمَعَةِ صُمْتُ - جُمِلَ الضميرُ مفعولًا بِهِ -

وكلُّ ذلك لا يكونُ إلا فِي الظروفِ المتصرفَةِ

المفعول معه

صيغة وأحكامه

• هو اسم منصوب تتقدمه جملة ويقع فضلة بعد: الواو - بمعنى - مع - نحو: سرت والميل



• اللفظة هي ما يتعدى الكلام بدونها - أنا قولك: اشرك زيد وعمرو - فليس ثم فضلة يستثنى عنها

تتبع الواو المنطوق	يتبع العطف بالواو
١- إذا لم تكن بمعنى: مع - جاء زيد وعمرو بعد: أي: جاء زيد وجاء عمرو بعده	١- إذا تقدم الواو قبل أو شبهه مما لا يصلح أن يشترك فيه ما بعدها: سافر أخوك والصبح - هو مسافر والليل - لا يمكن أن ينسب السفر إلى الصبح والليل
٢- إذا وقعت بعد ما لا يأتي وتوقعه إلا من متعذر: تخاصم زيد وعمرو	٢- إذا وقعت إثر ضمير متصل غير مؤكّر بالضمير المتصل: سافرت وأخوك - جئت وإياد - لأن العطف على الضمير المرفوع المتصل لا يجوز فيه إلا مع الفصل: سافرت أنا وأخوك
٣- إذا لم يتقدمها جملة مشتقة على فعل أو شبهه: كل رجل ومهنته	٣- إذا وقعت إثر ضمير حر سكت عليه وإسنونه لأن العطف على ضمير الجزل لا يجوز بدون إعادة الجار ولو فصل بينها

• يُنصب المفعول معه بالفعل المتقدم عليه أو بشبهه لا بواو المية لأنها وسيلة لتوصيل معنى الفعل إليه - لكن بعض النحاة يعتبر أن عامل النصب هو الواو

• يرتجع النصب متى كان العطف ضعيفاً من جهة المعنى وذلك كأن تقول: نحن أنت والصديق كالأخ أي: نحن معك مثل الأخ - فلوقلت: نحن أنت والصديق كالأخ - عاطفاً الصديق على الضمير لكان الصديق مأموراً بلان يكون أيضاً كالأخ مع من تحاطبه وأنت لا تريد أن تأمره بذلك بل تريد أن تأمر مخاطبك

• يُنتظر النصب على العطف مع صحته متى اقتضى تكلفاً من جهة اللفظ كما في: لو تركت الناقة وفضيلها لرضعها، فإن العطف يقتضي أن يكون تقدير العبارة: لو تركت الناقة تركض فضيلها وترك فضيلها يرضع منها تركضها وهذا التكلف لا يحتاج إلى شيء منه في النصب

نصب المفعول معه

• إذا انتزعت المشاركة بين المتولين في الفعل: علقها تبتاً وماء بارداً - لأنه يقال: علقبت الناقة تبتاً ولا يقال: علقتها ماء - ولذلك وجب أن يكون: ماء - منصوباً بفعل مضمر تقديره: سقيتها ماء

يتبع العطف

- إن المفعول منه يتبع تقديره منطقاً فلا يجوز أن تقدم على عامله بالإجماع ولا على مصاحب في الصحيح إلا يقال: والميل سرت لأن هذه الواو أصلها العطف ثم استعملت للمصاحبة - والمطرفة لا يجوز فيها شيء من ذلك
- حق المفعول منه أن يسبق فعل أو شبهه كاسم الفاعل وغيره من المشتقات العاملة عمل فعلها - غير أنه سخر من العرب نصبه بعد ما - كيف - الاستفهاميتين من غير أن يلفظ بفعل: ما أنت والظبي - كقيل أنت وذئب النحر - والتقدير: ما تكون أنت والظبي - كيف تكون وذئب النحر - فعزبه النحرين على إحصار: تكون

١٠

الفصل العاشر

١٠

الافاعي

الأفصاح

١٠

١٠

١٩٧	الأفصاح : المبتدأ العام لأقسام الأفعال	١٠ - ١
١٩٨	الحال : تحديدها ومركبها	١٠ - ٢ - ١
١٩٩	الحال : في وقوع الحال مفردة وجنثة وفيه جنثة	١٠ - ٢ - ٢
٢٠٠	الحال : علامات الحال بصاحبها وبما يليها	١٠ - ٢ - ٣
٢٠١	الحال : مرتبة الحال وصاحبها وبما يليها	١٠ - ٢ - ٤
٢٠٢	التشبيه : تحديده - موقفه - إعرابه	١٠ - ٣ - ١
٢٠٣	التشبيه : أفعال الفتح والذم	١٠ - ٣ - ٢
٢٠٤	الاستثناء : أحكام الاستثناء بالآ	١٠ - ٤ - ١
٢٠٥	الاستثناء : الاستثناء بأخوات إلا وملكاتها.	١٠ - ٤ - ٢

الهيكل العام لأقسام الأفاعيل

الأفاعيل

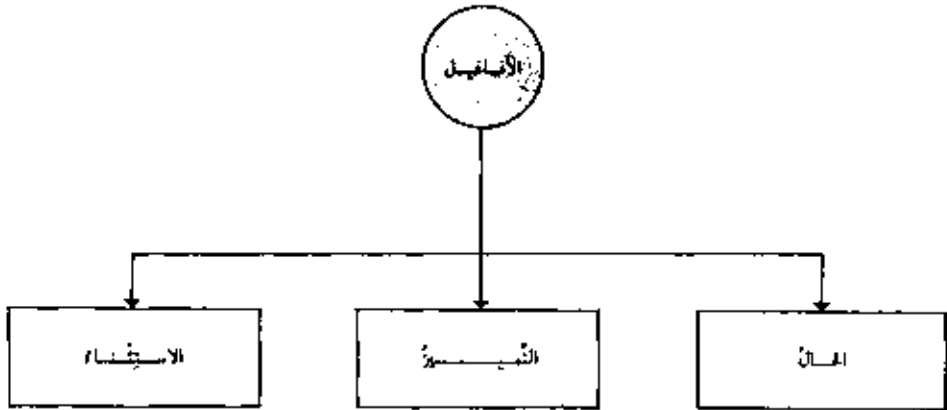

الجمال - ١ - تحديدها وموقعها

• هي وصفة تذكيرة منصوبة مشتقة وإلماً بنهاج الكلام تُبينُ هيئةَ صاحبها عندَ صدور الفعل.

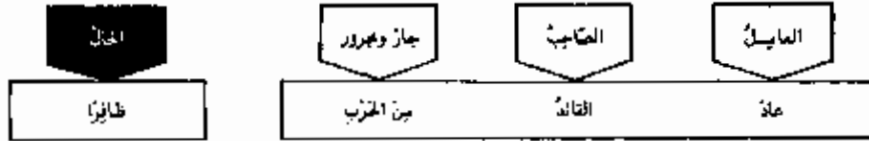

• المراد بوقوع الجمال بنهاج الكلام ورودها بنهاج جملةٍ مستغنيةٍ عنها من جهة تركيب الكلام لا من جهة المعنى إذ كثيراً ما تكونُ الجمالُ لازمةً لإنهاج منى الجملة - فظانراً في المثال حالٌ لأنها وقعت بنهاج أن تم تركيب الجملة الفعلية ولا يستغنى عنها من جهة المعنى وهي تذكيرة مشتقة مبينة الهيئة التي كان عليها صاحب الجمال: القائد - في حال عودته من الحرب.

- الأصل في الجمال أن تكون تذكيرة مشتقة وإذا وردت معرفة أولت بالذكورة: جاء الرسولُ وخند - أي مُفرداً - طلبُ الناسِ العلمَ جهده - أي مُجتهداً - كلمتهُ فاه إلى غير - أي مُتشافهين
- يجوزُ عند الكوفيين تعريفُ الجمال من تضمنت معنى الشرط: زيدُ الركابي أحسنُ منه الماض - أي هو إذا ركب أحسن منه إذا مضى

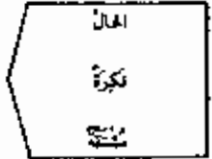

الجمادى: إذا دل على هيئةٍ صحح أن يقع حالاً

<ul style="list-style-type: none"> • إن الجمادى غير المؤول بالمشق يأتي حالاً إذا: <ol style="list-style-type: none"> 1- كانت الجمالُ موصوفةً - فتمثل لها بشرطاً صوتياً 2- كانت نوعاً لصاحبها - اشتدَّت الساعةُ همةً 3- كانت فرعاً لهُ - فصوغون الجديدَ سويلاً 4- دلت على عتق - جاء وقتُ الأئمةِ أربعةِ أيامٍ 5- دلت على أصالة - تتبدون من تحت رعاها أي الذي أصلهُ من رُحلم 6- دلت على حاله فيها تفصيلاً: زيدٌ قتي أحسنُ منه غلاماً 	<ul style="list-style-type: none"> • إن الجمادى المؤولة بالمشق يأتي حالاً إذا دل على: <ol style="list-style-type: none"> 1- تشبيه: رأيتهم في الوعى أسفاً - أي شجعاناً 2- مفاعلة: سيرتُ نمةً جنباً إلى جنب - مُساندين 3- ترتيب: ادخلوا رجلاً رجلاً - مرتبين 4- تفصيل: علمتُ النحرَ باباً باباً - مفصلاً 5- تسعير: يمتدُّ الجوخُ ذراعاً يدينا - مسعراً
--	---

- إن المصادر المنصوبة في قولك: جاء العدوُ ركفاً - طلعَ بقيةً - قتلهُ صييراً - زيدٌ حنقراً شجاعاً - برجعَ أنها أحوالٌ مؤولةٌ بالصيغة أي: راكفاً - باقتاً - صابراً - شجاعاً
- تأتي الجمالُ لازمةً على خلاف سكونها وذلك بكونها في الجمادى التي لا تؤوَّلُ بالمشق: تنتحون الجمالَ بيوتاً - هذا فوبكُ ديباجاً - أو إذا كانت مؤكدةً لعايلها أو لمضمون الجملة التي قبلها: وكى زيدٌ مندبراً - هذا أعوكُ عطلوفاً - أو إذا كانت عايلها تدلُّ على تعجبٍ صاحبها: خلقَ الإنسانُ ضعفاً

٢ - في وقوع الحال مفردة وجملة وشبه جملة

الأصل في الحال الإفراء لكنها تأتي جملة أو شبه جملة لأن كلاً منها يخلف الفرة في هذا المقام.

إذا كانت الجملة	إذا كانت الحال مفردة أو شبه جملة
<ul style="list-style-type: none"> • تكون اسمية وفعلية في محل نصب - ويشترط فيها أن تكون غيرية غير مقترنة بما يصرّفها إلى الزمان المستقبل فلا يقال: جاء زيدٌ لأن يسرع أو يسرع - • إن الحال حكمٌ على صاحبها فترتبط به كما يرتبط الخبر بالمتبادر 	<ul style="list-style-type: none"> • ارتبطت بالضمير فقط: أقبلت الشاهم متبادراً جاء الأمير بين رجاله وسار في موكبه • قد يأتي تقدير الضمير من ذكره: اشتربت اللؤلؤ يتحلاً ويدينا - أي يتحلاً منه - بحث المرّ قديراً بغيره - أي قديراً منه - تميز وما بعده مبتدأ وخبرها في محل نصب حال

- ارتبطت بالواو - أو بالضمير - أو بالواو والضمير معاً - غير أن ارتباطها بالواو واجب في موضعين:
 - ١ - إذا خلقت من ضمير يرتبطها بصاحبها: سهرت والقامر نالمون
 - ٢ - إذا تصدرت بضمير صاحبها: تكلم الخطيب وهو والقأ
 إذا وقعت جملة الحال الاسمية بعد حال مفردة يستحسن معها ترك الواو طلباً للمساواة بينها: والله يتعجب لنا سألها بزادك تحييل وتضلم
 - إن إسقاط الواو يوهن أن ما بعدها كلام مستأنف متطوع عما قبله لاوصفاً مبيناً حالة المخاطب وقت التكلم
 - إذا كانت الجملة الحالية الاسمية مؤكدة لضموم الجملة السابقة يجب تحريكها من الواو: هذا الحق لا ريب فيه
 - يقال لهذه الواو وإو الحال أو الابتداء - وضابطها صحة وقوع إذ موكبها: سافرت والشمس طالقة
-
- إذا كان الفعل مُتَّبِعاً ارتبطت بالواو وقد: جاء الرسول وقد أسرع - وذلك واجب إذا خلقت من ضمير صاحب الحال: سافر الرسول وقد طلع الفجر
 - وقد تُجرَّد الجملة الحالية المصدرية بفعل ماضٍ مُتَّبِعٍ مِن: لد - ملفوظة فتسوى مفردة - ويحذف جرؤها من الواو لتلصق بالمعطوف: وأني كثر في إيدراك مرة كما انتفض السعور بلق الفجر أي وقد بلق - وتذكر ذكر قد بدون الواو:
 - وقفت برقع الدار قد عجز البني تمارقها والشايات الموابيل
 - إذا وقعت الجملة الحالية المصدرية بفعل ماضٍ مُتَّبِعٍ مِن: إلا - أو قبل: أو - الشرطية وجبة جرؤها من الواو وقد - فقطاً وتقديراً: ما تكلم إلا ضجبت - أي ضاجكت - لأرضين عهد ودان راسلتني أو قاطعتني - أي إذا راسلتني أو قاطعتني -
 - ووزر افتراها بعد: إلا - بالواو: نمر اسرفاً حرم لم نمر فانية إلا وكان لمرغابها جزر
 - إذا كان الفعل متعياً بما وجب افتراها بالواو فقط: وكف الخطيب وما قام بينتي فقة
-
- إذا كان الفعل مُتَّبِعاً ارتبطت بالضمير وسدء: أقبل الصدوق مبسر القوم - ما لم تقع لية: لد
 - يجب ارتباطها بالواو أيضاً: لم تدموي وقد تحفون صديقاً وذوي؟
 - إذا كان الفعل متعياً بلم أو بلتاً فافتتار زيتها بالواو والضمير معاً: أدبت الأذنب ولم أخفن قطفت الشرة ولما ننضح - وإذا كان متعياً بلا أو ما ارتبطت بالضمير: قمت لا أبالي - زرتك ما أخافت حين شرم
 - إن اللبائين يجرزون ذنون الواو وتركتها على السواء في كل منفر

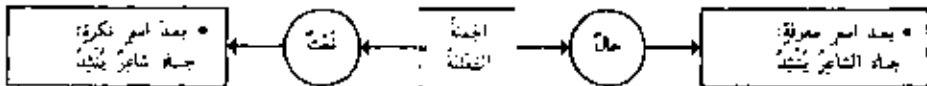

٣ - عَلاَقَاتُ الْحَالِ بِصَاحِبِهَا وَبِعَامِلِهَا

• إنَّ الحَالَ مَعْرُودَةٌ كَانَتْ أَوْ جُمْلَةٌ تَأْتِي مُتَّصِفَةً

جاءَ ضَرَبَهُ بِرَكْعَتَيْنِ وَأَمْرَهُ فَرِحَ

قَامَ بِشَيْءٍ رَاكِبًا

جاءَ زَيْدٌ رَاكِبًا مُتَّسِمًا

- وكذلك صاحبها فإنه يكون ممتصفاً: قَعَيْتُ زَيْدًا مُتَّصِفًا مُسْتَحْبَرًا
- إنَّ الحَالَ إِذَا كَانَتْ تَصْلُحُ لِكُلِّ مِمَّا قَبْلَهَا كَانَتْ لِمَا تَلِيهَا وَلَوْ تَقْدِيرًا . فَإِنْ كَانَتْ مَعْرُودَةً: قَعَيْتُ زَيْدًا مَاتِيًّا - كَانَتْ لِزَيْدٍ فَإِنَّ زَيْدًا كَوْنُهُ لِلْمُتَكَلِّمِ قَبْلُ: قَعَيْتُ مَاتِيًّا زَيْدًا - وَإِنْ كَانَتْ مَتَّعِدَةً لِصَاحِبِهَا: قَعَيْتُ زَيْدًا مَاتِيًّا رَاكِبًا - أَيْ لَعَيْتُهُ مَاتِيًّا وَأَنَا رَاكِبٌ كَانَتْ الْأَوَّلَى لِزَيْدٍ وَالثَانِيَةَ لِلْمُتَكَلِّمِ بِسَاءٍ عَلَى أَنَّ الْأَوَّلَى وَصَاحِبُهَا هُمَا اعْتَرَضَا بَيْنَهُمَا وَالْمُعْتَرِضُ فِي حُكْمِ السَّاطِعِ فَتَكُونُ فِي تَقْدِيرِ الثَّانِيَةِ لَهُ - وَلَكِنْ يَجُوزُ اخْتِلَافُ هَذَا التَّرْتِيبِ بَعْدَ أَضْمَنِ اللَّيْسِ فَتَكُونُ: رَكِبْتُ البَعِيرَ مُتَّسِمًا - قَعَيْتُ هَذَا صَاحِبًا عَابَةً

صاحبُ الحَالِ لَا يَكُونُ إِلَّا فَاعِلًا أَوْ مَفْعُولًا أَوْ مَهْرُورًا:

وَقَفَّتِ الْعَالِمُ حَاطِبًا فِي الْقَوْمِ - شَرِبْتُ الْمَاءَ صَاحِبًا - يَلُذُّ فِي صَنْعِ الْكَلَامِ نَحِيحًا

<p>١ - لَا فَرْقَ بَيْنَ أَنْ يَكُونَ صَاحِبُ الْحَالِ فَاعِلًا أَوْ مَفْعُولًا لَفْظًا وَمَعْنَى أَوْ لَفْظًا نَقَطَ - فَالْمَالِمُ فِي امْتِثَالِ الْأَوَّلِيِّ فَاعِلٌ فِي اللَّفْظِ وَالْمَعْنَى - وَالْمَاءُ فِي امْتِثَالِ الثَّانِي فَاعِلٌ مَفْعُولٌ لَفْظًا وَمَعْنَى - وَالْكَلَامُ فِي امْتِثَالِ الثَّلَاثِ مَفْعُولٌ مَعْنَى لَا لَفْظًا - وَكَذَا لَا فَرْقَ فِي الْفَاعِلِ أَنْ يَكُونَ فَاعِلًا مَعْنَى لَا لَفْظًا كَالصَّادِقِ مِنْ قَوْلِكَ: سَرَّيْتُ قَدُومَ الصَّادِقِ عَابَةً - لَا تَأْتِي الْحَالُ عَنِ الْمَبْدَأِ - أَمَا قَوْلُكَ: هَذَا خَطِيئَةٌ أَقْدَرُ بَيْنَهُ شَاعِرًا - فَيَحْتَرِجُونَ عَلَى أَنَّ صَاحِبَ الْحَالِ فِي الْأَوَّلِ هُوَ اسْمُ الْإِشَارَةِ بِاعتبارِ المَعْنَى عَلَى تَأْوِيلِ: أَشِيرُ إِلَيْهِ - وَأَنَّ الْحَالَ الْمَذْكُورَةَ فِي الثَّانِي عَنِ ضَمِيمٍ سَمَتْ فِي الْحَقِّ وَهُوَ فَاعِلُ الْفِعْلِ التَّفْصِيلِ</p>	<p>٢ - لَا فَرْقَ بَيْنَ أَنْ يَكُونَ الْمَفْعُولُ مَفْعُولًا بِهِ: اجْتَنِبَ الرَّجُلُ شَيْئًا أَوْ مَفْعُولًا مُطْلَقًا: شَرِبْتُ الشَّرْبَ ضَيْدًا أَوْ مَفْعُولًا لَهُ: هَرَبْتُ الْغُفُورَ مُجْرَمًا أَوْ مَفْعُولًا بِهِ: صُنْتُ الشَّهْرَ كَامِلًا أَوْ مَفْعُولًا مَعًا: سِرْتُ وَالْمُتَّيِّلَ فَانْقَضَا</p>	<p>٣ - لَا فَرْقَ بَيْنَ أَنْ يَكُونَ صَاحِبُ الْحَالِ مَهْرُورًا بِالْمَرْفَعِ: سَرَّيْتُ بِرَبِّي رَاكِبًا جَوَادًا - أَوْ بِالْمُضَافِ غَيْرَ أَنَّ الْحَالَ لَا تَأْتِي عَنِ الْمُضَافِ إِلَيْهِ إِلَّا إِذَا كَانَتِ الْمُضَافُ مُتَّصِرًا أَوْ وَصَفًا عَامِلًا عَسَلُ الْفِعْلِ لِيَكُونَ صَاحِبُ الْحَالِ فَاعِلًا أَوْ مَفْعُولًا فِي الْمَعْنَى فَرَحَّتْ بِذُرَيْمٍ أَهْلِيًّا مُتَّجِدًا هَذَا مُؤَدَّبُ التَّلْمِيذِ مُتَّيِّنًا - فَأَحْيَيْتُ هُنَا فَاعِلٌ فِي الْمَعْنَى لِأَنَّهُ الدَّارِسُ - وَالتَّقْلِيدُ مَفْعُولٌ لِأَنَّهُ وَقَعَ عَلَيْهِ التَّلَاقُ - فَإِنْ لَمْ يَكُنْ كَذَلِكَ امْتَحَمَتِ الْمَسْأَلَةُ مَا لَمْ يَكُنِ الْمُضَافُ جُزْءًا بَيْنَ الْمُضَافِ إِلَيْهِ: يُعْجِبُنِي وَجْهٌ سَيِّدِي مُتَّسِمًا - أَوْ كَجُزْءٍ مِنْهُ: أَفَادَنِي وَعَطَفَ الْخَطِيبُ زَاجِرًا</p>
--	--	--

- يُشْتَرَطُ فِي صَاحِبِ الْحَالِ أَنْ يَكُونَ مَعْرُوفًا لِأَنَّهُ مَحْكُومٌ عَلَيْهِ وَالمَحْكُومُ عَلَيْهِ يَجِبُ أَنْ يَكُونَ مَعْلُومًا لِيَكُونَ مِنَ الْحُكْمِ قَائِدًا
- وَكَذَا يَأْتِي نَكْرَةً لَسُوءَاتِ هِيَ سُوءَاتُ الْإِبْتِدَاءِ بِالنَّكْرَةِ فِيهَا لَمَّا تَقُولُ: فِي الدَّارِ رَجُلٌ - تَقُولُ: جَاءَنِي رَاكِبًا وَرَجُلٌ - وَكَمَا تَقُولُ: رَجُلًا كَرُمًا فِي الدَّارِ - تَقُولُ: أَسَى رَجُلًا كَرُمًا مُتَّسِمًا

<ul style="list-style-type: none"> • لَفْظِيٌّ: وَهُوَ الْوَجْهُ أَوْ شِبْهُهُ • مَعْنَوِيٌّ: هُوَ مَا تَضَمَّنَ مَعْنَى الْفِعْلِ دُونَ حُرُوفِهِ . وَهُوَ اسْمُ الْإِشَارَةِ: هَذَا صَدِيقُكَ مُقْبِلًا وَالظَّرْفُ: زَيْدٌ يَهْدُوكَ خَيْفًا - وَالجَارُّ وَالْمَهْرُورُ: زَيْدٌ فِي الدَّارِ نَائِمًا وَأَحْرَفُ الثَّمَنِي: لَيْقَةُ جَدَّتَا نَارًا - وَأَحْرَفُ التَّرْمِضِي: لَعْلُ زَيْدًا وَكَيْتَا عَدَمًا وَأَحْرَفُ النَّشْبِي: كَالَّةُ الْبَدْرِ طَالِقًا - وَأَحْرَفُ النَّشْبِي: هَا إِنَّهُ الخَطِيبُ مُتَّصِفًا وَأَحْرَفُ النَّدَاءِ: يَا زَيْدُ هَاجِمًا • وَقد وَرَدَ بَعْدَ الاستِغْنَاءِ أَحْصَاءُ مَنْصُوبَةٌ عَلَى الْحَالِ: مَا جَاءَتْكَ تَائِمًا - مَا بِاللَّكِّ مَاتِيًّا مِنْ ذَا فِي الْبَابِ وَاقْفَاءً 	<p>عَابِلٌ الْحَالِ فَسَائِلٌ</p>
--	---

الْحَالُ - ٤ - مَرْتَبَةُ الْحَالِ وَصَاحِبُهَا وَعَامِلُهَا

• حَكْمُ الْحَالِ أَنْ تُؤْتَرَ مِنْ صَاحِبِهَا وَلَكِنْ:

يَجِبُ تَقْدِيمُهَا عَلَى صَاحِبِهَا	يَجِبُ تَأْخُورُهَا عَنْ صَاحِبِهَا
<ul style="list-style-type: none"> • إِذَا كَانَ تَكْرِمًا حَقًّا: قَدِيمٌ مُسْرَعًا رَجُلًا - رَأَيْتُ رَابِعًا أَسَدًا - التَّكْرِمَةُ الْهَضْمُ مِنْ غَيْرِ مَضَافٍ وَلَا وَاوَدَهُ يَفْعُ تَفْعُرُ وَاسْتَفْهَامٌ وَإِنَّمَا أُوجِبُوا تَقْدِيمَهَا لِأَنَّ تَلْبِيسَ بِنَصْبِ صَاحِبِهَا الْمُنْصُوبِ: • رَأَيْتُ رَجُلًا رَاكِبًا - وَجَلُّوا غَيْرَهُ عَلَيْهِ شَرَفًا • إِذَا كَانَ عَصْرًا: مَا سَافَرَ مَاضِيًا إِلَّا أَيْوَكُ • إِذَا كَانَ مَضَافًا إِلَى صَمْعٍ بِلَايَسِهَا أَيْ يَبْهَمُ عَلَى شَيْءٍ وَيَتَلَقَّى بِهَا أَوْ يَمْتَلِقُهَا: جَاءَ بِأَخِيذٍ بِهَايَ كَلْبِيْنَ أَسْوَدَ 	<ul style="list-style-type: none"> • إِذَا كَانَتْ حَصْرًا: مَا تُرْجِلُ الرُّمْلَ إِلَّا مُبَشِّرِينَ • إِذَا كَانَتْ جُمَّلَةً مَرْبُطَةً بِالْوَاوِ: جَاءَنِ السَّلَامُ وَهُوَ يَحْتَوِلُ الْبُشْرَى • إِذَا كَانَ صَاحِبُهَا مَجْرُورًا بِالضَّمِّ أَوْ بِالْهَرَفِ: ضَوَيْتُ بَيْنَ قَدَابِ الْأَسْرِ مَاضِيًا - مَرَرْتُ بِهَيْبَةٍ جَالِيًا مَا لَمْ يَكُنْ مَجْرُورًا بِمَجْرُورٍ زَائِرٍ فَلَا يَمْتَنِعُ تَقْدِيمُهُ: هَلْ جَاءَكَ مَاضِيًا بَيْنَ رَجُلَيْنِ؟

• المراد هنا بالإضافة المندرجة غير الفعليَّة لأن هذه تصحُّ منها تقديم الحال على المضارع إليه: هذا عاربه مَرْجُوعَةٌ الْمُحْتَرَفَةُ - أَمَّا تَقْدِيمُ الْحَالِ عَلَى الْمَجْرُورِ بِالْهَرَفِ فَإِنَّ كَثِيرِينَ مِنَ النَّحْوَةِ يَجْعَلُونَهُ لَوِيْدِيًّا فِي السَّمْعِ لَكِنَّهُ هِمْزِيٌّ فِي الشُّعْرِ: إِذَا الرُّومُ أَمِيَّتْهُ الرُّومَةُ نَاشِئًا فَتَطَلَّبْنَا كَهَلًا عَلَيْهِ شَدِيدٌ - أَيْ فَتَطَلَّبْنَا عَلَيْهِ فِي حَالِ كَهُولِهِ

يَجِبُهَا	تَأْخُرُ الْحَالُ أَيْضًا إِذَا كَانَ الْعَامِلُ
<ol style="list-style-type: none"> ١- فَعَلًا جَائِدًا لَا يَتَعَرَّفُ فِي نَفْسِهِ كَأَقْبَلِ التَّعَجُّبِ: مَا أَحْسَنَ زَيْدًا مَبْشِيرًا ٢- اِسْمَ تَفْضِيلٍ: زَيْدٌ أَحْسَبُ النَّاسِ حَقِيْبًا - مُسْتَنِيٌّ مِنْ ذَلِكَ مَا كَانَ أَفْضَلَ التَّفْضِيلِ فِيهِ عَائِلًا فِي حَالَيْنِ لِصَاحِبِينَ لَهُ أَفْضَلُ أَحَدُهُمَا عَلَى الْأَخْرَفِ فَتَقَدَّمَ الْحَالُ الْأَوَّلُ مِنْهَا خَوْفَ اللَّبْسِ: زَيْدٌ مَاضِيًا أَسْرَعُ مِنْ عَمْرٍو رَاكِبًا ٣- اِسْمَ فَعْلٍ: زَالَ مُسْرَعًا ٤- مُشَبَّهًا بِمَعْنَى الْفَعْلِ دُونَ حُرُوفِهِ كَاِسْمِ الْإِشَارَةِ: هَذَا زَيْدٌ مُقْبِلًا - أَوْ إِدَاةً نَفْسِيَّةً أَوْ تَرَجُّحًا أَوْ تَنْبِيْهِ: كَأَنَّ زَيْدًا هَاجَا أَسَدًا - الخ... ٥- مُؤَكَّدَةً بِالْحَالِ: وَكَيْ مُذْبِرًا - لِأَنَّ الْمُؤَكَّدَ يَفْعُ الْمُؤَكَّرَ 	<p>• أَمَّا فِي مَا يَبْوَى ذَلِكَ فَيَجُوزُ التَّقْدِيمُ وَالتَّأْخِيرُ: زُرْتُ الْبَيْتَ عَامِرًا - زُرْتُ عَامِرًا الْبَيْتَ</p> <p>حَقُّ الْحَالِ أَنْ يَتَأَخَّرَ عَنْ عَائِلِهَا</p>

• وَجُوزًا إِذَا كَانَ الْعَامِلُ فَعَلًا مَعْتَصِرًا أَوْ صِفَةً غَيْرَ أَفْضَلِ التَّفْضِيلِ: عَادَ أَسْوَكُ؟	• وَجُوزًا إِذَا كَانَ الْعَامِلُ فَعَلًا مَعْتَصِرًا أَوْ صِفَةً غَيْرَ أَفْضَلِ التَّفْضِيلِ: بَرِيْعًا أَسْوَكُ مُجْبِسُونَ
---	--

• يَمْتَنِعُ تَقْدِيمُ الْحَالِ عَلَى عَائِلِهَا فِي جَمِيعِ الْمَوَاضِعِ الَّتِي يَجِبُ فِيهَا تَأْخُورُهَا عَنْ صَاحِبِهَا

- يَجُوزُ حَذْفُ عَامِلِ الْحَالِ إِذَا دَلَّ عَلَيْهِ دَلِيلٌ كَقَوْلِكَ لِقَاصِدِ الشُّعْرِ: سَابِلًا - أَيْ بِيْرَ سَابِلًا - وَكَقَوْلِكَ: رَاكِبًا - مَنْ قَالَ لَكَ: كَيْفَ جِئْتَ؟
- يَجِبُ حَذْفُ عَامِلِ الْحَالِ لِيَأْمَأَ:
- ١- فِي الْحَالِ السَّادَةِ مَعْدَ الْحَمْرِ: ضَرَبِي الْعَبْدَ سَيْئًا
- ٢- فِي الْحَالِ الْمُؤَكَّدَةِ لِمَضْمُونِ الْجُمْلَةِ: زَيْدٌ أَيْوَكٌ حَطْرًا
- ٣- فِي مَا دُكِّرَ لِلتَّوْبِيْحِ: أَمْتَكَلْنَا وَقَدْ سِيرَ بِالنَّضْرِ
- وَحَذْفُ أَيْضًا قِيَاسًا فِي الْحَالِ الَّتِي يَتَّبِعُنُ فِيهَا زِيَادَةٌ فِي الْمَقْدَارِ أَوْ نَقْصَرٌ فِيهِ: تَضَلَّعْتُ بِدِهَانٍ قَصَاعًا
- اشْتَرَى بِرِزْقِهِ قَسَائِدًا - وَالتَّقْدِيرُ: فَلَذَقَهَا بِالْفَتْحِ صَاعِدًا - انْخَطَّ بِالْمَشْتَرَى بِوَ سَائِلًا وَيُعَدُّ سَاعَةً فِي غَيْرِ ذَلِكَ: حَيْثُمَا بَكَ - أَيْ قُبَيْتَ لَكَ الْخَبْرُ حَيْثُمَا -

فِي حَذْفِ
عَامِلِ
الْحَالِ

التَّمْيِيزُ : ١ - تَحْدِيدُهُ - مَوْقِعُهُ - إِعْرَابُهُ

• هو اسمٌ نكرةٌ منصوبٌ جامدٌ يُزيلُ إبهامَ ما قبلَهُ منضجاً بمعنى حرقةِ الحرِّ، مِن

نوع الشيء	العامل (فاعل)	العامل (فعل)	نوع الاسم	العامل (مبتدأ)	عنه
أمانة	التاجر	اشتهر	زيتا	زطل	عندي

- زيتا: أوضح جنسَ الرُّطلِ نافيةً كونهً من أجناسِ أخرى
- تميز الفرد: بيّن إبهامَ الاسمِ المفردِ المذكورِ
- أمانة: أوضحت نوعَ الاشتغالِ وسببَ الأمانةِ لا غيرها
- تميز الشيء: بيّن الإبهامَ الحاصلَ عن نسبةِ الفعلِ

٣ - الحسب	١ - أسماء المقادير	
١- الغدة الصريح: عندي ثلاثون قلماً ٢- الكفاية: كم سطرًا كتبت؟ (كم- كان- كذا)	١- المياسة: هذا ذراعٌ أرضاً ٢- الوزن: عندي زطلٌ عنقلاً ٣- الكيل: أنطقتُ الفخيرَ مئةً قنصاً	

- الاسم الواقي يقدِّمُ أسماءَ المقاديرِ أربعةً أوجه: التَّصْبِغُ على التَّمْيِيزِ - الجُرُّ بالمضاف - الجرُّ مِن - الرُّقْعُ على التَّوَالِيَةِ: عندي رطلٌ زيتاً - عندي رطلٌ زيتاً - عندي رطلٌ مِن الزيت - عندي رطلٌ زيتاً
- يتقدَّمُ بأسماءِ المقاديرِ في نصبِ التَّمْيِيزِ كلُّ ما دلَّ على عائِلَةٍ أو مغايرةٍ، مِن لَنَا بَيْتُكَ بَطْلًا - ما لَنَا غَيْرُكَ سَدًّا - أو تَعْجِبُ: يا أَيُّهَا لَيْلَى - أو كَانَ مَشْفُوعًا مِن مُعَيَّرِهِ: لِي خَاتَمٌ ذَهَبِي
- سببُ العَدْوِ بِنَصْبِهِ مَقْرَئًا مع: ٦١ إلى ٦٩ - وَجُرُّ بالمضافِ مجموعًا مع: ٣ إلى ١٠ - وَجُرُّ بالمضافِ مفردًا مع مئةٍ والذئبِ

٢ - غير متعولٍ عن شيءٍ أي لم يكن ردًّا إلى تركيبٍ يقع فيه فاعلاً أو مفعولاً أو مبتدأً • جاز نصبةً: لله ذرةٌ فارساً - من فارس • جاز جرُّه من: تكفى بالذئبِ بنِ واعظٍ - واعظاً	١ - متعولٌ عن الفاعل: قاضٍ الأمانةَ ماءً متعولٌ عن مفعول: حصننا الأرضَ قنصاً متعولٌ عن مبتدأ: زيدٌ أرحمُ منك عَقلاً • يوجبُ نصبةً	
--	--	--

عائِلُ التَّمْيِيزِ • في المفردِ هو الاسمُ المبهَمُ: اشترتُ ذراعينِ بوجعاً • في الجملةِ هو الفعلُ: قررتُ بكِ عينا

تأخِرُ التَّمْيِيزِ • لا يجوزُ تقدِيمُ التَّمْيِيزِ على عاملِهِ مُطَفَّأً - فلا يُقالُ: زيتاً رطلٌ - شيئاً اشتملَ الرُّوسُ

التَّمْيِيزُ	ويعترفان	الحال	يتفقُ الحالُ والتَّمْيِيزُ
١ - لا يكونُ إلا اسماً ٢ - مثنى الذواتِ ٣ - تميزُ النسبةِ لا يتعدَّى إلا بالظنِّ ٤ - لا يتقدَّمُ على عاملِهِ ٥ - حقهُ الجموعُ وقد يأتي مُشْتَقًّا (وذلك غيرُ قياسي)		١ - تأتي جملةً وظرفاً ٢ - صيغةً للهيئاتِ ٣ - تتعدَّى بظنِّها وبدونِ ظنِّها ٤ - تتقدَّمُ على عاملِها ٥ - حقهُ الاشتقاقِ وقد تأتي جامدةً غيرَ مفسرةٍ بالمشقِّ	• اسمين • نكرتان • فضلتان • منصوبتان • رافعتان للإبهامِ

التَّمْيِيزُ ٢ - أفعالُ المَدْحِ وَالْمَدَمِّ

• وُضِعَتْ أربعة أفعال جامدة لإنشاء مدح أو ذم على سبيل المبالغة وهي: يَمِّمُ - يَمْدُمُ - يَمْدَمُ - يَمْدِمُ - ساء

المخصوص (مبتدأ)	فعل المدح	المخصوص (بدل من الفاعل)	فعل (فاعل)	فعل المدح
زَيْدٌ	رَجُلًا	زَيْدٌ	الرَّجُلُ	يَمِّمُ

- أفعال المدح والذم كلها جامدة لا يُسْتَمْتَلُ منها إلا الماضي وهي تجري مجرى الفعل مطلقاً مع فاعله الظاهر ما عدا: يَمْدَمُ - فإنها تَلَزِمُ لفظاً واحداً مع المجمع
- تفرق أفعال المدح والذم عن سائر الأفعال بأنها تتضمن ما عدا فاعلها اسماً مخصوصاً بالمدح أو الذم

فاعل: يَمِّمُ - يَمْدُمُ - يَمْدَمُ - يَمْدِمُ - ساء

١ - مَرْمَرًا بِالذِّمِّ يَمِّمُ الرَّجُلُ زَيْدًا ٢ - مُضَافًا إِلَى مَا فِيهِ الذِّمُّ يَمِّمُ مَا فِيهِ السُّوءَ زَيْدًا ٣ - مُضَافًا إِلَى الْمُضَافِ إِلَى مَصْحُوبٍ أَنْ سَاءَ قَضِي أَحْكَامِ الظُّلْمِ زَيْدًا	٤ - ضَمِيرٌ مُسْتَرٌ وَجُوبًا مَقِ كَانَ مُشْرَكًا بِنَكْرَةٍ مَنْصُوبَةٍ عَلَى التَّمْيِيزِ: يَمِّمُ زَيْدًا دَارًا ٥ - لَوْ مُشْرَكًا بِمَا التَّكْرَارُ الَّتِي بِمَعْنَى شَيْءٍ: يَمِّمُ مَا زَيْدًا
---	--

- لا يجوز الجمع بين الفاعل الظاهر والتَّمْيِيزِ فلا يقال: يَمِّمُ الرَّجُلُ زَيْدًا وَفِيهِ السُّوءَ زَيْدًا
- يجوز أن يُضَمَّ مِمُّ ما يَمِّمُ يَمِّمُ فَتَكْسَرُ العَيْنُ وَتَشَدُّ اللَّامُ بِمَعْنَى زَيْدًا - ويجوز حذف المخصوص الواقع بعدها بمَعْنَى يَمِّمُ إذا ما الواقعة بعد: يَمِّمُ - يَمِّمُ - ساء - تكون موصولة إذا تلاها فعل: يَمِّمُ ما صُنِفَتْهُ - والتقدير: يَمِّمُ الَّذِي صُنِفَتْ هُنَا وَعَلَيْهَا مِنَ الإِعْرَابِ الرَّفْعُ عَلَى الفَاعِلِيَّةِ لِأَنَّهَا نَائِبَةٌ عَنْ مَصْحُوبِ الْإِنْسَانِيَّةِ - ولذا: بل إنها معرفة تامة أي غير مُتَجَرِّةٍ إِلَى صِلَةِ والفعل صفة لمخصوص محذوف عنها - والتقدير في المثال: يَمِّمُ الشَّيْءَ حُرِّمًا صُنِفَتْ

المخصوص	١ - هو مبتدأ مؤخر والمفعلة قبله خبر: زَيْدٌ يَمِّمُ الرَّجُلُ	جملة واحدة	أحسن
يتأخر	٢ - هو خبر مبتدأ واجب الحذف: يَمِّمُ الرَّجُلُ المَدْحُ زَيْدًا	جملتان	أضعف
مطلقاً	٣ - هو مبتدأ حذف خبره: يَمِّمُ الرَّجُلُ زَيْدًا المَدْحُ	جملتان	
عن الفاعل	٤ - هو بدل من الفاعل: يَمِّمُ الرَّجُلُ زَيْدًا	جملة واحدة	

• إذا تقدم في الكلام ما ينكح على المخصوص جاز حذفه: ذَرَسْنَا الشُّعْرَةَ عَلَى أَسْنَانِ فَاعِلٍ وَيَمِّمُ المَدْرَسُ - أي يَمِّمُ المَدْرَسُ الأَسْنَانُ

حَبَّ ١٥

• حَبًّا زَيْدٌ دَارِسًا: حَبَّ فِعْلٌ ماضٍ - ذا فاعله والمفعلة قبله خبر - زَيْدٌ مبتدأ مؤخر - والربط الإشاري - دَارِسًا: جملة من زَيْدٍ - وتتمون حَبًّا إِلَى الفِعْلِ إِذَا قَامَتْ عَلَيْهَا لَا النَّاقِبَةَ: لَا حَبًّا المَتَكَبِّرُ إِذَا حَذَفَ اسْمُ الإِشَارَةِ: ذَا - يُعْلَمُ المخصوص فاعلاً لقباً: حَبَّ فِعْلٌ التَّأْنِيحُ - ويجوز أن يُعْرَبَ بِبَاءِ زَائِدَةٍ: حَبَّ يَمِّمُ التَّأْنِيحُ - فيكون مبروراً لفظاً مرفوعاً معللاً على الفاعلية - حَبَّ يَمِّمُ أَكْثَرُ استعمالاً من حَبَّ	• يجوز أن يعرَّب حَبًّا نَكْرَةً مَنْصُوبَةً عَلَى التَّمْيِيزِ رَالِغَةً مَا فِي اسْمِ الإِشَارَةِ مِنَ الإِهْمَامِ: حَبًّا رَجُلًا زَيْدًا ويجوز أن تقع المبالغة بعد حَبًّا مُقَدِّمَةً عَلَى المخصوص أو مؤخرته منه: حَبًّا شَاعِرًا أَخُونَ: حَبًّا شَاعِرًا شَاعِرًا تُقَدِّمُ المخصوص على حَبًّا مَنبُوعٌ مُطْلَقًا فَلَا يُقَالُ: زَيْدٌ حَبًّا
---	---

- كل فعل ثلاثي مجرد على وزن: فَعَّلَ - له أحكام المدح والذم: كَرَّمَ التَّمْيِيزُ زَيْدًا - زَيْدٌ مبتدأ - جملة كَرَّمَ: خبر
- تدخل النواصب على المخصوص ما عدا: حَبًّا - كان الكتاب يَمِّمُ الرَّجُلُ

الاستثناء ١ - أحكام الاستثناء بإلا

• هو إخراج الاسم الواقع بعده إلا - أو إحدى أحوالها من حكم ما قبلها، قائم القوم إلا زيدًا



• أمَّا ناصبُ المستثنى فقبيل: إلا - وقيل العاملُ المتقدِّمُ عليها - والذَّهبيُّ الثاني هو المرجعُ عند السُّعديِّ

- ١- التَّصْلُّ : وهو ما كان فيه المستثنى من جنسِ المستثنى منه: قائم القومُ إلا زيدًا
- ٢- التَّمْطِيعُ : وهو ما كان فيه المستثنى من غير جنسِ المستثنى منه: عاد العائونُ إلا ذوابهم
- ٣- المَفْرَعُ : وهو ما حذف في المستثنى منه؛ ما قام إلا زيدًا

- الاستثناء التَّصْلُّ هو الشائعُ في الاستعمالِ والمتمطِّعُ نادرٌ
- الكلامُ قيل: إلا - في الاستثناء المَفْرَعِ ناقصٌ لا يَتِمُّ معناه إلا بما بعدها - وسُمِّيَ مَفْرَعًا لأنَّ ما قبل إلا - تفرَّع لطلب ما بعدها ولم يشغَلْ عنه بالعملُ في غيره - والاستثناء في الحقيقة حاصِلٌ عن عاملٍ مذكورٍ كأنك تقول: ما قام أحدٌ إلا زيدًا

إعرابُ المستثنى	المستثنى		الحرفُ	المستثنى منه	الجملةُ
	متصل	متقطع	إلا	مذكورٌ مطلوبٌ	مذكورٌ مطلوبٌ
• نَصَبٌ وَجوبًا	زيدًا	ذوابهم الثياب	إلا إلا إلا	القومُ العائونُ الكارُ	قام عاد احترقت
• التَّزجِيجُ: بئكَ من المستثنى منه	زيدٌ الأشجار	زيدًا	إلا إلا إلا	القومُ اللُّهُ النَّاسُ رَجُلٌ في الكارِ	ما لا لا
• يُعْرَبُ حَتبًا موقعه من الجملة	زيدٌ زيدًا برزخ		إلا إلا إلا		ما ما ما

- لا رَجُلٌ في الكارِ إلا زيدٌ: يَتَمَتَّرُ البكاءُ على اللفظِ مانعٌ فيُكَدَّرُ المستثنى على الأصلِ
- قد تَمَعَّلَ: إلا - على: غير - فيوصفُ بها مجرَّدةٌ عن معنى الاستثناء ويجري الإعرابُ على ما بعدها وذلك بشرطِ أن يكونَ الموصوفُ مُتَكَرِّرًا في كُتْبٍ إلا كُتِبَ: في كُتْبٍ إلا كُتِبَ: في كُتْبٍ إلا كُتِبَ

المستثنى منه مذكورٌ	إلا: حرف عامل	١- وجوبًا: في الجملة المُتَّعَّة	يُنصَبُ المستثنى
		٢- وجوبًا: في الجملة المُتَّفِيتِ - والمستثنى مُتَطَّلِعٌ	
		٣- جوازًا: في الجملة المُتَّفِيتِ - والمستثنى مُتَّعِلٌ	
المستثنى منه محذوفٌ	إلا: حرف عامل		

الاستثناء ٢ - الاستثناء بأحوال الأوملحقاتها

- المثنى بعدها يكون مجروراً: قام الطالب سوى واجر
- غير سوى ينطبق عليها إعراب الاسم بعد إلا: لا أعرف غير الحق
- غير: تكون للاستثناء وتكون صفة للنكرة
- سوى: تقدر عليها الحركات للمثنى
- تفرق غير عن سوى في مسائل عديدة

غير
سوى

- إذا اعتبرت أملاً نصبت مفعولاً به: جاء الزائرون خلا واحداً
- إذا اعتبرت أحرافاً جرت ما بعدها: جاء الزائرون خلا واحداً
- إذا سبق بها المصدريّة تميّزت الفعليّة: قديم القوم ما خلا واحداً
- بعض النحاة يمنع دخول ما على حاشا
- تستعمل حاشا للتزييه: تفرّد الجنود حاشا القائد

خلا
عدا
حاشا

- ملغاة بأحوال الاستثناء: يُنجي الطالب ولا سبياً طالباً - طالباً - طالب ينصّب
- مركبة من لا + سبياً + ما
- لا: نافية للنسب - سبياً: اسمها - غيرها محذوف
- إذا أتى بعدها اسم نكرة جاز رفعة (خير لمبتدأ محذوف) ونصبه (لميزاً) وجره (مضافاً إليه)
- إذا أتى بعدها اسم معرفة جاز الرفع والجر: أحب الناس لا سبياً الصديق - الصديق.
- ما: تكون زائدة إذا جزئنا بعدها أو نصبتا
- ما: تكون اسماً موصولاً مضافاً إلى سبياً في حال رفع المثنى
- قد تستعمل لا سبياً بمعنى خصوصاً فتصيب على المفعوليّة المطلقة.
- وتأتي بعدها بالياء أو بالشرط أو بالظرف

لا سبياً

- لا تقع إلا منصوبة: ذهب بيد أنه لم يعمل

بيد

- قلما تستعمل ليس للاستثناء
- الاستثناء بدلا يكون نادراً أيضاً

ليس
لا يكون

... فكانة بين أسئلة
الكاتبين ليبيوتيه قسولة:

ما تقول في قول المرزب:
كُنْتُ أَظُنُّ أَنَّ الْمُقْرَبَ أَشَدَّ لَمَعَةً مِنَ الرُّبُورِ فَإِذَا
هُوَ إِسْهَامَا ؟

فقال سيوتيه:

فإذا هو صي، ولا يبور النصب

المجروحات

٢٠٩	المجمرات : الحَيَكَلُ العامُّ لأَسْمَاءِ المَجْمُورَاتِ	١١ - ١
٢١٠	حروفُ المَجْمُورَاتِ : أَسْمَاءُهَا وَمَتَلَقَاتُهَا	١١ - ٢
٢١١	الإضافة : مَحْدِيدُهَا وَتَقْسِيمُهَا	١١ - ٣ - ١
٢١٢	الإضافة : الإضافةُ المَعنويةُ	١١ - ٣ - ٢
٢١٣	الإضافة : الإضافةُ اللَّغويةُ	١١ - ٣ - ٣
٢١٤	الإضافة : الإضافةُ إلى الجُملةِ	١١ - ٣ - ٤

المجوزات

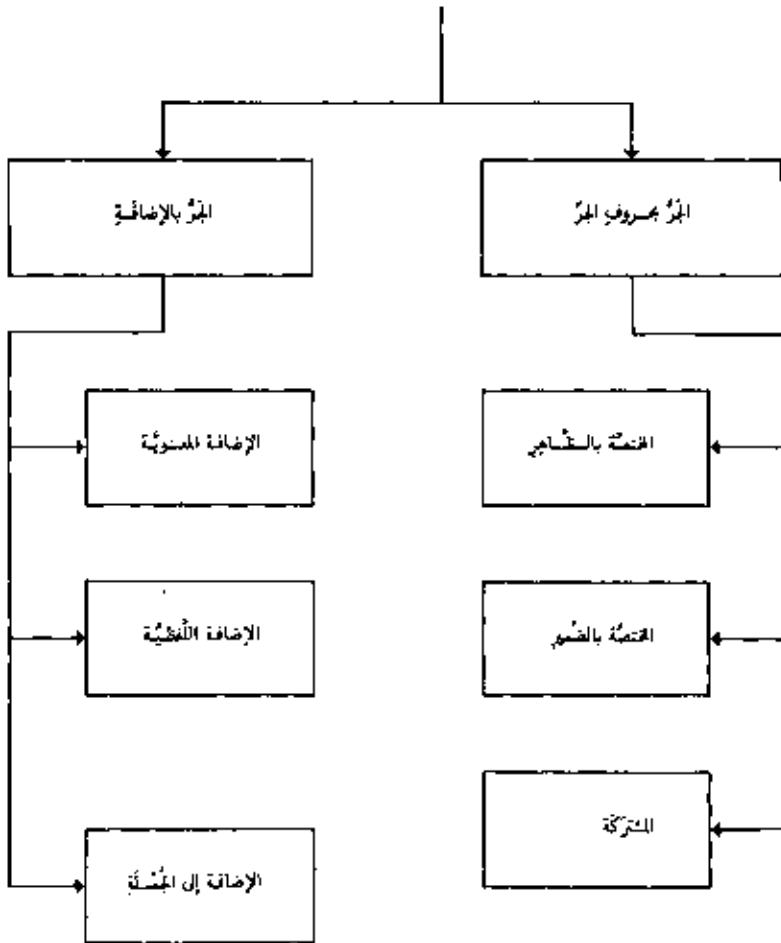

حُرُوفُ الْجَزْرِ

أَسْمَاءُهَا وَمَتَعَلِّقَاتُهَا

إِلَى
بِ
ت
حَتَّى
حَالَا
خَلَا
رُبَّ
عَدَا
عَلَى
عَنْ
فِي
كَ
كَيْ
لِ
لَوْلَا
عَدَا
مِنْ
نَهْدًا
و



- ١ - ما يختصُّ بالطَّاهِرِ:
ت - حتى - رُبَّ - ك - كَيْ - مُذَّ - مُنْذ - و
- ٢ - ما يختصُّ بِالضَّمِيرِ:
لَوْلَا
- ٣ - ما يَشْتَرِكُ بَيْنَ الطَّاهِرِ وَالضَّمِيرِ:
إِلَى - ب - حَالَا - خَلَا - عَدَا - عَلَى - عَنْ - فِي - ل - مِنْ



- لا بُدَّ لحروف الجزر من متعلق - ومتعلقها الفعل وما يُشْتَقُّ منه
- إذا دلَّ المتعلق على وجود مُطلقٍ وجب حذفه للاستغناء عنه: التَّاجِرُ فِي مَكْتَبِهِ - أَيُّ مُوجُودٍ - وإذا دلَّ على وجودٍ مَعْيُودٍ بوصفٍ كالشَّجَاعَةِ وَالجَبِينِ رَجِبًا ذَكَرَهُ: هَذَا شَجَاعٌ فِي بَيْتِهِ جِيَانٌ فِي الْحَرْبِ. لا يَكُونُ المَتَعَلِّقُ مَطْلُوعًا إِلا إِذَا كَانَ المَجْرُورُ صِلَةً أَوْ عَمْرًا أَوْ صِفَةً أَوْ حَالًا: سررتُ بِالَّذِي فِي المَدِينَةِ - الفَصْرُ فِي كَيْدِ السَّيِّئِ - شَاهَدْتُ بِاعْمَرَةَ فِي مَشْنِ النَّبْعْرِ - جَاءَ الأَمِيرُ فِي مَوْكِبِهِ - عَالِمُ المَتَلَقِّ مَحذُوفٌ وَجُوبًا تَقْدِيرُهُ كَائِنٌ أَوْ مُسْتَقَرٌّ وَمَا أَشْبَهَ ذَلِكَ - إِلا فِي الصَّلَاةِ فَيُسَمِّيَنَّ تَقْدِيرَهُ بِالفِعْلِ لِأَنَّ الصَّلَاةَ لا تَكُونُ إِلا جُمْلَةً وَالصَّلَاةُ مَعَ قَاعِلِهَا لا تُعَدُّ جُمْلَةً
- يُحذفُ أَيْضًا المَتَعَلِّقُ مَتَى كَانَ مَمْنُولُهُ مَجْرُورًا بِأحرفِ التَّسْمِ - خَلَا البَاءُ: وَاللَّهُ لِأَضْغَلِيْنَ بِكُلِّ مَغْصِرٍ فِي سَبِيلِ غَيْرِكُمْ - أَوْ كَانَ المَتَعَلِّقُ كَمَا حُرُوفُ فِي: مَثَلِي - أَوْ شَبِهَهُ كَقَوْلِهِمُ لِلْفَرُوسِيْنَ: بِالرَّكَاةِ وَالنَّبِيْنِ - وَتَمَّامَةُ: عَلَى الطَّائِرِ المَيِّمُونَ - أَوْ كَانَ حَذْفٌ عَلَى شَرْطَةِ التَّعْمِيرِ: يَوْمَ الجُمُعَةِ صُمَّتْ فِيهِ
- لا مَتَعَلِّقٌ لحرفِ الجَزْرِ الزَّائِدِ: مَا جَاءَ مِنْ أَشَدِّ - وَلَا لِلعَنْزَلِ مَثَلُهُ الزَّائِدِ: رَبِّي - لَوْلَا - لَعَلَّ - وَلَا تَكْتَفِي التَّشْبِيهُ: رَبِّي كَأَلْسَدٍ
- حُكْمُ النُّقْرِ فِي تَعَلُّقِهِ بِالفِعْلِ أَوْ شَبِهَهُ كَحُكْمِ حَرْفِ الجَزْرِ

الإضافة ١ - تحديدها وتقسيمها

• من نسبة امر إلى آخر: غلام زيد - سارة البيت



• حكم المضاف أن يُجرّ من: أ- والثبوتين ونون التثنية والجمع وما ألحق بها: جاء غلاماً زيداً - رأيتُ سارة البيت -
 يُعرّب بما يستحقّه من الإعراب ويُجرّ المضاف إليه على كلّ حال

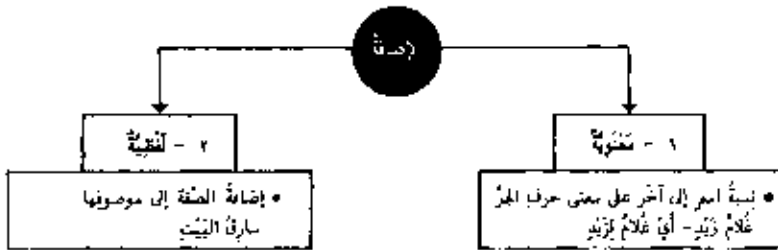

الفرق بينها

٢ - الإضافة المفتوحة	١ - الإضافة المضمومة
١ - لا تُفيد التعريف ولا التخصيص لكن تكون أجرة لتعريف المُفَضَّل	١ - تُفيد التعريف متى أُضيفت التكررة إلى المرفة: بيتُ الجار وتفيد التخصيص متى أُضيفت إلى تكرر: بيتُ جاري - فإنه أخص من بيت - فقط
٢ - لا تكون على معنى حروف الجرّ	٢ - تكون على معنى حروف الجرّ: بن في الغلام
٣ - تسمى الإضافة غير المضمومة على تقدير الانفصال فتقول: هذا ضارب زيد الآن - على تقدير: هذا ضارب زيداً - ومعناها متحدٌ وإِن أُضيفَ طلباً للتعريف	٣ - تسمى هذه الإضافة مضمومة لأنها خالصة من بية الانفصال فلا يُعَدُّ في: بيتُ جاري - بيتُ جاري

الإضافة المعنوية - ٢

مضامينها

- ١- من : متى كان المضاف إليه جنسًا للمضاف : خاتم ذهب - ثوب حرير -
 ٢- في : متى كان المضاف إليه ظرفًا للمضاف : صلاة العصر - زمن المساء -
 ٣- ل : متى كان المضاف إليه مالكا للمضاف : كتاب أخيك - أو بيته مالك - عند زيد -

• توجد أسماء لا تنفك عن الإضافة أصلاً لأنها بالجملة الدالّة عليها فليس فيها أن تنضم إلى غيرها لتتكفل دلالتها

- أي - ينضم - جميع - مع - كل: يجوز أن تصاف في التثنية فيخذف ما تضاف إليه وتعرّب منونة: أي ما تدعو فلما الأسماء المنسوبة - يعني أي اسم تدعو - فصلنا بعضهم على ينضم - أي على بعضهم - جازوا جميعاً - جميعهم - ذهبوا معاً - أي بعضهم مع ينضم - كل من ...
- الجهات الست: إذا حذف ما تضاف إليه جاز أن تستعمل منونة كباقي التكرات المعربة وأن تثنى على الضم وأن تعرب غير منونة كان المضاف إليه مذكور: كنت قبلاً مجتهداً - مات الوزير قبل - أو من قبل - مات الملك ومات الوزير قبل - أي قبله - أو من قبل - أي من قبله
- خشية: لا يجوز فيها إلا البناء على الضم عند قطعها: قبضت درهماً فخشيته - أي فخشي ما قبضت
- غو: لا تطلق عن الإضافة إلا مسبوقاً بما أو ليس - والأحسن أن تثنى على الضم: لي عشرة دراهم ليس غير - ويجوز على قلة تنوينها منصوبة أو مرفوعة
- سوى - شبه - غير - مثل: أو الأسماء المنوطة في الإبهام لا تفيد إضافتها تعريفاً: مررت برجلٍ يشكك - فلا تعلم من هو هذا الرجل - ولذا ساء وقومها صفة للتكررة
- ذو: يعني صاحب لا تضاف إلا إلى اسم جنس ظاهر غير صفة، نكرة كان: جاءه في رجل ذو مال - أو معرفة: جاءه في الرجل ذو المال - ولا فرق بين أن يكون موصوفاً بما كما في المثل أو غير موصوفاً بها: جاء ذو مالٍ أو ذو المال - ومثلاً ذات وتدر: ذووه - بالإضافة إلى الضمير
- مما يلزم الإضافة: قصارى الشيء - حاداه بمعنى غابته -
 ليبيك - حناييك - سديك - دواليك - هذا ذيك: وهي من مصادر مشتاق لفظاً ومعناها التكثر وهي منصوبة بعمول مقدرة من لفظها أو معناها على أنها معقول مطلق
- لدن: يُجر ما ولها بالإضافة إلا غداة فإنهم نصبوها على التمييز - ويجوز فيها الجر وهو القياس - وإذا عطف عليها منصوبة جاز النصب عطفاً على اللفظ والجر مراعاة للأصل: لدن غداة وعشيّة

يتمتع دعوى التعريف على المضاف فلا يقال: القنون الأمير - بل: منزل الأمير

أن

وما تبني من الجهات الست وما هو في معناها

الإضافة - ٣ - الإضافة اللفظية

أنواعها

- ١- إضافة اسم الفاعل إلى مفعوله: جاء سارقة البيت. وتندرج فيه صيغ المبالغة: شراب العنكب
- ٢- إضافة اسم المفعول إلى نائب فاعله: هذا مشروقة البيت
- ٣- إضافة الصفة المشبهة إلى فاعلها: أنت الكرم الأصل



- لا يُضاف الاسم إلى مراديه، فلا يُقال: نيتُ أسدٍ، إلا إذا كانا عطفين.
- لا يُضاف موصوف إلى صتيه. أمّا قولهم «صلاة الأون» فتأويله: صلاة الساعة الأولى.
- أمّا إضافة الصفة إلى الموصوف فتعازلة، بشرط أن يصحّ تندير «ين» نحو: كرام الناس، أي الكرام بين الناس.
- يجوز أن يُضاف العام إلى الخاص، نحو: يوم الجمعة. ولا يجوز العكس.

يُحذف المضاف لقيام عربية تدلُّ عليه ويُقام المضاف إليه مقامه فيُعرّب بإعرابه:

- جاء ريثك - أي: أمرٌ ريثك -
- ويُحذف المضاف إليه وينتج المضاف كحالهِ لو كان مُضافاً فيُحذف تنوينُهُ وذلك إذا عطف على المضاف اسمٌ مُضافٌ إلى يثني المضاف من الاسم الأول. قطع الله يدَ رجلٍ من قائلها - التقدير: قطع الله يدَ من قائلها ورجلٍ من قائلها - مُعرّف: من قائلها - غير أن الألفُ إضافة الأول إلى الاسم الظاهر والثاني إلى ضميره: قطع الله يدَ من قائلها ورجلَهُ.

في حذف المضاف والمضاف إليه

- يُشترط في اسم الفاعل والمفعول أن يكونا في الإضافة اللفظية بمعنى الحال أو الاستقبال لأنها إذا كانت بمعنى الماضي مثل: ياري الوُسود - أو بمعنى الاستمرار مثل: سأمي الشيرة - أو جزئياً بحري الأسماء الموصوفة مثل: كاتب القاضين - مندوك الأمير - تكون الإضافة معنوية أمّا الصفة المشبهة فلا تكون إضافتها لفظية لأنها تتعين للماضي

أل

- يجوز دخول أي التعريف على المضاف بشرط وجودها في المضاف إليه: أنت المتعجب الحق
- أو في ما أُضيف إليه المضاف إليه: أنت السكرم غلام الأمير -
- أو كان المضاف مثنى أو جمع مذكر متأنث: القاعما دنتن خائد وأبو عبيدة - الساكنو بيوتن آيتون

الإضافة ٤ - الإضافة إلى الجملة

• إن بعض الظروف تُضاف إلى الجملة الخبرية على تأويلها بالصدر:

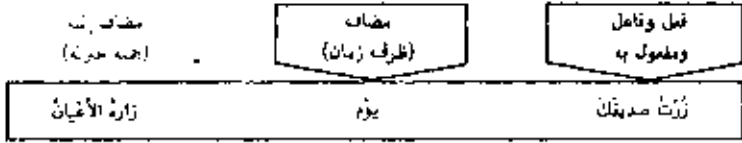

• وإذا التزموا تأويل الجملة بالصدر لتكون الإضافة في الحقيقة إن المفرد على حكمها - ويؤوكون أيضا الظروف غير المتصرفة بما يراد لها من الظروف المتصرفة لتصبح إضافتها إلى المفرد يُقدَّر في: جلستُ حيثُ جلس الأمير - أتى مكان جلوسه - وفي: قُتبتُ إذ قام زيدٌ - أي حين قيامه - الخ...

مُذَّ - مُذَّ	إِذْ - - - حَيْثُ - - - كَيْفَا
<ul style="list-style-type: none"> • تُضافان إلى القطعية: • ما رأيتُكَ مُذَّ رَحَلْ - • أو إلى الاسمية: • ما رأيتُكَ مُذَّ أَنَا مَرِيضٌ 	<ul style="list-style-type: none"> • تُضافُ إلى الجملة الخبرية - وهي تُقرِّمُ البناءَ أُجوبًا لانتقارها إلزامًا إلى الجملة - • إِذْ - حَيْثُ: تُضافان إلى الجُمْلَتَيْنِ الاسميَّةِ والنعليةِ - غير أن الغالب في: حَيْثُ - أن تُضافَ إلى الجملة النعليةِ وإتاليًا في: إِذْ - أن تُضافَ إلى الماضي وقد تُضافُ إلى المضارع: • نَزَلْتُ حَيْثُ الأُسُوفُ نازِلٌ - مَرَرْتُ إِذْ الجُنُودُ عابِلونَ - أَذْهَبُ إِذْ ذَهَبْتَ - • إِذْ - لَمَّا: تَحْتَمِلانِ بالنعليةِ غير أن: لَمَّا - لا تَحْتَمِلُ إلَّا مع الماضي ولا تَحْتَمِلُ إِذْ - إلَّا مع المستقبلِ وتُؤَدِّيانِ الماضي لأنَّهُ في المعنى مستقبليٌّ وأكثرُ ما يَكُونُ الفعلُ بعدها ماضياً وقد يَكُونُ مُضارعاً -

• إن الميهم من ظروف الزمان تطوِّرُ إضافتهُ إلى الجملة: حَيْثُ حينَ الميئسُ مُنْهَرَمٌ - أي حينَ انزِمامِ الجيشِ -

• اختُصَّ في إضافة الحدودِ بين الظروفِ: أسبوعٌ - شهرٌ - عامٌ - فقيلَ مُتَّعِجٌ لأنَّ الظرفَ إمَّا يُضافُ إلى الجملة حتمًا على: إِذْ - وهي تُدكَرُ على زمانٍ غيرِ محدودٍ - وكيلَ جَوْرٍ استدلَّالًا بما سَمِعَ منها كقولِ الشاعر:

فَطَسَتْ سِنَّةٌ لِعَامٍ وُلِدَتْ فِيهِ وَعَشْرٌ بِنَسَبِ ذَاكَ وَحَيْثُهَا

وتضمُّها بضمِّهم على: لتمامِ والسنة - فقط لكثرة ورودها في الكلام -

• لمَّا كانت هذه الظروفُ تُضافُ إلى الجملة جوارزًا كان يجوزُ فيها الإعرابُ على الأصلِ. والبناء: تصدُّ المتأكِّلة لأنَّ الجُمْلَ كُلِّها سببٌ - والمخلافُ بين النجاة يترتَّبُ على النظرِ إلى الجملة بأشْرَها أو إلى مدرِّها فقط - فمنَ نَظَرُ إلى مجموعِ الجملة اختارَ البناءَ مُطلقاً ومنَ نظرَ إلى صدرِها فقط اختارَ البناءَ مع المبتدئِ والإعرابَ مع المغربِ طلباً للنسابةِ بين المتجاوِزينَ -

• المرادُ بالظروفِ اسمُ الزمانِ مُطلقاً لا المفعولُ فيه فقط - ولذلك يجري هذا الاستعمالُ في المنصوبِ عن الظرفيةِ وفي غيره: هذا يَوْمٌ يَنْفَعُ الصَّادِقِينَ صِدْقَهُمْ

• يُشْتَرَطُ في الجملة أن لا تكونَ مُشْتَبِهةً على ضميرِ نَمُوَّةٍ إلى المضافِ فلا يُقالُ: حَيْثُ يَوْمٌ جاءَ زيدٌ فيه

• إذا صُدِّرَتِ الجملةُ المضافُ إليها بحرفِ نَهْيٍ: يَوْمٌ لا تَمْلِكُ نَفْسٌ نَفْسًا سَيِّئًا، يَبِي لِنَضَافِ مِنْهَا حَكْمَةٌ في الإعرابِ والبناء - فإن كانَ حَرْفًا: لا - النافية للجسَرِ مثل: يَوْمٌ لا حَرَّ ولا نَرْدَ - جاز في اسمها الفتحُ على السواءِ والرَّفْعُ على إلتئانها أو إعمالها فعلًا: ليس - والجُرُّ على اعتراضها بينَ المتضامِّينَ

التتابع

١٣
التَّوَابِعُ

١٢	١٢
٢١٧	التَّوَابِعُ : المَيْتَلُ العَامُ لأقسام التَّوَابِعِ : ١٢ - ١
٢١٨	التَّعْتُ : تحديده وأقسامه : ١٢ - ٢ - ١
٢١٩	التَّعْتُ : علاقة التَّعْتِ بالمنعوت : ١٢ - ٢ - ٢
٢٢٠	التَّعْتُ : تعدُّ التَّعْتِ وقطعه وتعديُّ وحذفه : ١٢ - ٢ - ٣
٢٢١	التَّوَكِيدُ : تحديده وأقسامه : ١٢ - ٣
٢٢٢	التَّيْدَانُ : تحديده وأقسامه : ١٢ - ٤ - ١
٢٢٣	التَّيْدَانُ : علاقة التَّيْدَانِ بالتَّيْدَانِ مَبْنِيَّةٌ : ١٢ - ٤ - ٢
٢٢٤	التَّطْفَأُ : تحديده وأقسامه : ١٢ - ٥
٢٢٥	التَّحْتَاطُ : تحديدها وألفاظها : ١٢ - ٦
٢٢٦	التَّوَابِعُ : علاقة التَّوَابِعِ بالتَّوَابِعِ في الصَّرْفِ والتَّعْوِ : ١٢ - ٧

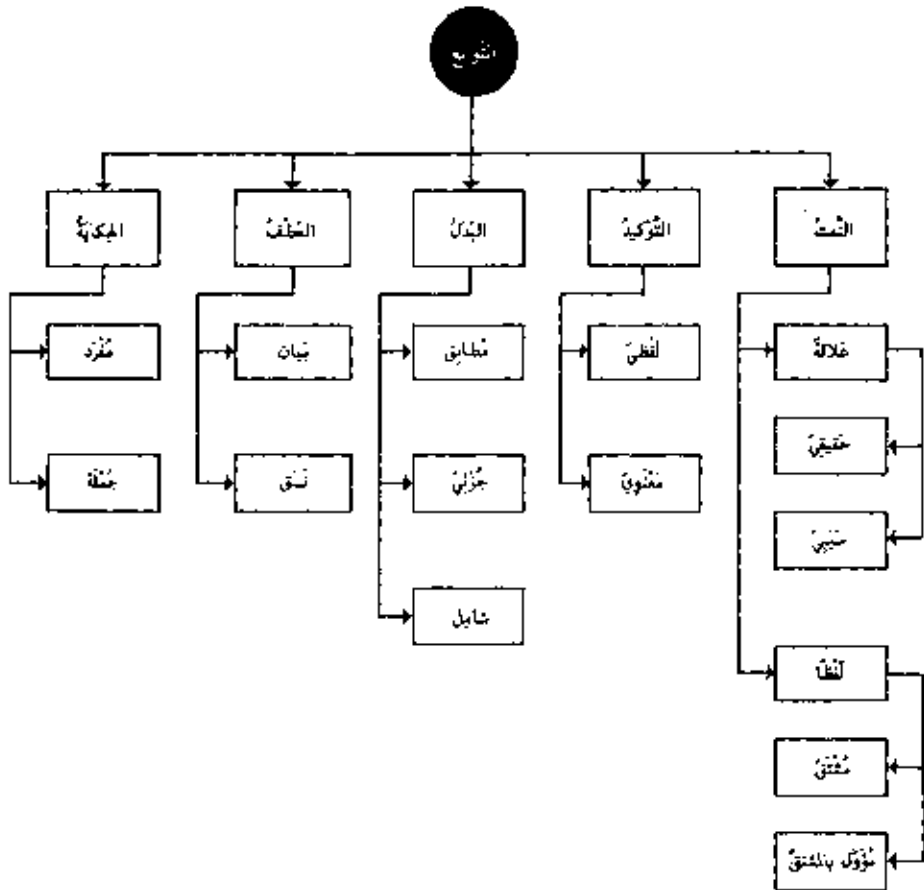

- قد يندرج إعراب الكلمة على ما بعدها فيرفع التأخر بسبب رفع المقدم ويُنصب بسبب نصبه وعلم جزاء - ونسب التأخر تأهلاً والمقدم مشبوحاً -



٣ - تعدد التعت وقطعه وتقديمه وحذفه

- إذا تعددت التعت واختلقت معنى التعت ولفظه وجبا • إذا كان التعت مترددا وتعددت توعته جاز أن يُحذف بعضُ تفرقة بعضها على بعض.

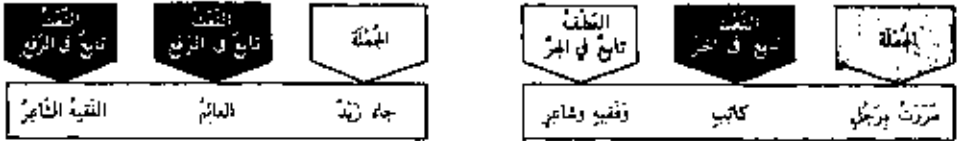

- يُستثنى نعت اسم الإشارة المتنى والمجموع فلا يُقال: مررت بهذين الطويل والقصر - ولا هؤلاء الشاعر والكاتب والقافية - على سبيل التعت - يجوز ذلك على سبيل التبدل أو عطف البيان -

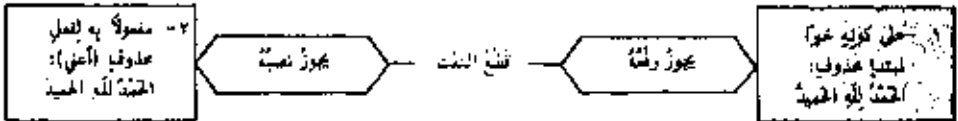

- يجوز قطع التعت إذا لم يكن ذكره لازماً للتعت كالتعت الذي يراد به المدح أو الذم أو الترحم

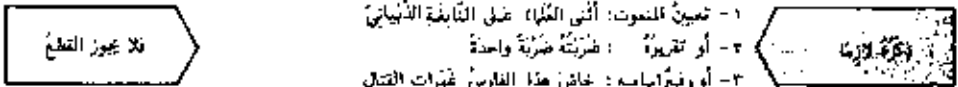

- إذا اختلف العاملان أو اختلف فعلها تجوز قطع نعت مسؤوليتها السائل لها إما على الخبرية وإما على الفعلية: رأيت عمراً وقام زيد الكريمان - الكريمان - ولا يجوز الإتيان - وإذا اختلف الفعل، والعامل واحد وجب القطع أيضاً: ضرب زيد عمراً الشاعران - وذلك لاختلاف نسبه إليهما - وإذا كان العاملان متعديين معنى وعملاً وتعدت معمولها أتبع التعت: قدم بولس وحضر بطرس الكريمان - لأنها يتركان منزلة العامل الواحد لاتحادها في المعنى - ويجوز التلغ أيضاً -

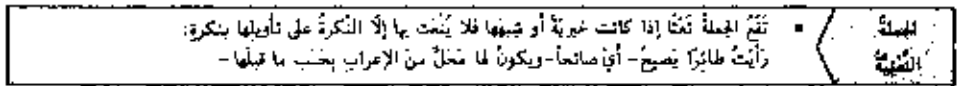

- لا تقع الجملة الإنشائية ولا الظرفية نعتاً - بخلاف الشرطية: رأيت قفراً من يُخين إليه يتل ثوباً عند ربه -
- يشترط في الجملة الخبرية أن تكون مشتقة على ضم مفعول أو مقدر يربطها بالموصوف وإلا كانت أجنبية عن التعت فلا يتخصص بها
- إذا تعدت الاسم مجردة وجلة فالأولى تقديم المبرد لأنه الأصل: رأيت رجلاً قفراً لا يُحسن إليه أحد

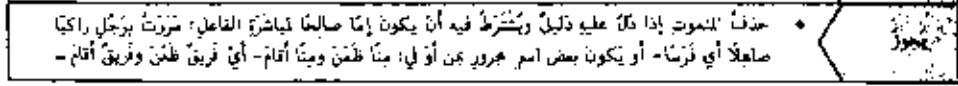
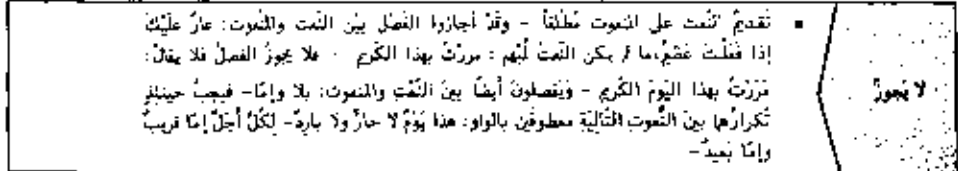

النعتُ ٢ - عِلَاقَةُ النِّعْتِ بِالنَّمُونِ

• النعت الحقيقي يتبع ما قبله ويرتفع ضميره - النعت الحقيقي يتبع النمود في:

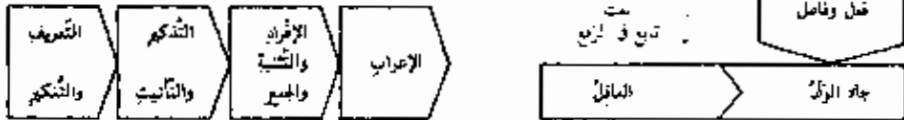

• إن مطابقة النعت للنمود مشروطة بأن لا يتبع من ذلك ما يحل في: ضمور وجرع - وأفضل - أفضل المقرون من: رأيت امرأة ضورا أفضل من عند

النمود	النعت	أشقة
١- جمع مذكور سالم ٢- جمع للعاقل ملحق بجمع مذكر سالم جمع للعاقل ملحق بجمع مذكر جمع للعاقل ملحق باسم مؤنث ٣- جمع لغير عاقل	• زجبت المطائفة • جازت المطائفة وهي الأفضل • وجاز أن يكون مفردا مؤنثا • بلفظ المفرد المؤنث - وهو الأجود - • أو جمع مؤنث سالم • يستعمل له ما يستعمل للعاقل • جاز المفرد • جاز الجمع • يغيب المذكر • يغيب العاقل	• جاء اللينابتون العاقلون • النور الصالحون أو العالمة • الرجال الحسنة أو السخنة • المؤمنات العاقلات أو الفاضلة • اشتريت كئيبا كثيرا • اشتريت كئيبا كثيرا • فلشكرت الكواكب الناطقون بخوتك • حاشرتا قوما مهذبيا • ماشرتا قوما مهذبين • جاء يوسف ومريم العاقلان • هلك الجنود والجنود السابون
٤- ما لا يتقل عنبرة العاقل • اسم جمع		
١- مؤلفا من مذكر ومؤنث ٢- مؤلفا من عاقل وغير عاقل		

• النعت الشبهي له حالتان:

• أن يكون مفردا بضمير لسبوت أو مضافا إلى ما به ضميره

١ - يتبع ما قبله في:

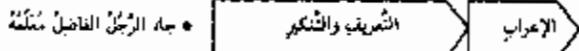

٢ - ويتبع ما بعده في:

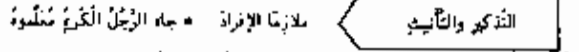

• إلا إذا كان جمعا مذكورا فيجوز جمعا، جاء في الرجل الفاضل أباؤه

• أن لا يكون مفردا بضمير المنمود ويجري مجرى النعت الحقيقي أي يتبع ما قبله في:



تجديده وأقسامه

التوكيد

• هو تابع يُرسل عن شئويه ما لا يُراد من احتمالات معنوية

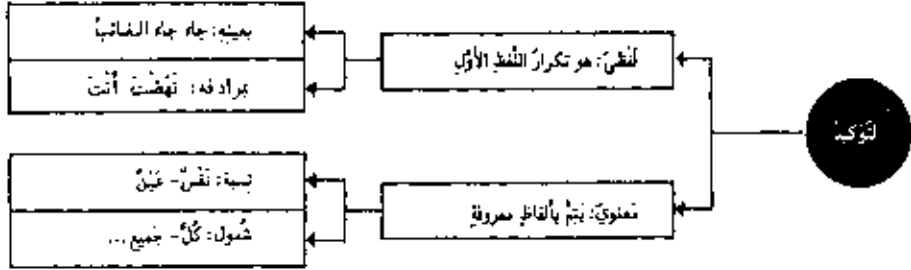

- يكون في: الاسم - الضمير - الفعل - الحرف - اللمعة
- يُؤكِّد بالضمير المرفوع المنفصل كل ضمير متصل أو مستتر مرفوعاً كان أم منصوباً م مجروراً:
- ذهب هو - سمعتك أنت - مررتُ به هو

التوكيد
اللفظي

- يكون بذكر كلمة: نفس - عين - جميع - عائنة - كل - كلا - كلتا.
- بشرط أن تُضاف هذه المؤكِّدات إلى ضمير يناسب المؤكِّد: ذهب الطالبُ نفسه

التوكيد
المعنوي

- يُعيد التوكيد بما رُفِعَ احتمال أن يكون في الكلام مجازاً أو متوقفاً أو متبايناً
- إذا كان المؤكِّد متشياً أو جماً تُجْعَلان على: أنفس - أعين
- إذا أُكِّدنا بها ضمير رافع متصلاً، ونجيب تأكيداً قبل ذلك بالضمير المنفصل:
- جاء هو عينه

نفس - عين

- تُعيدان في إثبات المنكر ثلاثين المؤكِّدتين تما

كلا - كلتا

- يُعيد التوكيد بما للدلالة على الإحاطة والشؤوي: رحل القوم كلهم -
- جاءت القبيلة كلها

كل - أجمع - جميع - عات

- يؤتى في توكيد التوكيد بعد كلمة (كل) بكلمة (أجمع).
- جاء الجيشُ كلُّ أجمع

البَدَلُ : ١ - تحديده وأقسامه

• هو تابع مقصود بالحكم لذاته يذكر نحوغة شبهة له



- ١ - أخوك : هو خالدة عينه ويسمى بدل كل من كل
 - ٢ - قلبه : هو بعضه أو جزء منه ويسمى بدل البعض من الكل
 - ٣ - عقبة : هو من مشتقاته ويسمى بدل الاشتغال
- وليس عليه : أطاع حتى الموت الصليب - أكلت الرغيف فقلت - أفلاقي الخيط فخطبت

• يُحقق تبدل الاشتغال البدل الذي سببه التبعاض بدل التفصيل وهو ما فصل الجمل الذي قبله: أكرم والدك: أباك وأنتك - لك عثر ثلاثة: فضل التربية وفضل التعلم وفضل التدبير وقوله: ألا في سبيل الجيد ما أنا فاجل عساف وفسدام وحزم وناسل عفاف وإدهام الخ... يدل تفصيل من: ما

- ويجوز في هذا النوع بين البدل الإتياع على الأصل : مررت بالرجلين : زيد وعمرو
- والرفع على تقدير - ما : مررت بالرجلين : زيد وعمرو
- والنصب على تقدير - أضي : مررت بالرجلين : زيدا وعمرا

لا يحتاج إلى رابط لأنه نفس البدل منه في المشي

بدل الكل من الكل

يحتاجان إلى رابط وهو الضمير الملقوظ أو المقدر: لله عليكم حج البيت من استطاع إليه سبيلا - أي من استطاع منكم

بدل البعض من الكل وبدل الاشتغال

- قد تنوب أن من الضمير فتربط البدل بالبدل منه: قلبت اليد - أي يده
- قد يأتي بدل البعض وليس منه ضمير مذكور ولا مقدر: ما جادي أحد إلا هذ - هذ: بدل بعض من أحد - وهي مستغنية عن ارتباطها بضمير
- إذا ضم البدل منه حرف شرط أو حرف استفهام ظهر ذلك الحرف مع البدل: متى قمت إن قيت أو ضارا أقوم - كيف أنت أصبح أم سقم
- لا يجوز التصريح بامان البدل منه ما لم يكن جارا: استغنت بزدي بأخيك أو إذا كان البدل ضميرا: استغنت بالله به وحده

البَدَلُ

- ٢ -

عَلَاقَةُ الْبَدَلِ بِالْمُبْدَلِ مِنْهُ

• البَدَلُ لَا يَنْتَهِجُ الْبَدَلَ مِنْهُ إِلَّا فِي الْإِعْرَابِ - وَأَمَّا فِي غَيْرِ ذَلِكَ فَيَخْتَلِفَانِ

	نوع البدل والمبدل منه	الجملة والمبدل منه	لدى (سبغ)
١	١- المرفوعة من المعرفة ٢- المرفوعة من النكرة ٣- النكرة من المرفوعة	جاء خالدٌ الهدى لم يمشي مررتُ بزيد	أخوك تجارتك والمستحق رجلٌ عالم
٢	١- المضمرة من الظاهر ٢- الظاهر من المضمرة ٣- المضمرة من المضمرة	رأيتُ أخاك وقيتُ رأيتُ	إياه أخاك إياه
٣	١- الفعل من الفعل ٢- الفعل من الاسم	قام زيدٌ زيدٌ سقى	ذهبنا بمعاذ الله
٤	١- الجملة من الجملة	هو الله أحدٌ ارسلنا عبداً	الله الصمد لا تعفين عبداً
٥	١- الجملة من المرفوع ٢- المرفوع من الجملة	عرفتُ زيدا لا إله إلا الله	أبو من هو كلمة الإخلاص
٦	١- يُبدَلُ مِمَّا سَقَطَ مِنَ الْكَلَامِ	لا إله	إلهٌ لا إله موجودٌ

٢ - ٢: إذا كان البدل منه ضمير متكلم أو مخاطب فلا يُبدَلُ منه - فلا يُقال: رأيتك عمراً - ما لم يُعبر

الإحاطة كالنوكيد فيبدل منه: عدوا هذا لكم ثلاثتك - قد غرقتنا بفضلك خيرنا وصغيرنا

٢ - ٣: إذا وقع المضمرة مرفوعاً بعد مرفوع احتمال التوكيد والتبديلية: قُتت أنا - وإذا وقع مرفوعاً بعد منصوب أو مجرور تعين فيه التوكيد: وأنتك أنت - هذا لي أنا

٢ - ٣: لا يُشترطُ اتِّساقَ العَليين في الصيغة فتقول مع الإبدال: إن زاولني زيدٌ ذهب إلى أحسن إليه - لأن الماضي قد انصرف إلى الاستقبال بوقوعه بعد أداة الشرط

٢ - ٤: الفرق بين البدل وبين الجملة الفعلية هو أن الفعل يُنظرُ فيه إلى نفيه دون فعله. والجملة يُنظرُ إليها برمتها فيكون الإتيان مجرد الفعل وحده وجموع الجملة بأشهرها

- فيبدل الفعل من الفعل بدلاً كل من كل : متى تأتينا نعلم بنا
- وبدل نضرب من كل : إن نضرب نضربك الله يرحمك
- وبدل الشئ : من يصدق إلينا نسين بن نسين
- ويقاس عليه بدل الجملة من الجملة

كل ما يقع في الأسماء
يقع في الأفعال والجملة

تَحْدِيدُهُ وَأَهْمَامُهُ

العطف

١ - عطف البيان هو تابع أشهر من متبوعه

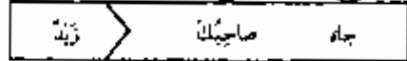
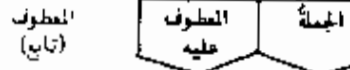

٢ - عطف النسق هو تابع يلي أحد حروف العطف

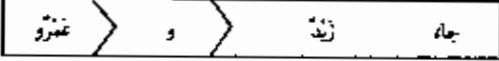

١ - زيد عطف بيان على: صاحبك - وهو أشهر منه بزیده بياناً - وقادته وإيضاح متبوعه إن كان معرفة - أو تخصيصه إن كان نكرة، ليست توابعاً حية - فإن: حبة - أخص من: ثوب
 كل عطف بيان يصح أن يعلل محل المتطوف عليه ويمكن الاستغناء عنه

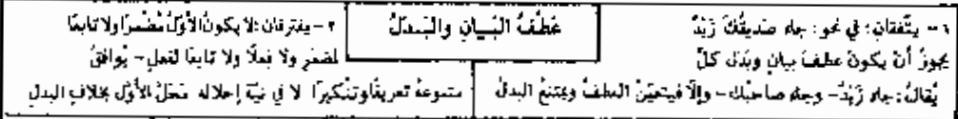

عطف البيان تبع ما قبله في الإعراب

٢ - عطف النسق يجري بواسطة حروف العطف ويكون الإتيان في مشاركة التاني الأول إما في اللفظ والمعنى جميعاً وإما في اللفظ فقط: جاه زيد وعمر - جاه زيد لا عمرو بشرط لصحة العطف أن يصح توجه العامل إلى المتطوف أو إلى ما هو معناه: ذهب الأمير وغادته - يصح هنا أن يتوجه العامل إلى: خادمه - يقال: جاه غلامه - أما في نحو: قام يوسف وأنا - فلا يصح أن يتوجه إلى: أنا - ولكن بتوجه إلى: الشاء - وهو مرادفه أي معناه - يقال: قام يوسف وقتت إذا لم يصح توجه العامل إلى المتطوف ولا إلى مرادفه أضمر له عامل بلائمه وجعل ذلك من باب عطف الجمل: أقوم أنا وزيد - قم أنت وزيد - والتقدير: أقوم أنا ويقوم زيد - قم أنت ولتقم زيد

إن
أو
تلا
ثم
سحق
ف
لكن
لا
و

عطف النسق يتبع المتطوف عليه في أنت وزيد مسافرين - جاه القاضي وزجل

الإعراب

- لا يجزئ العطف مع الضمير المرفوع المتصل بارزاً كان أم مستتراً إلا بعد توكيده بالضمير المرفوع المنفصل: قمت أنا وأخوك - أو بعد أن يفصل بين المتطوف والمتطوف عليه فاصلاً أي كان: سافرت اليوم واليوم - ما أشركنا ولا آباءنا - قم أنت وعمر - أما الضمير المتصل بالنصب والضمير المنفصل مطلقاً فمطوف عليها بدون هذا الشرط: رأيتك وزيداً - ما قام إلا أنا وعمر - إياك والأنت
- إذا عطف على الضمير المحذوف وجب إعادة العامل حرفاً كان أم اسماً ولو فصل بينها: رجبت فيه وفي حديثه - المأل يبي وبين زيد وكذلك حتى إذا عطف بها على مجرور: أحسن إلى الناس حتى إلى أعدائهم
- يصح استعمال العطف بين الفعل والاسم بشرط أن يكون الاسم مفعلاً بالفعل: الطابع الخيل وتزيب الدما
- يجري العطف بين الفعلين المثقفين في الصيغة طلباً للنسابة: تكلم وأجاد - يحي وميت - قم فأندرت
- يقع العطف بين الجمليتين بشرط اتفاقها في الخبرية والإنشائية: اقترت الساعة وانتق القمر - كملوا واضربوا ولا تسرفوا - ويستحسن اتفانها أيضاً في الفعلية والاسمية: الله قادر والإنسان ضعيف - أحسن زيد إلى عمه فكفر بلسانه - ويجوز الاختلاف بينها: عبادون الله والله خادعهم
- لا يجوز العطف إلا على معن واحد: كان زيد لائماً وعمرو جالب



تحديدُها وألفاظُها

الحِكَايَةُ

- الحِكَايَةُ هي إيرادُ اللَّفْظِ المَسْرُوعِ على هيئة من غير تغيير أو إيراد صفة
- للحِكَايَةُ لفظان: ٢ - أي - الاستعمايين

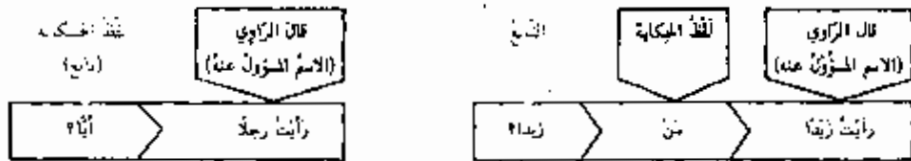

- مَبْتَدَأٌ فِي الصَّمْعِ وَلَا تَمَيِّزَ أَحْوَالُهَا فِي الوَصْلِ - أَمَا فِي الوَقْفِ فَتَلَحُّفُهَا عِلْمَةٌ التَّنْبِيْهِ وَالجَمْعِ وَالتَّأْنِيْهِ لِلدَّلَالَةِ عَلَى حَالَةِ المَسْرُوعِ عَنْهُ يُقَالُ:
مَتَوٌ - مَتَانٌ - مَتَةٌ - مَتْنَةٌ - مَتْنَانٌ - مَتَانٌ



- أسلوبان:
 - ١ - أسلوبٌ باللُّغَتَيْنِ: مَنْ - أي -
 - ٢ - أسلوبٌ بغيرِ كَلِمَةٍ كَتَبَتْ بِغَضِّ العَرَبِ وَهوَ قِيلَ لَهْ:
هَاتَانِ مَعْرَتَانِ - ذَعْنَا مِنْ مَعْرَتَيْنِ -



- أسلوبانِ أَيْضًا:
 - ١ - حِكَايَةُ مَلْنُوْطٍ: قَالُوا: اهِمُّدُ إِلَهَ
 - ٢ - حِكَايَةُ مَكْتُوبٍ: قَرَأْتُ: نَصْرٌ مِنَ اللَّهِ وَفَتْحٌ قَرِيبٌ

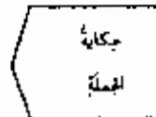

- مَنْ وَأَيُّ: إِذَا سَأَلَ جَاءَ عَنْ أَمْرٍ مَتَكَرَّرَتْ تَتْبَاعَاتُ الاسمِ المَسْرُوعِ عَنْهُ فِي:

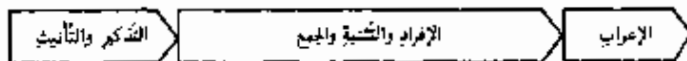

- إِذَا لَيْلٌ : جَاءَ رَجُلٌ - فَسَأَلَ : أَيُّ وَ مَتَوٌ؟
- رَأَيْتُ رَجُلًا : مَرَرْتُ بِرَجُلٍ - فَسَأَلَ : أَيُّ وَ مَتَا؟
- جَاءَ رَجُلَانِ : جَاءَ رَجُلَانِ - فَسَأَلَ : أَيُّ وَ مَتَانِ؟
- جَاءَ رَجُلًا : جَاءَ رَجُلًا - فَسَأَلَ : أَيُّ وَ مَتَوٌ؟ الخ...

- لَا يُسَأَلُ عَنِ العِلْمِ إِلاَّ عِنْدَ - فِي كُلِّ أَحْوَالٍ وَتَكُونُ: مَنْ - مَبْتَدَأُ وَاسْمٌ بِعَدَا خَيْرًا - إِذَا قِيلَ: جَاءَ بَطْرُسٌ - سَأَلَ: مَنْ بَطْرُسٌ؟

- إِذَا سَأَلَ: مَنْ - وَو العِلْمِ التَّمِيزِ الاسمِ الواقعِ بَعْدَهَا الرَّجْعُ فِي كُلِّ حَالٍ:
إِذَا لَيْلٌ: جَاءَ زَيْدٌ - وَرَأَيْتُ زَيْدًا وَ مَرَرْتُ بِزَيْدٍ - سَأَلَ: هُوَ زَيْدٌ؟

علاقة التابع بالمتبوع في الصَّرفِ والنحو

التنوين

في رفع ضم الممنوع	١- التذكير		٢- التأنيب		١- الإفراد ٢- التثنية ٣- الجمع			في الإعراب
	٢	١	٣	١	٣	٢	١	

•	•	•	•	•	•	•	•	•
---	---	---	---	---	---	---	---	---

•	•	•	•	•	•	•	•	•
---	---	---	---	---	---	---	---	---

•	•	•	•	•	•	•	•	•
---	---	---	---	---	---	---	---	---

•	•	•	•	•	•	•	•	•
•	•	•	•	•	•	•	•	•
•	•	•	•	•	•	•	•	•

•	•	•	•	•	•	•	•	•
---	---	---	---	---	---	---	---	---

•	•	•	•	•	•	•	•	•
---	---	---	---	---	---	---	---	---

•	يجوز	يجوز	يجوز	يجوز	يجوز	يجوز	يجوز	•
---	------	------	------	------	------	------	------	---

•	•	•	•	•	•	•	•	•
---	---	---	---	---	---	---	---	---

•	•	•	•	•	•	•	•	•
---	---	---	---	---	---	---	---	---

والسنة

تنوع

حقيقي

التعمد

سببي مع ضمير المنعوت
سببي دون ضمير المنعوت

لفظي

التوكيد

مثنويًا: نفس - عين
مثنويًا: كلا - كلتا
مثنويًا: كل - جميع...

الأسماء الثلاثة

البدل

بيان

المنفرد

نسي

من ٢- أي ٢-

المكتوبة

كلمات أخرى

النحو التجليي

السُّجُودُ التَّحْلِيلِيَّةُ

١٣

٢٢٩
٢٣٠
إلى
٢٤٩
٢٥٠
٢٥٢
٢٥٤
٢٥٦
٢٥٨
٢٦٠
٢٦٢
٢٦٢
٢٦٤
٢٦٥
٢٦٦
٢٦٧
٢٦٨
٢٦٩
٢٧٠
٢٧٢
٢٧٣
٢٧٤
٢٧٥
٢٧٦

	كُمُود	:	السُّجُودُ التَّحْلِيلِيَّةُ	١٣ - ١
	نَهَاجٌ شَعْرِيَّةٌ مُعَرَّبَةٌ	:	السُّجُودُ التَّطْبِيعِيَّةُ	١٣ - ٢ - ١
	نَهَاجٌ شَعْرِيَّةٌ مُعَرَّبَةٌ	:	السُّجُودُ التَّطْبِيعِيَّةُ	إلى
	نَهَاجٌ شَعْرِيَّةٌ مُعَرَّبَةٌ	:	السُّجُودُ التَّطْبِيعِيَّةُ	١٣ - ٢ - ٣٠
سُورَةُ الْقَائِمَةِ	نَهَاجٌ مُعَرَّبَةٌ	:	السُّجُودُ الإِحْصَائِيَّةُ	١٣ - ٣ - ١
سُورَةُ الرُّؤُوفِ	نَهَاجٌ مُعَرَّبَةٌ	:	السُّجُودُ الإِحْصَائِيَّةُ	١٣ - ٣ - ٢
سُورَةُ النُّعَلِ	نَهَاجٌ مُعَرَّبَةٌ	:	السُّجُودُ الإِحْصَائِيَّةُ	١٣ - ٣ - ٣
سُورَةُ الْحَجِّ	نَهَاجٌ مُعَرَّبَةٌ	:	السُّجُودُ الإِحْصَائِيَّةُ	١٣ - ٣ - ٤
سُورَةُ فَاطِمِ	نَهَاجٌ مُعَرَّبَةٌ	:	السُّجُودُ الإِحْصَائِيَّةُ	١٣ - ٣ - ٥
سُورَةُ الْغُورِ	نَهَاجٌ مُعَرَّبَةٌ	:	السُّجُودُ الإِحْصَائِيَّةُ	١٣ - ٣ - ٦
	مُخَلَّصَةُ الإِحْصَاءَاتِ السَّابِقَةِ	:	السُّجُودُ الإِحْصَائِيَّةُ	١٣ - ٣ - ٧
	جَدْوَلٌ بِالرُّبُوعِ الْمُسْتَعْمَلِ لَلوَطَانِفِ الإِعْرَابِيَّةِ	:	السُّجُودُ الْوِطْنِيَّةُ	١٣ - ٤ - ١
قَمِيْسُ بِنِ سَاعِدَةَ	نَهَاجٌ مُعَرَّبَةٌ	:	السُّجُودُ الْوِطْنِيَّةُ	١٣ - ٤ - ٢
الْمُهَاجِجُ بِنِ يُوْسُفَ	نَهَاجٌ مُعَرَّبَةٌ	:	السُّجُودُ الْوِطْنِيَّةُ	١٣ - ٤ - ٣
أَبْنُ الْمُنْفَعِ	نَهَاجٌ مُعَرَّبَةٌ	:	السُّجُودُ الْوِطْنِيَّةُ	١٣ - ٤ - ٤
الْمُحَاطَفُ	نَهَاجٌ مُعَرَّبَةٌ	:	السُّجُودُ الْوِطْنِيَّةُ	١٣ - ٤ - ٥
أَبْنُ عَبْدِ رَبِّهِ	نَهَاجٌ مُعَرَّبَةٌ	:	السُّجُودُ الْوِطْنِيَّةُ	١٣ - ٤ - ٦
الْقَاضِيُ الْفَاضِلُ	نَهَاجٌ مُعَرَّبَةٌ	:	السُّجُودُ الْوِطْنِيَّةُ	١٣ - ٤ - ٧
	جَدْوَلٌ عَامٌّ بِتَرْكِيْمِ الْحَالَاتِ الإِعْرَابِيَّةِ	:	السُّجُودُ الْمُنْهَجِيَّةُ	١٣ - ٥ - ١
جِيْرَانُ خَلِيْلِ بِيْرَانَ	نَهَاجٌ مُعَرَّبَةٌ	:	السُّجُودُ الْمُنْهَجِيَّةُ	١٣ - ٥ - ٢
مِنْ زِيَادَةَ	نَهَاجٌ مُعَرَّبَةٌ	:	السُّجُودُ الْمُنْهَجِيَّةُ	٧ - ٥ - ٣
طَبِ حَسِيْنِ	نَهَاجٌ مُعَرَّبَةٌ	:	السُّجُودُ الْمُنْهَجِيَّةُ	١٣ - ٥ - ٤
أَمِيْنُ نَخْلَةَ	نَهَاجٌ مُعَرَّبَةٌ	:	السُّجُودُ الْمُنْهَجِيَّةُ	١٣ - ٥ - ٥
عَبَّاسُ مُحَمَّدِ الْعَقَّادِ	نَهَاجٌ مُعَرَّبَةٌ	:	السُّجُودُ الْمُنْهَجِيَّةُ	١٣ - ٥ - ٦

١٣

تسميه

- يحتوي على أربعة أقسام: (١) تطبيقي (٢) إحصائي (٣) وظيفي (٤) متعرج
- ١- النحو التطبيقي: فيه أربعون بيتاً أعربت كمظهر تطبيقي:
 - لم يراعَ فيها عصر سُئِنَ
 - ولم تؤخذ من فنٍّ محدّد
 - قسّم من الأبيات موجود في كتب سرودية في المراجع، لكنّ في إعراب بعضها، مخالفةً أو إصلاحاً وتصويماً، إن من ناحية صحة ورود البيت أو من ناحية دقة إعرابه
 - شملت الأبيات إلى حدٍّ ما- غالبية الموضوعات ومعظم الأدوات
 - عند تعدّد الأوجه الإعرابية:
- حينما ذكرت الأوجه والاحتمالات
- وحينما أحرّم الاكتفاء بالأكثر شيوعاً والأسهل مثلاً
- ٢- النحو الإحصائي: وفيه إحصاء للأفعال الماضية والمضارعة والأمر، ونسبة استعمال كلّ فعل، مع الحالات الإعرابية: رفقاً وتنصباً وجزماً وبناءً. وهذا الجدول الإحصائي:

سبق على نصوص من القرآن الكريم
والإحصاء قائم على سورٍ أخذت بطريقة تلقائية، لكنّ الآيات اختير أن تكون من أول السورة وبالتسلسل

أما الغاية منه- فهي تركيز الأضواء على الفعل من بين الكلمات العربية، لأنّ الفعل هو كلمة وجلة في آن واحد- وإحصاء الأفعال وإعرابها من نصٍّ معيّن يزيد في معرفة الفارسي، في علم البلاغة... وهل أبلغ من آيات القرآن الكريم كمنصوص تُختصّ؟
- ٣- النحو الوظيفي: وفيه إبراز مقصود للوظائف الإعرابية الأساسية للاسم والفعل والحرف مع اهاج الأوضاع الخاصة المتأتمية من وجود الكلمة الواحدة تحت تأثير عاملين أحياناً، وتنطبق هذه الأوضاع الخاصة على الفعل بوجه الإجمال، الذي يعرب أساساً كجملة فعلية ويكون أيضاً في محلّ كذا... كما وتصري على الاسم والحرف
- فيتمتع النحو الوظيفي الوضع الإعرابي الأول للكلمة وحمل المتأتمية القائمة عن البناء أو المحلّ أو علامات الإعراب الخ...
- الغاية منه، مساعدة الفارسي، على التحليل النحوي أثناء قراءة نصٍّ معيّن دون انقطاع في حبل تفكيره وهو يتابع معنى النصوص
- ٤- النحو المنهجي: وفيه منهج للتعبير عن إعراب الكلمات بواسطة الأرقام العربية مع الاحتفاظ بالوصف الإعرابي الكامل لكلّ كلمة. والغاية منه:
 - توحيد اللغة الإعرابية لأن لا خلاف على الأرقام
 - حصر الحالات الإعرابية في جدول واحد، يكون بمثابة بطاقة رقابية على صحة الصرف والنحو
 - إعداد الإعراب العربي لدخول الحساب الكهفيري
 - تسهيل الاختبارات الخطية للطلاب... والتصحیح للمعلمين

فالشرح الإعرابي للكلمة الواحدة أصبح محصوراً بمجموعة من ستة أرقام. تُقرأ من اليسار إلى اليمين، كلّ رقمين مع بعضهما البعض

وضعت الأبياء المضافة دائماً (كلّ، بعض...) في خانة أسماء الجنس رُغم إنهايها وعدم اكتمال اسميتها دون الإضافة

تجسّبتا في اختيار الأرقام وضُح الرّم (صفر) في أوّل المجموعة وفي آخرها، منمّا للالتباس بينه وبين النقطّة في النصوص- أمّا ضمن المجموعة المؤلفة من ستة أرقام فيمكن له أن يظهر

نَمَاجٌ شِعْرِيَّةٌ مَعْرَبَةٌ - ١ - الْحَوَالُ الطَّبَعِيَّةُ

كفى بحسبي معلولاً أنتي رجلٌ لولا مخاطبتني إنسان لم تسرني

كفى بحسبي	فعل ماضٍ جاء ومجرور	تام للمعلوم مبنياً على الفتحة المقدرة على الألف للتقدير - الياء : حرف جر زائد - جسم : اسم مجرور لفظاً منصوب محلاً على أنه مفعول به - الياء : ضمير متصل في محل جر بالإضافة منصوب بالفتح لفظاً ناصب للاسم رافع للخبر ، والثبوت للوقاية . وإتياء ضمير متصل مبنياً في محل نصب اسم أن مرفوع بالضم لفظاً . وهذه الجملة الاسمية سنت سد فاعل لكفى
لحولا أنتي	تمييز حرف مشبه بالفعل	- مرفوع بالضممة المقدرة على ما قبل الياء لعدم التناسق - والياء ضمير متصل مبنياً في محل جر بالإضافة ، وخبر المبتدأ محذوف وجوباً . والجملة لا محل لها من الإعراب لأنها ابتدائية مبنياً في محل نصب مفعول به للمصدر مخاطبتني بجزء الفعل المضارع
رجلٌ لولا مخاطبتني	خبر أن حرف امتناع لوجود مبتدأ	تر = فعل مضارع تام للمعلوم مجزوم بحذف حرف العلة من آخره الكون = للوقاية . والياء ضمير متصل مبنياً في محل نصب مفعول به والفاعل ضمير مستتر وجوباً تقديره : أنت والجملة لا محل لها من الإعراب لوقوعها جواب شرط غير جازم
إنك لم تسرني	ضمير منفصل حرف جزم فعل مضارع	

تأتي المكارة حين تأتي جملته وترى الشور ببيبي في الغلطات

تأتي المكارة حين تأتي	فعل مضارع تام للمعلوم فاعل تأتي	مرفوع بالضمة المقدرة على الياء للتقليل مرفوع بالضم لفظاً مفعول فيه منصوب بالفتح لفظاً . وهو متعلق بتأتي مرفوع بالضمة المقدرة على الياء للتقليل . والفاعل ضمير مستتر جوازاً تقديره : هي والجملة في محل جر بالإضافة منصوب بالفتح لفظاً - الواو : حرف استئناف
جملته وترى	حال فعل مضارع	- ترى : فعل مضارع تام للمعلوم مرفوع بالضمة المقدرة على الألف للتقدير . والفاعل ضمير مستتر وجوباً تقديره : أنت منصوب بالفتح لفظاً مرفوع بالضم لفظاً . والفاعل ضمير مستتر جوازاً تقديره : هو والجملة في محل نصب مفعول به ثاني لترى متعلق ببيبي بالكسر لفظاً
الشور ببيبي	مفعول به فعل مضارع تام للمعلوم	
في الغلطات	حرف جر اسم مجرور	

نَسَمَائِحُ شِعْرِيَّةٌ مَعْرِفَةٌ

- ٢ -

الشعر القطبي

ألا ربنا يوم، لك منهن، صالح، ولا بينا يوم بصدارة جليل

ألا	حرف استفتاح	شبيهه بانزاله
رب	حرف جز	لفظاً مرفوع معلماً على أنه مبتدأ
يوم	اسم مجرور	اللام حرف جز. والكاف ضمير متصل مبني في محل جر بحرف الجز. والجار والمجرور متعلقان بخبر محذوف تقديره: موجود
لك	جار ومجرور	عن: حرف جز متعلق بالخبر. وهن: ضمير متصل في محل جر بحرف الجز تابع له في الجز، وعلامة جزم الكسر لفظاً
منهن	جار ومجرور	- الواو حرف عطف
صالح	تعت يوم	- لا التانيية للجنس
ولا بينا	كلمة مركبة	- بين اسم لا منصوب لأنه مضاف
يوم	خبر لتبنا محذوف،	- ما: اسم موصول مبني في محل جر بالإضافة. وخبر لا محذوف
بصدارة	جار ومجرور	تقديره: هو، والحيلة لا محل لها من الإعراب لأنها صلة الموصول الباء: حرف جز متعلق بنعت يوم المحذوف وتقديره: مقضي.
جليل	مضاف إليه	دارة: اسم مجرور بالكسر لفظاً. وهو مضاف
		مجرور بالكسر لفظاً

إننا نقوم أبنت أشلاقنا شرقاً أن نبتدي بالأذى من لبين يؤذينا

إننا	حرف متبته بالفعل	ناصب للاسم رافع للخبر. والنا ضمير متصل مبني في محل نصب اسم إن
لقوم	- الأكم: المرحلفة	مرفوع بالضم لفظاً
أبنت	- قوم: خبر إن	مبني على الفتحة المقدرة على الألف المحذوفة. والتاء لتأنيث
أشلاقنا	فعل ماضٍ تام للمعلوم	مرفوع بالضم لفظاً. وهو مضاف
شرقاً	- أشلاق: فاعل	مبني في محل جر بالإضافة
أن	- نا: ضمير متصل	منصوب بالفتح لفظاً. وانحة في محل رفع نعت قوم.
نبتدي	حرف نصب	ومصدره:
بالأذى	فعل مضارع تام للمعلوم	منصوب بالفتحة عوض عنها بالسكون للشمع. والفاعل ضمير مستتر
عن	.. الباء: حرف جز	وجوباً تقديره: نحن. وانحالة في محل نصب مفعول به لأبت
ليس	- الأذى: اسم مجرور	متعلق بنبتدي
يؤذينا	اسم موصول	وعلامة جزم الكسرة المقدرة على الألف للتقدير
	فعل ماضٍ ناقص	مبني على السكون في محل نصب مفعول به لتبتدي
	- يؤذي: فعل مضارع	رافع للاسم ناصب للخبر. واسمه ضمير مستتر جواراً تقديره: هو
	تام للمعلوم	مرفوع بالفتحة مقدرة على ال. للثقل. والفاعل ضمير مستتر جواراً
	- النا: ضمير متصل	تقديره: هو
		مبني في محل نصب مفعول به
		وجملة يؤذينا في محل نصب خبر ليس
		وجملة ليس يؤذينا لا محل لها من الإعراب لأنها صلة الموصول

النحو النحوي - ٣ - نماذج شعرية معربة

لا تصنعين رقيقاً لت تأمنه يش الزفق رقيق غير مأمون

<p>تجزم الفعل المضارع مبتدأ على الفتح في محل جزم. والكون للتوكيد. وقامه ضمير مستتر وجوباً تقديره: أنت منصوب بالفتح لفظاً رافع للمبتدأ ناصب للخبر</p>	<p>التأنيب فعل مضارع تام للمعلوم</p> <p>مفعول به - ليس = فعل ماض ناقص</p>	<p>لا تصنعين</p> <p>رقيقاً كسرة</p>
<p>مبتدأ في محل رفع اسم ليس مرفوع بالضم لفظاً. والفاعل ضمير مستتر وجوباً تقديره: أنت</p>	<p>- ت = ضمير متصل - ناسن = فعل مضارع تام للمعلوم</p> <p>- الهاء = ضمير متصل</p>	<p>تأمنه</p>
<p>مبتدأ في محل نصب مفعول به. والجملة في محل نصب خبر لت وجملة لت تأمنه في محل نصب نعت رقيقاً لإنشاء التزم. مبتدأ على الفتح لفظاً مرفوع بالضم لفظاً مرفوع بالضم لفظاً. وخبره جملة يش الزفق مرفوع بالضم لفظاً تابع له في الرفع وعلامة رفعه الضم لفظاً تابع له في الرفع وعلامة رفعه الضم لفظاً. وهو مضاف مجرور بالكسر لفظاً (خفف التثنية لضرورة شعرية)</p>	<p>فعل ماض جماد فاعل يش - مبتدأ - خبر لمبتدأ محذوف - بدل من رقيق نعت رقيق مضاف إليه</p>	<p>يش الزفق رقيق</p> <p>غير مأمون</p>

نصبت جزء المتقين الجنة دار الأساق والنسي والمنة

<p>لإنشاء المدح مبتدأ على الفتح لفظاً</p>	<p>- نص = فعل ماض جماد - ت = للتأنيب فاعل نعم مضاف إليه - مبتدأ مؤخر - خبر لمبتدأ محذوف يدل من الجنة مضاف إليه - الواو حرف عطف - المن معطوف - الواو حرف عطف - المنه معطوف</p>	<p>نصبت</p> <p>جزء المتقين الجنة</p> <p>دار الأماني والمنى والته</p>
<p>مرفوع بالضم لفظاً. وهو مضاف مجرور بالياء، لأنه جمع مذكر سالم مرفوع بالضم لفظاً. وجملة نصت جزء خبر له تقديره هي مرفوع بالضم لفظاً تابع له في الرفع وعلامة رفعه الضم لفظاً. وهو مضاف مجرور بالكسرة المقدرة على الياء لتثقل</p>	<p>تابع للأمان في الجر وعلامة جرّه الكسرة المقصورة على الألف للتعدُّر تابع له في الجر وعلامة جرّه الكسرة مؤنص عنها بالكون للشعر</p>	

التحقيق الطبقي - نماذج شعرية معربة

تَبَسُّتُ أَنْ أَبَا قَابُوسٍ أَوْعَدَنِي وَلَا قَرَارَ عَلَيَّ زَائِرٍ مِنَ الْأَسَدِ

<p>للمجهول، مبنى على السكون لا اتصاله بضمير رفع متحرك، مبنى في محل رفع نائب فاعل</p> <p>نائب الاسم رافع للغير منصوب بالألف لأنه من الأسماء الخمسة - وهو مضاف مجرور بالفتحة عوضاً عن الكسرة لأنه ممنوع من الصرف للمعلوم مبنى على الفتح لفظاً، والفاعل ضمير مستتر جوازاً تقديره: هو</p> <p>مبنى في محل نصب مفعول به وجلة أوعدي في محل رفع خبر أن</p> <p>وجلة أن أبا قابوس أوعدي في محل نصب مفعول به</p> <p>ناجبة الاسم رافعة للغير مبنى في محل نصب</p> <p>بالكسر لفظاً، والجار والمجرور في محل رفع خبر لا متعلق بالمصدر زائر بالكسر لفظاً</p>	<p>- نَسَبٌ: فعل ماضٍ تام</p> <p>- تَبَا: ضمير متصل</p> <p>حرف مشبه بالفعل</p> <p>اسم أن</p> <p>مضاف إليه</p> <p>- أَوْعَدَ: فعل ماضٍ تام</p> <p>- ن: فلوقة</p> <p>- ي: ضمير متصل</p> <p>- الواو: استئنافية</p> <p>- لا النافية للجنس</p> <p>اسم لا</p> <p>حرف جر</p> <p>اسم مجرور</p> <p>حرف جر</p> <p>اسم مجرور</p>	<p>تَبَسُّتُ</p> <p>أَبَا</p> <p>قَابُوسٍ</p> <p>أَوْعَدَنِي</p> <p>وَلَا</p> <p>قَرَارَ</p> <p>عَلَيَّ</p> <p>زَائِرٍ</p> <p>مِنَ</p> <p>الْأَسَدِ</p>
---	---	---

أَتَاهَا كِتَابِي بَعْدَ يَأْسٍ وَتَرْجَةٍ فَمَاتَتْ حُرُورًا فِي قُبَّتِ بِهَا عَمَّا

<p>مبنى على النخبة المقدرة على الألف للتقدير مبنى في محل نصب مفعول به مقدم</p> <p>مرفوع بالضمة المقدرة على ما قبل الياء لعدم المناسبة مبنى في محل جر بالإضافة</p> <p>منصوب مفعول فيه، وهو متعلق بآتي وهو مضاف بالكسر لفظاً</p> <p>تابع له في الجزر وعلامة جزمه الكسر لفظاً</p> <p>للمعلوم مبنى على الفتح لفظاً، والفاعل ضمير مستتر جوازاً تقديره: هي</p> <p>وعلامة نصبه الفتح لفظاً متعلق بنصدر سرور</p> <p>مبنى في محل جر بحرف الجزر</p> <p>للمعلوم مبنى على السكون لا اتصاله بالضمير مبنى في محل رفع فاعل</p> <p>متعلق بمت</p> <p>مبنى في محل جر بحرف الجزر وعلامة نصبه الفتح لفظاً</p>	<p>- آتَى: فعل ماضٍ تام للمعلوم</p> <p>- هَا: ضمير متصل</p> <p>- كِتَابِي: فاعل</p> <p>- ي: ضمير متصل</p> <p>ظرف زمان</p> <p>مضاف إليه مجرور</p> <p>الواو: حرف عطف</p> <p>- تَرْجَةٍ: اسم مطلق</p> <p>- مَاتَتْ: حرف عطف</p> <p>- مَاتَ: فعل ماضٍ تام</p> <p>- ن: للمأنيث</p> <p>مميز منصوب</p> <p>- الْيَاءُ: حرف جر</p> <p>- الْيَاءُ: ضمير متصل</p> <p>- الْفَاءُ: حرف عطف</p> <p>- مَتَّ: فعل ماضٍ تام</p> <p>- التَّاءُ: ضمير متصل</p> <p>- الْيَاءُ: حرف جر</p> <p>- الْهَاءُ: ضمير متصل</p> <p>مميز منصوب</p>	<p>أَتَاهَا</p> <p>كِتَابِي</p> <p>بَعْدَ</p> <p>يَأْسٍ</p> <p>وَتَرْجَةٍ</p> <p>فَمَاتَتْ</p> <p>حُرُورًا</p> <p>فِي</p> <p>قُبَّتِ</p> <p>بِهَا</p> <p>عَمَّا</p>
---	--	---

التحليل التوضيحي ٥ - نماذج شعرية معربة

وأفضل غمراً يُستفاد ويُتقى ذخيرة نقل يختوسها ويخسر

<p>مرفوع بالضمّ لفظاً. وهو مضاف مجرور بالكسر لفظاً للمجهول مرفوع بالضمّ لفظاً ونائب الفاعل ضمير مستتر جوازاً تقديره: هو والجملة في محل جرّ نعت. تأمّ للمجهول مرفوع بالضمة المقدّرة على الألف للتندّر ونائب الفاعل ضمير مستتر جوازاً تقديره: هو والجملة معطوفة على جملة يستفاد. مرفوع بالضمّ لفظاً. وهو مضاف مجرور بالإضافة وعلامة جرّه الكسر لفظاً مرفوع بالضمة المقدّرة على الياء للتثقل. والفاعل ضمير مستتر جوازاً تقديره: هو مبتدئ في محلّ نصب مفعول به. وجملة يحتويها في محلّ نعت لفاعل مرفوع بالضمّ لفظاً. والفاعل ضمير مستتر جوازاً تقديره: هو. وجملة يجرز معطوفة على يحتويها</p>	<p>- الواو: حب ما قبلها - أفضل: مبتدأ مضاف إليه فعل مضارع تامّ - الواو: حرف عطف - يبتنى: فعل مضارع خير المبتدأ مضاف إليه - يحتوي: فعل مضارع تامّ للمعلوم - الها: ضمير متصل - الواو: حرف عطف - يجرز: فعل مضارع تامّ للمعلوم</p>	<p>وأفضل يبتنى ذخيرة نقل يختوسها يخسر</p>

وكائن ترى من صابت لك مُعجب زيدانسة أو نفسهُ في التكلّم

<p>مبتدئ على السكون في محلّ نصب مفعول به ترى مرفوع بالضمة المقدّرة على الألف للتندّر والفاعل ضمير مستتر وجوباً تقديره: أنت منصوب محلاً على أنّه مفعول به ثانٍ ل ترى متعلّق بمعجب مبتدئ في محلّ جرّ بحرف الجرّ تابع له في الجرّ وعلامة جرّه الكسر لفظاً مرفوع بالضمّ لفظاً متصل مبتدئ في محلّ جرّ بالإضافة على زيادة تابع له في الرفع مبتدئ في محلّ جرّ بالإضافة وعلامة جرّه الكسر لفظاً. والمجاز والمجرور في محلّ رفع خبر استناب وجملة زيادته في التكلّم لا محلّ لها من الإعراب لأنها استئنافية</p>	<p>- الواو: حب ما قبلها - كائن: اسم كتابة فعل مضارع تامّ للمعلوم حرف جرّ زائد اسم مجرور لفظاً - اللام حرف جرّ - الكاف: ضمير متصل بدل من صامت - ريادة: مبتدأ - هاء: ضمير حرف عطف - نقص: اسم معطوف - الها: ضمير متصل حرف جرّ اسم مجرور</p>	<p>وكائن ترى من صامت لك معجب زيادته أو نقصه في التكلّم</p>

التبیین ٦ - سَمَاجُ شِعْرِيَّةٍ مُعْرَبَةٍ

وَمَا السَّالُّ وَالْأَهْلُونَ إِلَّا وَدَاعٌ وَلَا يُدُّ بِنُوسَا أَنْ تَرَى الْقِدَاعُ

<p>تعمل عمل ليس، بطل عنها لتقصها بالآ بالضم لفظاً</p> <p>على اللام تابع لفي الزرع وعلامة رفعه الواو لأنه ملحق بجمع المذكر السالم</p> <p>مرقوع بالضم لفظاً</p> <p>تعمل عمل إن</p> <p>مبني على الفتح في محل نصب منصوب مفعول فيه متعلق بترى</p> <p>للمجهول منصوب بالفتح لفظاً مرقوع بالضم لفظاً</p> <p>وأنا وما بعدها مصدر مؤول غير لا</p>	<p>- الواو: حسب ما قبلها - ما: الثانية مبتدأ مرفوع - الواو: حرف عطف - الأهلون: مطلق لداة جسر خير المبتدأ - الواو: حرف عطف - لا: الثانية للجنس اسم لا ظرف زمان حرف مصدري ونصب فعل مضارع تام تائب فاعل</p>
---	--

وَمَنْ يَكُنْ ذَا فَضْلٍ فَيَبْغُلْ بِفَضْلِهِ عَلَى قَوْمِهِ يَسْتَفِنْ عَنْهُ وَيُدْمِرْ

<p>جازم فعلين، مبني في محل رفع اسم يكن، (أو مبتدأ، خبره جملة الشرط) مجزوم بالكسرة على التثنية المحذوفة، وهو قتل الشرط بالالف لأنه من الأسماء الخمسة، وهو مضاف بالكسر لفظاً</p> <p>على يث مجزوم وعلامة جزمه الكسرة، والفاعل ضمير مستتر جوازاً تقديره: هو متعلق بيبخل بالكسر لفظاً</p> <p>في محل جر بالإضافة يبخل</p> <p>وعلامة جرّه الكسرة مبني في محل جر بالإضافة للمجهول، مجزوم بحذف حرف العلة وهو جواب الشرط، وتائب الفاعل ضمير مستتر جوازاً تقديره: هو متعلق بيبغض.</p> <p>مبني في محل جر بحرف الجر يدم: مطلق عن يستفن وتائب الفاعل ضمير مستتر جوازاً تقديره: هو، وجهة يستفن عنه لا محل لها من الإعراب</p>	<p>- الواو: حسب ما قبلها - مَنْ: اسم شرط فعل مضارع تاقص غير يكن منصوب مضافه إليه مجرور - انهاء: حرف عطف - ييبخل: فعل مطلق - انباء: حرف جر - فضل: اسم مجرور - الهاء: ضمير متصل حرف جر متعلق - قوم اسم مجرور - الهاء: ضمير متصل فعل مضارع تام</p> <p>- عن: حرف جر - ضمير متصل الواو حرف عطف</p>
---	---

النحو التطبيقي - ٧ - نماذج شعرية معربة

عنى المكروب الذي أنشئت فيه يكون وراءه قرع فربسبا

<p>يبقى على الفتحة المقترنة للتعدّر - من أمثال الزجاء مرفوع بالضم لفظاً يبقى في محلّ رفع نعت للكروب ناقص يبقى على السكون لانشاله بالضمير يعمل عمل كان. يبقى في محلّ رفع اسم أمسى يبقى في محلّ جر بحرف الجرّ والجاء والجرور في محلّ نصب خبر أنسى وجملة أمسىت فيه لا محلّ لها من الإعراب لأنها صلة الموصول. مرفوع بالضم لفظاً منصوب مفعول فيه . وشبه الجملة في محلّ نصب خبر يكون في محلّ جرّ بالإضافة . وجملة يكون وراءه . . في محلّ نصب خبر صى مرفوع بالضم لفظاً تابع له في الرفع وعلامة رفعه الضمّ لفظاً</p>	<p>فعل ماضٍ ناقص اسم عسى اسم موصول أمسى : فعل ماضٍ -ن: ضمير متصل -في: حرف جرّ - : ضمير متصل فعل مضارع ناقص - وراء : ظرف مكان - : ضمير متصل اسم يكون نعت قرع</p>	<p>عنى المكروب الذي أنشئت فيه يكون وراءه مرفوع مرفوع تابع له</p>
--	---	--

إنما الجود لم يبرزك خلاصاً من الأذى فلا الحمد مكتوباً ولا المال باقياً

<p>مبنى الشرط . يبقى في محلّ نصب مفعول فيه فعل محذوف ينزه ما بعده تأمة للمجهول . مجزوم بالسكون . وتائب الفاعل ضمير فيه جوازاً تقديره: هو منصوب بالفتح لفظاً متعلق بالصدر خلاص وعلامة جرّه الكسرة المقترنة على الألف للشدّ وجملة لم يبرزك لا محلّ لها من الإعراب لمواو الشرط تعمل عمل ليس مرفوع بالضمّ لفظاً منصوب بالفتح لفظاً وجملة لا الحمد مكتوباً لا محلّ لها من الإعراب لأنها جواب الشرط مرفوع لفظاً منصوب لفظاً وجملة الجود مع الفعل المحذوف في محلّ جرّ مضاف إليه . وجملة لا المال باقياً معطوفة على لا الحمد مكتوباً .</p>	<p>ظرفاً يتضمّن تائب فاعل حرف جرّ فعل مضارع مفعول به حرف جرّ اسم مجرور - المقام : رابطة - لا : نافية اسم لا خبر لا - الواو : حرف عطف - لا توكيد للأولى اسم لا خبر لا</p>	<p>إنما الجود لم يبرزك خلاصاً من الأذى فلا الحمد مكتوباً ولا المال باقياً</p>
--	--	---

٨ - نماذج شعرية معربة

كُلُّ المصابِ قد تَمَّ على الفئِ قنُونٌ غَيْرُ شَائِئٍ الحَاكِي

<p>بالضَّم لفظاً. وهو مضاف مجرور وعلامة جرّه الكسر لفظاً</p> <p>مرفوع بالضَّم لفظاً. والفاعل ضمير مستتر جوازاً تقديره: هي. والجملة القطعية في محل رفع خبر متعلق بتَمَّ</p> <p>وعلامة جرّه الكسرة المقدّرة على الألف للتَّعَدُّر</p> <p>مرفوع بالضَّم لفظاً والفاعل ضمير مستتر جوازاً تقديره: هي والجملة معطوفة على كَمَّ</p> <p>وعلامة نصبه الفتح لفظاً. وهو مضاف مجرور بالكسر لفظاً. وهو مضاف مجرور بالكسر لفظاً</p>	<p>مبتدأ مرفوع مضاف إليه حرف تعليل فعل مضارع تامّ للمعلوم حرف جرّ اسم مجرور الفاء حرف عطف - تمون: فعل مضارع تامّ للمعلوم مستثنى منصوب مضاف إليه مضاف إليه</p>	<p>كُلُّ المصابِ له كَمَّ على الفئِ قنُونٌ غيرُ شَائِئٍ الأعداء</p>
---	---	---

وَرُفَّتْ نَفْسِي فِي النُّفُوسِ مَحَبَّةً لَا شَاكِيًا أَلَمًا وَلَا مُضْجِرًا

<p>تامّ للمعلوم مبنى على الكسرة لأنشاء ضمير رفع متحرك مبنى في محلّ رفع فاعل منصوب بالفتحة المقدّرة على ما قبل الياء لعدم التناسب. وهو مضاف مبنى في محلّ جرّ بالإضافة متعلق برفّت</p> <p>وعلامة جرّه الكسر لفظاً منصوب بالفتح لفظاً</p> <p>بالفتح لفظاً لام الفاعل شاكياً. منصوب بالفتح لفظاً</p> <p>توكيد للأولى منصوب بالفتح لفظاً</p>	<p>وَرُفَّتْ نَفْسِي فِي النُّفُوسِ مَحَبَّةً لَا شَاكِيًا أَلَمًا وَلَا مُضْجِرًا</p>	<p>وَرُفَّتْ نَفْسِي فِي النُّفُوسِ مَحَبَّةً لَا شَاكِيًا أَلَمًا وَلَا مُضْجِرًا</p>
---	--	--

النحو التطبيقي ٩ - نماذج شعريّة معرّبة

تفرّقتهم فوق الأغصان - ديب تفرّقا - كسا نيزت فوق القرويس القراهم

<p>تأمّ للمعلوم مبنّى على السكون لأتصاله بضمير رفع متحرك مبنى في محلّ رفع فاعل متصل مبنى في محلّ نصب مفعول به، والملم للجمع مفعول فيه، وهو مضاف متملّق بنفرتهم مجرور بالكسر لفظاً منصوب بالفتح لفظاً</p> <p>مبنى في محلّ جرّ بحرف الجرّ تأمّ للمجهول مبنى على الفتح لفظاً</p> <p>منصوب مفعول فيه متعلّق بنفرت، وهو مضاف مجرور بالكسر لفظاً مرفوع بالفتح لفظاً والجملة الفعلية في ثانوي مصدر مضاف إليه</p>	<p>نثر: فعل ماضٍ - ت: ضمير متصل - هم: انهاء ضمير ظرف مكان منصوب مضاف إليه مفعول مطلق - الكاف: حرف جرّ - ما: مصدرية - نثر: فعل ماضٍ - ت: لتثانيث ظرف مكان مضاف إليه ثائب فاعل</p>	<p>الرفع نوع الأصنوب نثر نوع نثر نوع العروض الانترام</p>
---	--	--

ملاك الجو أسلحة شفافا - ووجبة الأرض أسلحة شغلا

<p>مبنى على السكون لأتصاله بضمير رفع متحرك مبنى في محلّ رفع فاعل بالفتح لفظاً بالفتح لفظاً في التصب والعلامة الفتح لفظاً</p> <p>على الجوّ تابع له في التصب والعلامة الفتح لفظاً. وهو مضاف مجرور بالإضافة والعلامة الكسر لفظاً وعلامة نصبه الفتح لفظاً في التصب والعلامة الفتح لفظاً</p>	<p>- ملكا: فعل ماضٍ - ت: ضمير متصل مفعول به منصوب لميزر منصوب نعت تابع له</p> <p>- الواو: حرف عطف - وجه: معطوف مضاف إليه مميز منصوب نعت تابع له</p>	<p>ملاك الجو أسلحة شفافا وجبة الأرض أسلحة شغلا</p>
---	---	--

نَمَازِجُ شِعْرِيَّةٍ مُعَرَّبَةٍ

١٠- النحو الطبقي

إذا ضُحَّ عَفْوًا مَخَالِقِي الْمَرْءِ لَمْ يَجِدْ عَسِيرًا مِنَ الْأَسَالِي إِلَّا مَيْسِرًا

إذا صحَّ عَفْوًا المخاليق المَرْءِ	ظرف زمان فعل ماضٍ فاعل صحَّ مضاف إليه مفعول به	يشتمن معنى الشرط مبهني في محل نصب متعلق بيجد تام للمعلوم مبني على الرفع لفظاً مرفوع بالفتحة لفظاً، وهو مضاف مجرور وعلامة جرّه الكسر لفظاً للمصدر عوف، منصوب بالفتح لفظاً والجملة الفعلية لا محل لها من الإعراب لأنها فعل الشرط وقلب وعلامة جزمه السكون، وقاعته ضمير مستتر جوازاً تقديره: هو، والجملة لا محل لها من الإعراب لأنها جواب الشرط
لم يجد	حرفه نفى وجزم فعل مضارع تام للمعلوم مجزوم	منصوب بالفتح لفظاً متعلق بنمت عسيراً المحذوف وعلامة جرّه الكسر لفظاً
عسيراً من الأسال إلا ميسراً	مفعول به أول حرف جر اسم مجرور أداة حصر مفعول به ثانٍ	منصوب وعلامة نصبه الفتح لفظاً

أرجم وأخشي وأدعو الئسة مئينياً عفواً وعافيةً في الرّوح والجسد

أرجمو وأخشي وأدعو الله مستنياً عفواً وعافيةً في الروح والجسد	فعل مضارع تام للمعلوم - الواو: حرف عطف - أخشي: فعل مضارع - الواو: حرف عطف - أدعو: فعل مضارع - اسم للملازمة: حاله مفعول به لاسم الفاعل - الواو: حرف عطف - عافية: اسم مطوف حرف جر اسم مجرور - الواو: حرف عطف - الجهد: اسم مجرور	مرفوع بالضمة المقدرة على الواو للثقل، والفاعل ضمير مستتر وجوباً تقديره: أنا مرفوع بالضمة المقدرة على الألف للثقل، والفاعل مستتر وجوباً تقديره: أنا مرفوع بالضمة المقدرة على الواو للثقل، والفاعل ضمير مستتر وجوباً تقديره: أنا مفعول به منصوب بالفتح لفظاً منصوب بالفتح لفظاً مبتدئياً منصوب بالفتح لفظاً على عفواً، تبيده في النصب والعلامة الرفع لفظاً متعلق بنمت عافية المحذوف وعلامة جرّه الكسر لفظاً وعلامة جرّه الكسر لفظاً
---	---	--

النحو التطبيقي ١١ - نماذج شعرية معربة

فَوَاجِدًا مِنْ حَيْبٍ مِنْ لَا يُحْسِنُ وَمِنْ عِبْرَاتٍ مَا لَهُنَّ فَنَاءُ

<p>للشبية بالتفتحة المقترنة على ما قبل الياء المحذوفة وهو مضاف والياء ضمير متصل مبني في محل جر بالإضافة لا محل لها من الإعراب متعلق بحال محذوفة للكيد وعلامة جر الكسر لفظاً. وهو مضاف مبنى في محل جر بالإضافة مرفوع بالضم لفظاً والثبوت للوقاية. والفاعل ضمير مستتر جوازاً تقديره: هو في محل نصب مفعول به. والجملة لا محل لها من الإعراب لأنها صلة الموصول</p> <p>متعلق بحال محذوفة للكيد وعلامة جر الكسر لفظاً بطل عملها لتقدم الخبر على الاسم في محل جر بحرف الجر. والجار والمجرور في محل رفع خبر مقدم. مرفوع بالضم لفظاً. والجملة الاسمية في محل نعت لمبرات.</p>	<p>- لقاء: حسب ما قبلها - وا: حرف تداء - كيد: منادى منصوب</p> <p>- الألف: للشبية حرف جر اسم مجرور بن اسم موصول حرف نهي</p> <p>- مبت فعل مضارع تام للمعلوم</p> <p>- ي: ضمير متصل مبني - الواو حرف عطف</p> <p>- من حرف جر اسم مجرور الثاقبة تعمل عمل ليس</p> <p>- اللام حرف جر - عن ضمير متصل مبتدأ مؤخر</p>	<p>فواجداً من حباً من لا يجي ومن عبراتٍ ما لهنَّ فناء</p>
---	--	---

أفأظم مهلاً بهذا هكذا التفضل وإن كنت قد أزممت صرسي فأجملني

<p>للغريب مبنى على ضم التاء المحذوفة للتخريم. في محل نصب مفعول به لفعل النداء المحذوف بالتفتح لفظاً منصوب. مفعول فيه وهو مضاف متعلق بالمصدر مهلاً اسم إشارة مبني في محل جر بالإضافة تابع له في الجزر والعلامة الكسرة لفظاً - أو بدل جازم مبنى في محل جزم لأنه فعل الشرط في محل رفع اسم كان مبنى على السكون لاتصاله بضمير رفع متحرك في محل رفع فاعل. والجملة في محل نصب خبر كان منصوب بالتفتحة المقترنة على ما قبل الياء لعدم المناسبة. وهو مضاف مبنى في محل جر بالإضافة الشرط مبنى على حذف الثبوت. والياء فاعل. والجملة في محل جزم جواب الشرط</p>	<p>- الهزرة: حرف نداء - فأظم: مبتدأ مفعول متعلق بمنصوب ظرف زمان الهاء للشبيه. ذا حذف بيان</p> <p>- الواو: حرف عطف</p> <p>- إن: حرف شرط - فعل ماض ناقص - تن: ضمير متصل حرف تحقيق</p> <p>- فعل ماض تام للمعلوم</p> <p>- تن: ضمير متصل - مفعول به</p> <p>- الياء: ضمير متصل - الفاء: رابطة جواب - اجملني: فعل أمر تام</p>	<p>أفأظم مهلاً بذاً هذا التفضل وإن كنت قد أزمت صرسي فأجملني</p>
---	--	---

التحليل الشبكي ١٢ - نماذج شعرية مخرجة

تعاظمت لا رغبة في الفرج ولكن لأفزع باب الفرج

<p>تأم للمعلوم. مبني على السكون لأتصاله بضمير رفع متحرك مبني في محل رفع فاعل</p> <p>منصوب بالفتح لفظاً متعلق بالمصدر رغبة بالكسر لفظاً</p> <p>للتمليل. (جزء وغاية) منصوب بأن المضمرة. وعلامة نصبه الفتح لفظاً. والفاعل ضمير مستتر وجوباً تقديره: أنا وأن وما بعدها في تأويل مصدر جرور بالأم منصوب بالفتح لفظاً وهو مضاف جرور بالكسر لفظاً</p>	<p>- تعادج: فعل ماضٍ - ت: ضمير متصل حرف نفي مفعول لأجله حرف جر اسم مجرور - الواو حرف عطف - لكن: حرف استدراك - الأم - أفزع: فعل مضارع تأم للمعلوم</p> <p>مفعول به مضاف إليه</p>	<p>تعاظمت لا رغبة في الفرج ولكن لأفزع باب الفرج</p>
---	--	---

وإذا الأمور تعاطفت وتشاينت فها بيترون أين المخرج

<p>معنى الشَّرط مبني في محل نصب مفعول فيه متعلق ببيترون يفتره الفعل الظاهر تأم للمعلوم. مبني على الفتح لفظاً والفاعل ضمير مستتر جوازاً تقديره: هي والجملة المحذوفة في محل جر بالإضافة</p> <p>تأم للمعلوم. مبني على الفتح لفظاً. والفاعل ضمير مستتر جوازاً تقديره: هي. والفاء للثبات الشرطيّة</p> <p>في محل نصب متعلق ببيترون - هنا مستعار للزمان بثبوت التّوّن لأنّه من الأفعال الخمسة. والواو فاعل. والجملة لا محل لها من الإعراب مبني في محل رفع خبر المبتدأ مرفوع بالضم لفظاً. والجملة الاسميّة في محل نصب مفعول به لبيترون</p>	<p>- الواو: حسب ما قبلها - إذا: ظرف يتضمّن فاعل لفعل محذوف - تعاطف: فعل ماضٍ - التاء: للثبات - الواو حرف عطف تشابه: فعل ماضٍ</p> <p>- الفاء: في جواب إذا - هناك: ظرف مبني فعل مضارع مرفوع</p> <p>اسم استفهام مبتدأ مؤخر</p>	<p>وإذا الأمر تعاطفت وتشاينت فهناك بيترون أين المخرج</p>
--	---	--

نماذج شعرية معربة - ١٣ - النحو التطبيقي

ولقد أمر على التميم يميني فأعفا ثم أقول لا يميني

<p>مرفوع بالضم لفظاً، والفاعل ضمير مستتر وجوباً تقديره: أنا متعلق بأمر وعلاوة جرّه الكسر لفظاً مرفوع بالضم لفظاً، والفاعل ضمير مستتر جوازاً تقديره: هو</p> <p>مبنى في محل نصب مفعول به، والجملة في محل جر نعت التميم للمعلوم مرفوع بالضم لفظاً والفاعل مستتر وجوباً تقديره: أنا</p> <p>مرفوع - لضم لفظاً والفاعل ضمير مستتر وجوباً تقديره: أنا مرفوع بالضمة المقدرة على الياء لتثقل. والفاعل مستتر وجوباً تقديره: أنا مبنى في محل نصب مفعول به، والجملة في محل نصب مفعول به</p>	<p>الواو: حسب ما قبلها اللام: حرف ابتداء قد: حرف تقييد فعل مضارع تام للمعلوم حرف جر اسم مجرور به سبب: فعل مضارع تام للمعلوم ن: اللواقية ي: ضمير متصل الفاء: حرف عطف أعفا: فعل مضارع تام حرف عطف فعل مضارع تام للمعلوم حرف نفي ي: فعل مضارع تام للمعلوم ن: اللواقية ي: ضمير متصل</p>	<p>ولقد أمر على التميم يمين فأعفا ثم أقول لا يمين</p>
---	---	---

ينقط الطير حيث ينتثر الحب وتنفش منازل الكرماء

<p>مرفوع بالضم لفظاً مرفوع بالضم لفظاً مبنى في محل نصب مفعول فيه، متعلق ينقط تام للمعلوم مرفوع بالضم لفظاً مرفوع بالضم لفظاً، والجملة الفعلية في محل جر بالإضافة تام للمجهول مرفوع بالضمة المقدرة على الألف لتثقل مرفوع بالضم لفظاً، وهو مضاف مجرور بالكسر لفظاً</p>	<p>فعل مضارع تام للمعلوم فاعل ينقط ظرف مكان فعل مضارع فاعل ينتثر - الواو حرف عطف - تنفش: فعل مضارع تائب فاعل مضاف إليه</p>	<p>ينقط الطير حيث ينتثر الحب وتنفش منازل الكرماء</p>
--	--	--

نَمَازِجُ شِعْرِيَّةٍ مُعْرَبَةٍ

- ١٤ -

النحو التطبيقي

إذا ما أتت من صاحب للنازلة إذا ما أتت من صاحب للنازلة فكن أنت مُحتلاً إزائه عذراً

إذا	بشرط ينضمون بمعنى	الشرط مبني في محل نصب مفعول فيه. متعلق ب: فكن.
يا	حرف زائد	تام للمعلوم مبني على الفتحة المقدرة على الألف المحذوفة للشعر
أنت	أنتي: فعل ماضٍ - ت: للتأنيث	بأني
من	حرف جر متعلق	وعلامة جزمه الكسر لفظاً.
صاحب	اسم مجرور	متعلق بصاحب
لك	جاءَ ومجرور: اللام حرف جر - الكاف ضمير متصل	مبني في محل جر بحرف الجر سرفوع بالضم لفظاً والجملة الفعلية في محل جر بالإضافة لجواب الشرط
زُلَّةً	فاعل أنى	مبني عن السكون - واسمه ضمير مستتر وجوباً تقديره أنت
فكنن	- الفاء وايطعة	مبني في محل رفع
أنت	- كن: فعل أمر ناقص	منصوب بالفتح لفظاً
مُحتلاً	توكيد للاسم	متعلق بحتلاً
لركته	خير كن	بالكسر لفظاً. وهو مضاف
	- اللام حرف جر	مبني في محل جر بالإضافة
	- زلّة: اسم مجرور	محتلاً منصوب بالفتح لفظاً - وجهه فكن محتلاً لا محل لها من
	- المساء: ضمير متصل	الإعراب لأنها جواب الشرط
عذراً	مفعول به من	

ما عاش من عاش مضموماً خصائفة ولم يمض من يرى بالغير مذكوراً

ما	حرف نفي	للمعلوم مبني على الفتح لفظاً
عاش	فعل ماضٍ تام	مبني على السكون في محل رفع فاعل
من	اسم موصول	مبني على الفتح لفظاً. والفاعل ضمير مستتر تقديره هو.
عاش	فعل ماضٍ تام	والجملة لا محل لها من الإعراب لأنها صلة الموصول
مضموماً	حال منصوب	وعلامة نصبه الفتح لفظاً
خصائفة	- خصائل: نائب	فاعل سرفوع بالضم. وهو مضاف
	- الفاء: ضمير متصل	مبني في محل جر بالإضافة
ولم	- الواو حرف عطف	
	- لم: حرف نفي وجزم وقلب	مجرور وعلامة جزمه السكون
يُشئ	فعل مضارع تام للمعلوم	
من	اسم موصول	مبني في محل رفع فاعل
يرى	فعل مضارع تام للمجهول	سرفوع بالضم المقدرة على الألف المقدرة ونائب الفاعل ضمير مستتر جوازاً
		تقديره هو
		ولا محل لخصلة في الإعراب لأنها صلة الموصول
		متعلق بمذكوراً
		بالكسر لفظاً
		منصوب بالفتح لفظاً
بالغير	- الباء: حرف جر	
	- الغير: اسم مجرور	
مذكوراً	حال	

التحليل النحوي ١٥ - نماذج شعرية معربة

أنام مله جفوني عن شواردها ونهر الخلق جراحها ويختم

أنام	فعل مضارع تام للمعلوم مرفوع ناصب عن المفعول جفوني: مضاف إليه - انباء: ضمير متصل حرف جر متعلق شواردها: اسم مجرور الها: ضمير متصل - الواو: حرف عطف - يهده: فعل مضارع فاعل مرفوع جر: مفعول لأجله الها ضمير متصل - الواو: حرف - يختم: فعلا، مضارع تام للمعلوم	بالضمّ لفظاً، والفاعل ضمير مستتر وجوباً تقديره: أنا المطلق منصوب، بالفتح لفظاً، وهو مضاف مجرور بالكسر لفظاً مبني في محلّ جرّ بالإضافة بأنام وعلامة جرّه الكسر لفظاً. وهو مضاف مبني في محلّ جرّ بالإضافة تامّ للمعلوم مرفوع بالضمّ لفظاً بالضمّ لفظاً منصوب بالفتح المقدّر على الألف للتّمدّد. وهو مضاف مبني في محلّ جرّ بالإضافة عطف مرفوع بالضمّ لفظاً، والفاعل ضمير مستتر جوازاً تقديره: هو
------	--	---

يا أيها الرّجُلُ المَعْلَمُ غيرةُ هلا لنفسك كان ذا التّلميح

يا أيها الرّجُلُ المَعْلَمُ غيرةُ	حرف نداء مُتّلاى مبني عطف بيان نعت الرّجُل - غير: مفعول به -الها ضمير متصل حرف توبيخ - الأم: حرف جرّ - نفس: اسم مجرور - الكاف: ضمير متصل فعل ناقص تامّ اسم إشارة يذكر من ذا	على الضمّ في محلّ نصب مفعول به، والها: قلّتيبه تابع له في الرّفع والعلامة الضمّ لفظاً تابع له في الرّفع والعلامة الضمّ لفظاً لام الفاعل المَعْلَمُ. منصوب بالفتح لفظاً، وهو مضاف مبني في محلّ جرّ بالإضافة ولوم متعلق بكان بالكسر لفظاً. وهو مضاف مبني في محلّ جرّ بالإضافة بمعنى حصل. مبنيّ على التّفتح لفظاً مبني في محلّ رفع فاعل تابع له في الرّفع. والعلامة الضمّ لفظاً
---	---	---

التحليل التطبيقي ١٦ - نماذج شعرية معربة

وإني زانٌ كنتُ الأخرُ زمانُ لآتٍ لمْ تَنفُضْهُ الأوائِلُ

		<p>- الواو: حيب ما قبلها - إن: حرف مشبّه - ي: ضمير متصل - الواو: حرفا عطف - إن: حرفه شرط - فعل ماض ناقص - ت: ضمير متصل غير كائن منصوب - زمان: فاعل</p>	<p>وإني</p>
<p>بالفعل ناصب للامم رافع للخبر مبتدئ في محل نصب اسم إن</p>	<p>يجزم فعلين مضارعين مبتدئ في محل جزم فعل الشرط مبتدئ في محل رفع اسم كان بالفتح لفظاً من الصفة المشبهة الأخير. مرفوع بالضم لفظاً - ويصح الجزم على آت مضاف إليه مبتدئ في محل جز بالإضافة</p>	<p>- الهاء: ضمير متصل الآدم: المرحلة آب: خبر إن - الباء: حرف جر - ما: اسم موصول حرفا جزم فعل مضارع تام للمعلوم مجزوم</p>	<p>زانا كنتُ الأخبر زمانه</p>
<p>مرفوع بالضمة المقدرة على الياء المحذوفة لأنه اسم مفعول متعلق باسم الفاعل آت مبتدئ في محل جر بحرف الجر وإني وقلب بالسكون، والهاء ضمير متصل مبتدئ في محل نصب مفعول به. والجملة لا محل لها من الإعراب لأنها صلة الموصول</p>	<p>مضاف إليه مبتدئ في محل جز بالإضافة</p>	<p>الآدم: المرحلة آب: خبر إن - الباء: حرف جر - ما: اسم موصول حرفا جزم فعل مضارع تام للمعلوم مجزوم</p>	<p>لآتٍ</p>
<p>بالضم لفظاً</p>	<p>مرفوع بالضم لفظاً</p>	<p>فاعل مرفوع</p>	<p>ها لم تستظمه الأوائِل</p>

وكم عبدُ الحكومةِ من رجالٍ تراهم سادةً وهم الغيبُ

		<p>ما قبلها اسم كناية مبتدئ في محل رفع مبتدأ منصوب مفعول فيه متعلق بجر كم المحذوف، وهو مضاف بجور بالكسر لفظاً لفظاً منصوب محلاً على أنه تمييز - تام للمعلوم مرفوع بالضمة المقدرة على الألف للتقدير. والفاعل ضمير مستتر وجوابه تقديره: أنت مبتدئ في محل نصب مفعول به. والمع للجمع منصوب بالفتح لفظاً. وجملة تراهم سادة في محل جر نعت المالئة مبتدئ في محل رفع مبتدأ مرفوع بالضم لفظاً. والجملة الاحيائية في محل نصب حال</p>	<p>وكم</p>
<p>ما قبلها اسم كناية مبتدئ في محل رفع مبتدأ منصوب مفعول فيه متعلق بجر كم المحذوف، وهو مضاف بجور بالكسر لفظاً لفظاً منصوب محلاً على أنه تمييز - تام للمعلوم مرفوع بالضمة المقدرة على الألف للتقدير. والفاعل ضمير مستتر وجوابه تقديره: أنت مبتدئ في محل نصب مفعول به. والمع للجمع منصوب بالفتح لفظاً. وجملة تراهم سادة في محل جر نعت المالئة مبتدئ في محل رفع مبتدأ مرفوع بالضم لفظاً. والجملة الاحيائية في محل نصب حال</p>	<p>- الواو: حيب - ف: الخبرية، ظرف مكان مضاف إليه حرف جز زائد اسم مجرور تري: فعل مضارع الهاء: ضمير متصل مفعول به ثان - الواو: - هم: ضمير منفصل خبر المبتدأ</p>	<p>عند الحكومة من رجالٍ تراهم سادةً وهم العبيد</p>	

التحقيق التطبيقي ١٧ - نماذج شعرية معربة

ألا لا يجهلون أحسننا فنجهل فوق جهل الجاهلينا

<p>استنتاج تجزم الفعل المضارع مبنى على الفتح في محل جزم. والثون للتوكيد.</p> <p>بالفيم لفظاً متعلق بجهلن مبنى في محل جر بحرف الجر تنصب المضارع بأن المضمر منصوب بالفتح لفظاً. والمفاعل ضمير مستتر وجوباً تقديره: نحن</p> <p>منصوب مفعول فيه متعلق بجهل. وهو مضاف عبرور بالكر لفظاً. وهو مضاف. عبرور وعلامة جرّه الياء لأن جمع مذكور تام. والألف للشم</p>	<p>أداة تنبيه الناهية فعل مضارع تام للمعلوم فاعل مرفوع على: حرف جر نا: ضمير متصل الفاء: التثنية لجهل: فعل مضارع تام للمعلوم ظرف مكان مضاف إليه مضاف إليه</p>	<p>ألا لا بجهلن أحد علينا تجهلن فوق جهل الجاهلينا</p>
--	--	---

وإذا الشيخ قال أمة فما مل حياة وإنما لظنصف ملا

<p>ما قبلها معنى الشرط. مبنى في محل نصب مفعول فيه متعلق بمحل عذوق يفرضه الفعل الذي يليه للمعلوم. مبنى على الفتح لفظاً. والمفاعل ضمير مستتر جوازاً تقديره: هو. والجملة في محل جر بالإضافة. يعنى أتضجر. وفاعله ضمير مستتر وجوباً تقديره: أنا. والجملة في محل نصب مفعول به جواب الشرط</p> <p>للمعلوم. مبنى على الفتح لفظاً. والمفاعل ضمير مستتر جوازاً تقديره: هو منصوب بالفتح لفظاً</p> <p>بالفعل بطل عمله</p> <p>مقدم منصوب بالفتح لفظاً للمعلوم مبنى على الفتح لفظاً. والمفاعل ضمير مستتر جوازاً تقديره: هو. والألف للشم</p>	<p>الواو: حسب إذا: ظرف يتضمّن فاعل لفعل فعل ماض تام اسم فعل مضارع - انشاء واقعة في - ما: حرف نفي فعل ماض تام مفعول به - الواو حرف عطف - إن: حرف مشبه - ما: الكاثة مفعول به فعل ماض تام</p>	<p>وإذا الشيخ قال أمة لما مل حياة وإنما الظنصف ملا</p>
--	--	--

التحقيق التطبيقي ١٨ - نماذج شعرية معنوية

صاح شعر ولا تسرن ذاكز ملو ت فتبانة ضلال مين

<p>مين على الضم في محل نصب مفعول به لفعل النداء المحذوف على السكون، والفاعل ضمير مستتر وجوباً تقديره: أنت</p> <p>تجزم الفعل المضارع مجزوم، وعلامة جزمه السكون، والاسم ضمير مستتر وجوباً تقديره: أنت بالفتح لفظاً، وهو مضاف مجرور بالكسر لفظاً</p> <p>مرفوع بالضم لفظاً مين في محل جر بالإضافة مرفوع بالضم لفظاً في الرفع وعلامة رفعه الضم لفظاً</p>	<p>منادى مرفوع فعل أمر تام ميني - الواو: حرف عطف - لا: النافية فعل مضارع ناقص خير نزل منصوب مضاف إليه - الفاء حرف استئناف - نبيان: مبتدأ - الهاء: ضمير متصل خير المبتدأ نعت تابع له</p>	<p>صاح شعر ولا تزل ذاكز الموت فتبانة ضلال مين</p>
---	---	--

وما كل من يدي البياضة كان
أحيان إذا لم تلب لك منجدا

<p>ليس مرفوع بالضم لفظاً، وهو مضاف مين على السكون في محل جر بالإضافة مرفوع بالضمة المقدرة على الياء للثقل، والفاعل ضمير مستتر جوازاً تقديره: هو، والجملة لا محل لها من الإعراب لأنها صلة الموصول منصوب بالفتح لفظاً منصوب بالفتح لفظاً الناقص منصوب بالألف لأنه من الأسماء الخمسة وهو مضاف والكاف ضمير متصل ميني في محل جر بالإضافة الشرط ميني في محل نصب مفعول فيه،</p> <p>يحذف حرف العلة، والهاء ضمير متصل ميني في محل نصب مفعول به والفاعل ضمير مستتر وجوباً تقديره: أنت والجملة في محل جر بالإضافة متعلق بمنجدا مين في محل جر بحرف الجر منصوب بالفتح لفظاً</p>	<p>- الواو: محب ما قبلها - ما: تافية تعمل عمل اسم ما اسم موصول فعل مضارع تام للمعلوم مفعول به غير ما غير كائن اسم الفاعل ظرفه يتضمن معنى حرف جر ونفي وقنب فعل مضارع تام للمعلوم مجزوم - اللام حرف جر - الكاف ضمير متصل مفعول به ثان</p>	<p>وما كل من يدي البياضة كانت أحيان إذا لم تلفه لك: منجدا</p>
--	--	---

النحو التطبيقي ١٩ - نماذج شعريّة معرّبة

لا تخشى أنّي هجرتك طائفاً حدثاً لعمرك، راضعٌ أن تهجري

		٧ قسي
<p>وعلامة جزوه حذف النون لأنّه من الأفعال الخمسة، والياء ضمير متصل مبني في محل رفع فاعل ناصب للأسم واقع للغير في محل نصب اسم أنّ</p> <p>على السكون لا اتصال بالضمير مبني في محل رفع فاعل مبني في محل نصب مفعول به، والجملة المعدّية (هجرتك) في محل رفع خبر أنّ والجملة الاسميّة (أنّي هجرتك) في محل نصب مفعول به منصوب بالفتح لفظاً بالضمّ لفظاً</p> <p>بالضمّ وخبره محذوف وجوباً، وهو مضاف في محل جرّ بالإضافة تابع له في الرفع والعلامة الضمّ لفظاً</p> <p>يحذف النون لأنّه من الأفعال الخمسة، والياء ضمير متصل مبني في محل رفع نائب فاعل وأنّ وما بعدها في تأويل مصدر مبتدأ مؤخر</p>	<p>التأهية بحزم المضارع فعل مضارع تامّ للمعلوم مجزوم أنّ: حرف مشبّه بالفعل ي: ضمير متصل مبني هجر: فعل ماضٍ تامّ للمعلوم مبني ت: ضمير متصل ك: ضمير متصل حال خبر مقدم مرفوع - اللّام الواوطة للضم - عمر: مبتدأ مرفوع ك: ضمير متصل مبني حدث حدث حرف نصب ومصدر فعل مضارع تامّ للمجهول منصوب</p>	<p>قسي</p> <p>أنّي</p> <p>هجرتك</p> <p>طائفاً</p> <p>حدثاً</p> <p>لعمرك</p> <p>راضع</p> <p>أنّ</p> <p>تهجري</p>

عبثاً يُحاوّلُ ذو الهوى كتمانَهُ عبثاً الهوى يقوى على الكتمان

		عبثاً يحاوّلُ
<p>المطلق منصوب بالفتح لفظاً بالضمّ لفظاً</p> <p>لأنّه من الأفعال الخمسة، وهو مضاف بالكسرة المقدّرة على الألف للتّمدّد منصوب بالفتح لفظاً مبني في محل جرّ بالإضافة بالضمّ لفظاً، وهو مضاف مجزوم بالكسرة المقدّرة على الألف للتّمدّد مرفوع بالضمة المقدّرة على الألف للتّمدّد، والفاعل ضمير مستتر جواراً تقديره: هو، والجملة الفعلية في محل رفع خبر المبتدأ متعلّق بيقوى وعلامة جرّه الكسر لفظاً</p>	<p>نائب عن المفعول فعل مضارع تامّ للمعلوم مرفوع فاعل مرفوع بالواو مضاف إليه مجزوم - كتمان: مفعول به - الهاء: ضمير متصل مبتدأ مرفوع مضاف إليه فعل مضارع تامّ للمعلوم حرف جرّ اسم مجزوم</p>	<p>عبثاً</p> <p>يحاوّلُ</p> <p>ذو</p> <p>الهوى</p> <p>كتمانهُ</p> <p>عبثاً</p> <p>الهوى</p> <p>يقوى</p> <p>على</p> <p>الكتمان</p>

نُضِي حِيَاءً وَنُضِيَ مِنْ مَهَابَةٍ قَلَّا يُكَلِّمُ إِلَّا مَسِينٌ يُنْقِمُ

بِالنُّضِيِّ الْمُعْرَبَةِ عَلَى انْتِهَا لِقَوْلِهِ، وَالْفَاعِلُ ضَمِيرٌ جَوَازًا تَقْدِيرُهُ مَنْصُوبٌ بِالْفَتْحِ لِنَفْسِهِ	فعل مضارع تام للمعلوم مرفوع مفعول لأجله - الواو حرف عطف - نُضِيَ: فعل مضارع تام حرف جر متعلق بِنُضِيَ مهابة اسم مجرور الماء: ضمير متصل الماء: حرف عطف - لا: حرف نفي فعل مضارع تام أداة حصر ظرف زمان فعل مضارع تام للمعلوم مرفوع	نُضِيَ حِيَاءً وَنُضِيَ مِنْ مَهَابَةٍ قَلَّا يُكَلِّمُ إِلَّا مَسِينٌ يُنْقِمُ
للمجهول مرفوع بالنُّضِيِّ الْمُعْرَبَةِ عَلَى الْكَلْبِ لِقَوْلِهِ وَنَائِبُ الْفَاعِلِ ضَمِيرٌ مَسْتَرٌّ جَوَازًا تَقْدِيرُهُ هُوَ		
لِنَفْسِهِ مَنْصُوبٌ جَلًّا عَلَى أَنَّهُ مَفْعُولٌ لِأَجَلِهِ فِي عَمَلٍ جَزْءٍ بِالإِضَافَةِ.		
للمجهول مرفوع بالنُّضِيِّ الْمُعْرَبَةِ، وَنَائِبُ الْفَاعِلِ ضَمِيرٌ مَسْتَرٌّ جَوَازًا تَقْدِيرُهُ هُوَ		
مَنْصُوبٌ بِالْفَتْحِ مِتْعَلِقٌ بِمِيكَمُ بِالنُّضِيِّ لِنَفْسِهِ، وَالْفَاعِلُ ضَمِيرٌ مَسْتَرٌّ جَوَازًا تَقْدِيرُهُ هُوَ.		
وَالجُمْلَةُ فِي عَمَلٍ جَزْءٍ بِالإِضَافَةِ.		

مَا الْمَرْءُ صَوْمٌ يَذُوبُ الصَّائِمُونَ لَهُ وَلَا ضَلَاةٌ وَلَا صَوْفٌ عَلَى الْجَبَدِ

لا عمل لها. (يَحْتَبِ ظَرْفٌ مَنْ يُعْمَلُهَا عَلَى الإِطْلَاقِ) بِالنُّضِيِّ لِنَفْسِهِ بِالنُّضِيِّ لِنَفْسِهِ مرفوع بالنُّضِيِّ لِنَفْسِهِ	رافية مبتدأ مرفوع ضمير مرفوع فعل مضارع تام للمعلوم فعل مرفوع - اللام حرف جر - جاز مجرور - الواو حرف عطف - اسم معطوف - لا: نافية معطوفة - اسم معطوف على حرف جر - اسم مجرور	ما المرء صومٌ يذوبُ الصائمون له ولا صلاة ولا صوف على الجبد
بِالْوَاوِ لِأَنَّهُ جَمْعٌ مَذْكَرٌ سَامٍ، وَالجُمْلَةُ النَّمْلِيَّةُ فِي عَمَلٍ رَفْعٍ نَدَتْ لَصَوْمٍ مِتْعَلِقٌ بِصَوْمٍ		
الماء: ضمير متصل مبني في عمل جزء مجرور الجز لا نافية معطوفة على ما على صوم تابع له في الرفع وعلامة رفعه الضم لفظاً على ما صوم تابع له في الرفع وعلامة رفعه الضم لفظاً وعلامة جرّه الكسر لفظاً متعلق بصفة حداقة لصوف		

إحصاء الأفعال

١ - النحو الإحصائي

■ سورة الفاتحة - ١ -

الفعل					سبب		
مجزوم			مرفوع		مرفوع		
حذف العلة	حذف النون	السكون	ثبوت النون	الضم	السكون	الضم	الفتح
				نعمًا نستعين	انفتحت		
-	-	-	-	٧	١	-	-
-			٧		١		
١/٢					٢٧٤		

١ -

وإِعْرَابُهُمَا فِي الْآيَاتِ

• وهي سِتُّ آيَاتٍ

فعل الأمر				المضارع			
سبقي				سبقي		منصوب	
الفتح	حذف العلة	حذف الثون	السكون	السكون	الفتح	حذف الثون	الفتح
	أَعْدُوا						
-	أ	-	-	-	-	-	-
أ				-		-	

الحواشي الإحصائية - ٢ -

إحصاء الأفعال

• سورة الرعد - ١٣ -

الفعل				المبنى			
مرفوع				مبني			
حذف الهمزة	حذف النون	السكون	ثبوت النون	الضم	السكون	الضم	الفتح
	لم يستجبوا	إن تعجبنا	يؤمنون ترعونها تؤمنون تنتكرون يعفون يستنجلونك يحفظونه يجادلون يدعون يستحيون يملكون يؤثرون يؤفون ينفضون يصلون يخشون ينهاون	تخزي يهذب يفضل يشي يشي تفضل يقول يعلم تخدم تفيض تزداد يخزي يؤمنكم يشي يسبح يرسل يقبض يتام يتوي تسوي يضم يذم يقنع يتكلم يقضوا يعلم يخزي	كنا تاتخذتم	كفروا كفروا جهلوا خلقوا استجابوا اخذوا	أثروا رأى استوى سفر مدا بطل بمقل خلت أثروا أمر جهد أراد تثابته أثروا قال فاحتمل يأس أثروا أمر
-	١	١	١٧	٢٨	٣	٦	١١
	٢		٤٥		٢٧		

٢-

وإعرابها في الآيات

• من الآية الأولى إلى الحادية والعشرين

المفارع:

				منصوب			
				مبتدئ		منصوب	
الفتح	حذف الهمزة	حذف النون	السكون	السكون	الفتح	حذف النون	الفتح
			فَأَن فَأَن فَأَن فَأَن فَأَن			حَتَّى يُغْزَوْا	لِيَبْلُغَ أَن يَوْصَلَ
-	-	-	-	٥	-	١	١
٥				-		٢	

إحصاء الأفعال

النحو الإحصائي

• سورة النحل - ١٦ -

الفعل				صين			
مجزوم		مرفوع		مضارع		التي	
حذف اللام	حذف التون	الكون	ثبوت التون	الضم	الكون	الضم	التي
	فلا تُشتملوه لم تكونوا إن تشدوا لا تحسوها ليشملوا		يُشركون يُشركون تأكلون ترجعون تترحمون تفلمون تسبون يتفكرون ينقلون يذكرون تلبسونها تتكفرون تهتدون يمتدون تذكرون تسرون تكنون يدعون يشلقون يشلقون يشعرون يبعثون يؤمنون يسرون يظنون يصلونهم يزبونون	يُزك يشاء تجدل يخالف يُنبت تري يخالف يخالف يُعاقب يُعاقب يُحسب		قالوا	أن تعال تعال تعال خلقها ش خداكم أزك شعر فرا يختر النس فيل أزك ش
-	٥	-	٢٢	١١	-	١	١٦
٥		٢٨		١٧			
		٢٧ / ٤٨		٢٦٥ / ٢٢			

٣ -

وَإِعْرَابُهَا فِي الْآيَاتِ

• من الآية الأولى إلى الخامسة والعشرين

فصل الألف				المضارع			
مبني				مبني		منصوب	
الفتح	حذف العلة	حذف التون	السكون	السكون	الفتح	حذف التون	الفتح
		أن تقولوا فأنتون				لتركيوها لتأكلوا وتشربوا لقتلوا	أن تميذ
-	-	٢	-	-	-	٤	١
٢				-		٥	
١٧/٢				٢٧٢			

إحصاء الأفعال

النحو الإحصائي ٤ -

• سورة الحج - ٢٢ -

السفلى				الفصل المباحي			
مجزوم		مرفوع		مبتدأ		منجوز	
حذف الدلّة	حذف النون	السكون	ثبوت النون	الفتح	السكون	الضمّ	التحريك
		ظهِرَ بَطَنَ لَيَّطَرَ	نَرَوْنَهَا	تَذَهَلْ تَضَعْ تَرَى يَهْجُو يَتَبَعُ يَقْبَلُ يَهْدِي يُفْجِرُ يُنْشِئُ تُخْرِجُكُمْ يُنْفِقُ يُرَى تَرَى يَهْجِي يَنْبِتُ يَهْجُو لَذَيْفَةٍ يَهْدِي يُدْعُو يُنْجِسُ يَهْدِي يُدْعُو يُنْجِسُ يَهْجِي يَهْجِي يَهْجِي يَهْجِي يَهْجِي يَهْجِي يَهْجِي يَهْجِي يَهْجِي	كُنْتُمْ خَلَقْنَاكُمْ أَنْزَلْنَا	أَنْزَلْنَا عَمَلُوا	أَرْضَتْ كُتِبَ يُولَى أَفْطَرَ رَبَّنَا أَلْبَسَتْ فَأَسَاتُ أَلْبَسُوا أَطَاعُوا أَمَانَةٌ أَقْبَلْنَا نَهْنَاهُمْ يَهْجِي كَانَ
	-	٢	١	٢٨	٢	٢	١٧
٢		٢١		٢٢		٢٢	
		١١ / ٢٨		٢٢ / ٢٢		١١ / ٢٢	

وَأَمْرًا بِهَا فِي الْآيَاتِ

٤-

• من الآية الأولى إلى الخامسة عشرة

فعل الأمر				المضارع			
سبقي				سبقي		منصوب	
الفتح	حذف الهمزة	حذف النون	السكون	السكون	الفتح	حذف النون	الفتح
		اتَّقُوا			يُذْهِبُونَ	لِيَتَّقُوا	لِيَتَّقُوا لِيَتَّقُوا لِيَتَّقُوا لِيَتَّقُوا
-	-	١	-	-	١	١	٤
١				١		٥	
٢٢				٢٢			

إحصاء الأفعال

- ٥ - النحو الإحصائي

• سورة طاهر - ٢٥ -

القسم					الفعل الماضي		
مجزوم			مرفوع		منبسط		
حذف العلة	حذف التّون	السكون	ثبوت التّون	الضّم	السكون	الضّم	الفتح
وَيَأْتِ	وَأَنْ يَكْتُبُوا إِنْ تَدْعُوهُمْ يَسْمَعُوا	فَلَا تَذْهَبْ إِنْ يَأْتِ يَذْهَبُكُمْ	تُؤْتِكُونَ يَضْمَنُونَ يُنْكِرُونَ تَأْكُلُونَ تَنْتَضِحُونَ تَأْتِسُونَ تَشْكُرُونَ تَدْعُونَ تَمْلِكُونَ يَكْفُرُونَ	يُرِيدُ يَأْتِ يَنْتَضِحُ يَسْكُ يُرْزِقُكُمْ تُرْبِعُ يَدْعُو يُضِلُّ يَأْتِ يُهْدِي يَأْتِ تُنْفِرُ يُرِيدُ يَضْمَنُ يُرْفَعُ يُورِثُ تُعْمَلُ تُنْفِخُ يُعْمِرُ يُنْقِصُ يُسْتَوِي تُرَى يُورِثُ يُورِثُ يُنْفِثُ	تَسْتَأْنِ فَأَحْسَبْنَا	تَقْرَأُوا أَسْمُوا عَمِلُوا سَمِعُوا اسْتَجَابُوا	كَذَّبْتُمْ رَبَّكُمْ رَأَيْتُمْ أَرْسَلْنَا كَانَ خَلَقْنَاكُمْ جَعَلْنَاكُمْ سَخَّرْنَا
١	٣	٢	١٠	٢٦	٢	٥	٨
٧			٣٦		١٥		
				٦٤ / ٤٧	٢٢٤		٦٤ / ١٥

٥ -

وَإِعْرَابَهَا فِي الْآيَاتِ

• مِنَ الْآيَةِ الْأُولَى إِلَى الْكَلِمَةِ عَشْرَةَ

فعل الأمر				المضارع			
سقي				سقي		متصوب	
الفتح	حذف العلة	حذف النون	السكون	السكون	الفتح	حذف النون	الفتح
		اذكروا فَاتَّبِعُوهُ			فَلَا تَقْرَأُوا وَلَا يَهْتَفِكُمْ	لِيَكُونُوا لِيَتَّبِعُوا	
-	-	٢	-	-	٢	٢	-
٢				٢		٢	
٢٢			٦٤/٢	١٧٢			

إحصاء الأفعال

٦ - النحو الإحصائي

• سورة الطور - ٥٢ -

الفعل				الفعل الماضي			
مجرم			مرفوع		ساقط		
حذف العلة	حذف النون	السكون	ثبوت النون	الضم	السكون	الفتح	الفتح
قليات	لا نصبروا قلياتوا إذا نردوا يقولوا		يُنصرون يُدعون تُكَذَّبون تُنصرون تُنظرون تَمَلون تَعْلون تَعْلون يَشْتون يَشَارعون يَشَاءون يَقولون يَقولون يُؤْمنون يُؤكفون يَسْتعمون يَكْتبون يبردون يُشركون يُضغفون يُنصرون يَعلمون	تَمُور تَسير يَطوف تُدعوه تُنزريقن تَأخرهم تَسألهم يُهني تقوم	كُنتم كُنتم كُنتم رُزوا المنظما المنظما أعدناهم كنا كنا	أبتوا قالوا كانوا خفقوا خفقوا كفروا ظلموا	اتاهم ووقاهم واتيتهم كسبا والقيل لعن ووقانا فقوله
١	١	-	٢٦	٩	٩	٧	٨
٥			٣٠		٢٤		
٧١ / ٣٦				٢٢٤		٧١ / ٢٤	

٦-

وإِعْرَابُهَا فِي الْآيَاتِ

• وهي تسع وأربعون آية

فعل الأمر				المضارع			
سجّ				سجّ		منصوب	
الفتح	حذف الميم	حذف النون	السكون	السكون	الفتح	حذف النون	الفتح
		إصْلَوْهَا فَأَصْبِرُوا كُلُّوا وَأَشْرَبُوا تَرَبَّصُوا	فَدَكَّرْ قَلْبُ فَدَرَبْمُ وَأَصْبِرْ وَمَسِجْ فَسَيْبَعُ			حَتَّى يَلَاقُوا	
-	-	٥	٦	-	-	١	
١١				-		١	
١٥				١٥		١٥	

التجارب الإحصائية

٧.

خلاصة الإحصاءات السابقة

جميع الأعداد	فعل الأمر	الفعل المتعارف	الفعل الماضي	
٤	١	٣	١	١
٨٢	٥	٥٠	٢٧	٢
٦٧	٢	١٨	١٧	٣
٦١	١	٣٨	٢٢	٤
٦٤	٢	١٧	١٥	٥
٧١	١١	٣٦	٧٤	٦
٢٤٤	٢٢	٢٢٤	١٠٦	جميع الأعداد
٢١٠٠	٢٧	٢٦٢	٢٣٠	نسبة الاستعمال

١ - جَدْوَلٌ بِالرَّمُوزِ الْمُسْتَعْمَلَةِ لِلْوَضَائِفِ الْإِعْرَابِيَّةِ

هـ تُشَكِّلُ هَذِهِ الرَّمُوزُ إِعْرَابَ الْأَسْمِ وَالْفِعْلِ وَالْحَرْفِ

الرمز	الفاعل	
ف م م - ف م م - ف م م -	على الفتح على الفم على السكون	مبتدأ
ف ض ر - ف ض ر ن	بالضم بثبوت النون	مرفوع
ف ه ض ن - ف ه ض ن (ن)	بالفتح بجذب النون	منصوب
ف ض ج - ف ض ج (ن) ف ض ج (ع)	بالسكون بجذب النون بجذب العنة	مجزوم
ف ض م - ف ض م -	على السكون على الفتح	مبتدأ
ف ا م - ف ا م (ن) ف ا م (ع) ف ا م -	على السكون على حذف النون على حذف العنة على الفتح	مبتدأ
*	فعل له محل	

الرمز	الحرف	
ح - جر ح - نج ح - نداء ح - استثناء ح - جزم ح - نصب ح - عطف	حروف الجر حروف النسخ حروف النداء حروف الاستثناء حروف الجزم حروف النصب والتعصب الفرعي حروف العطف	عامل
ح - ...	حروف المعاني	عاطل

الرمز	الاسم		
ا - كان ا - كاد ا - ما خ - إن غ - لا	اسم كان اسم كاد اسم ما غير إن غير لا	المرفوع	مرفوع
فَاعِلٌ ن - فاعل فَاعِلٌ (...)	الفاعل نائب الفاعل الفاعل المستتر (أو نائبه)		
مبتدأ غير مبتدأ (...)	المبتدأ الغير المبتدأ المحذوف (أو لغيره)		
خ - كان غ - ما ا - إن ا - لا	غير كان غير ما اسم إن اسم لا	المناصب	
م - به م - مُطلق م - له م - فيه م - معه	مفعول به مفعول مُطلق مفعول لأجله مفعول فيه مفعول معه	المفاعيل	منصوب
حال تمييز مستثنى	حال تمييز استثناء	الأفعال	
مجرور مضاف إ-	حرف الجر بالإضافة		مجرور
نعت توكيد بدل معتطف حكاية	نعت توكيد بدل عطف حكاية		تابع

التجويز الوظيفي ٢ - نماذج نحوية مغربية

من خطبة قس بن ساعدة في سوق عكاظ - (توفي نحو سنة ٦٠٠م):

أبها الناس انتموا وعوا - وإذا وعيتم فانتقموا - إنّه من عاين مات، ومن مات فأن، وكل ما هو آت
 أن . مطرٌ ونباتٌ، وأرزاقٌ وأنواتٌ، وآباءٌ وأمهاتٌ، وأحياءٌ وأنواتٌ... وآياتٌ بعد آياتٍ. قيلَ موضوعٌ،
 وسقفاً مرفوعٌ... إن في السماء لعجزاً، وإن في الأرض لعجزاً...

أبها	عوا	الناس	انتقم	و	و	ع	و
م.هـ	ح. تنبيه	بدل	ف.أم (ن)	فاعل	ح. عطف	ف.أم (ن)	فاعل
و	إذا	وعن	تم	ف	انتقم	وا	إن
ح. ابتداء	م. فيه	ف.م.م.هـ	فاعل	ح. رابط	ف.أم (ن)	فاعل	ح. نسخ
ع	من	عاشق	(...)	مات	(...)	و	من
ا. إن	مبتدأ	ف.م.م.هـ	فاعل (هو)	و	فاعل (هو)	ح. عطف	مبتدأ
مات	(...)	فان	(...)	و	كل	ما	هو
ف.م.م.هـ	فاعل (هو)	ف.م.م.هـ	فاعل (هو)	ح. عطف	مبتدأ	مضاف إ.	مبتدأ
آت	آت	(...)	مطر	و	نبات	و	أرزاق
خير	خير	مبتدأ (هو)	خير	ح. عطف	مطوف	ح. عطف	مطوف
و	أنوات	و	آباء	و	أمهات	و	أحياء
ح. عطف	مطوف	ح. عطف	مطوف	ح. عطف	مطوف	ح. عطف	مطوف
و	أنوات	و	آيات	و	آيات	(...)	ليل
ح. عطف	مطوف	ح. عطف	مطوف	م. فيه	مضاف إ.	مبتدأ (هو)	خير
موضوع	و	سقفاً	مرفوع	إن	في	السماء	ل
نعت	ح. عطف	مطوف	نعت	ح. نسخ	ح. جر ومجرور (ح. إن)	ح. ابتداء	ح. ابتداء
عجزاً	و	إن	في	الأرض	ل	عجزاً	...
ا. إن	ح. عطف	ح. نسخ	ح. جر ومجرور (ح. إن)	ح. ابتداء	ا. إن

نماذج نثرية معربة

• من خطبة العجاج بن يوسف لى الكوفة (٦٦١ - ٧٦٤م/٤١٧ - ٤٨٥هـ):

إني لأرى رؤوساً قد أينعت وحان قطافها، وإني لأصابها، وإني لأنظر إلى الدماء ترفرف بين الميام
واللحم، إني والله يا أهل العراق والشقاق والتفاني وسأويء الأخلاق ما أغمرتم تفرز النين، ولا يفتنع لي
بالشبان، ولقد فررت عن ذكاء، ونفست...

إذ	سي	ل	أرى	(...)	رؤوساً	قد	أينعت
ح. نسخ	ا. إن	ح. زائد	ف. ض. ر.ه	فاعل (أنا)	م. به	ح. تحقيق	ف. م. م -
ث	(...)	و	حان	قطافاً	ها	و	إذ
ح. تأنيث	فاعل (هي)	ح. عطف	ف. م. م -	فاعل	مضاف إ.	ح. عطف	ح. نسخ
سي	ل	صاحبة	ها	و	إذ	سي	ل
ا. إن	ح. زائد	خ. إن	مضاف إ.	ح. عطف	ح. نسخ	ا. إن	ح. زائد
أنظر	(...)	إلى	الدماء	ترفرفاً	(...)	بين	الميام
ف. ض. ر.ه	فاعل (أنا)	ح. جر	مجرور	ف. ض. ر.ه	فاعل (هي)	م. فيه	مضاف إ.
و	النهي	إن	سي	و	اللحم	يا	أهل
ح. عطف	معتوب	ح. نسخ	ا. إن	ح. جر	مجرور	ح. نداء	م. به
العراق	و	الشقاق	و	التفاني	و	سأويء	الأخلاق
مضاف إ.	ح. عطف	معتوب	ح. عطف	معتوب	ح. عطف	معتوب	مضاف إ.
ما	أغمر	(...)	تفرز	النين	و	لا	يفتنع
ح. نهي	ف. ض. ر.ه	ن. فاعل (أنا)	م. به	مضاف إ.	ح. عطف	ح. نهي	ف. ض. ر.ه
(...)	ل	سي	ب	الشبان	و	ل	قد
ن. فاعل (هو)	ح. جر	مجرور	ح. جر	مجرور	ح. عطف	ح. ابتداء	ح. تحقيق
فُرت	ت	عن	ذكاء	و	تفتت	ت	...
ف. م. م -	ن. فاعل	ح. جر	مجرور	ح. عطف	ف. م. م -	ن. فاعل	...

التحولات الوظيفية ٤ - نَعَاذِجُ نَشْرِيَّةٍ مَعْرَبَةٍ

• بن وصايا ابن المقفع في كتابه الأدب الصغير (٧٢٤ - ٧٥٩م/١٠٦ - ١١٣٢هـ):

إِنَّ مَنْ اسْتَصْفَرَ الصَّغِيرَ أَوْشَكَ أَنْ يَجْمَعَ إِلَيْهِ صُغِيرًا وَصُغِيرًا، فَإِذَا الصَّغِيرُ كَبُرَ، وَإِنَّمَا مِنْ قَلَمٍ بَدَأَ الْعَجْزَ وَالتَّضْيِيعَ، فَإِذَا لَمْ تُشَدَّ أَوْشَكَتْ أَنْ تَنْفَجِرَ بِمَا لَا يُطَاقُ، كَلَامُ اللَّيِّبِ وَإِنْ كَانَ نَزْرًا أَدَبًا عَظِيمًا، وَتَعَارُفًا الْمَأْمُرَ وَإِنْ كَانَ مُعْتَرَا مُصِيبَةً جَلِيلَةً، لَا يَمْتَنِعُكَ صِغَرُ شَأْنِ امْرِئٍ مِنْ...

إِنَّ	مَنْ	اسْتَصْفَرَ	(...)	الصَّغِيرَ	أَوْشَكَ	(...)	أَنْ
ح. نصب	ا. إِنْ	ف م م -	فاعل	م - به	ف م م -	+ فاعل	ح. نصب
يجمع	(...)	إِلَيْهِ	هـ	صغيرًا	و	صغيرًا	ف
ف م م -	فاعل (هو)	ح. جرّ	مجرور	م - به	ح. عطف	معطوف	ح. استئناف
إِذَا	الصَّغِيرُ	كَبُرَ	و	إِنْ	مَا	هِيَ	لَقَمٌ
م - فيه	مبتدأ	خير	ح. ابتداء	ح. نسخ	ح. كان	مبتدأ	خير
تَعَارُفًا	بِهَا	الْعَجْزَ	وَ	التَّضْيِيعَ	ف	إِذَا	م
ف م م -	م - به	فاعل	ح. عطف	معطوف	ح. استئناف	م - فيه	ح. جزم
تَشَدُّ	(...)	أَوْشَكَتْ	ت	(...)	أَنْ	تَنْفَجِرَ	(...)
ف م م -	ن. فاعل (هي)	ف م م +	ح. تأنيث	فاعل (هي)	ح. نصب	ف م م -	فاعل (هي)
بِ	مَا	لَا	يُطَاقُ	(...)	كَلَامُ	اللَّيِّبِ	وَ
ح. جرّ	مجرور	ح. نفي	ف م م -	ن. فاعل (هو)	مبتدأ	مطابقه -	ح. اعتراض
إِنْ	كَانَ	(...)	نَزْرًا	أَدَبًا	عَظِيمًا	وَ	مَعَارُفًا
ح. جزم	ف م م +	ا. كان (هو)	ح. كان	خير	نعت	ح. عطف	معطوف
الْمَأْمُرَ	وَ	إِنْ	كَانَ	(...)	مُعْتَرَا	مُصِيبَةً	جَلِيلَةً
مُضَافٌ -	ح. اعتراض	ح. جزم	ف م م +	ا. كان (هو)	ح. كان	خير	نعت
لَا	يَمْتَنِعُكَ	إِنْ	صِغَرُ	شَأْنِ	امْرِئٍ	مِنْ	...
ح. جزم	ف م م -	+ م - به	فاعل	مُضَافٌ -	مُضَافٌ -	ح. جرّ	

• من وصية الجاسط للكتاب (٧٧٥ - ٨٦٨ م / ١٤١٧ - ١٤٥٥ هـ):

يتنعم لمن كتب كتاباً أن لا يكتبه إلا على أن الناس كلهم له أعداء، وكلهم عالم بالأمور وكلهم متفرغ
 له، ثم لا يرضى بذلك حتى يذبح كتابه غفلاً، ولا يرضى بالرأي الظاهر، فإن لا يبداء الكتاب فتنة
 وعجبا، فإذا سكتت الطبيعة... أعاد النظر فيها، فيتوقف...

يتنعم	ل	من	كتبه	()	كتاباً	أن	لا
ف ض ر ء	ح - جر	مجرد	ف م م =	فاعل (هو)	م - به	ح - نسخ	ح - نفي
يكتبه	هـ	(...)	إلا	على	أن	الناس	كأ
ف ض ن - هـ	م - به	فاعل (هو)	ح - حصر	ح - جر	ح - نسخ	أ. إن	توكيد
لهم	ل	ل	أعداء	(له أعداء)	و	كأ	لهم
مضاف إ.	ح - جر ومجرد	(خير مقدم)	مبتدأ	(ح - إن)	ح - عطف	معلوف	مضاف إ.
عالم	ب	الأمور	و	كأ	لهم	متفرغ	ل
ح - إن	ح - جر	مجرد	ح - عطف	معلوف	مضاف إ.	ح - إن	ح - جر
ل	ثم	لا	يزرع	(...)	ب	ذلك	حق
مجرد	ح - عطف	ح - نفي	ف ض ر ء	فاعل (هو)	ح - جر	مجرد	ح - نصب
يذبح	(...)	كتاب	ل	غفلاً	و	لا	يرضى
ف ض ن - هـ	فاعل (هو)	م - به	مضاف إ.	حال	ح - عطف	ح - نفي	ف ض ر ء
ب	الرأي	الظاهر	ل	إن	ل	ابتداء	الكتاب
ح - جر	مجرد	نعت	ح - استئناف	ح - نسخ	ح - جر ومجرد ومضاف إ.	(ح - إن)	
فتنة	و	عجبا	ل	إذا	سكت	ب	الطبيعة
أ. إن	ح - عطف	معلوف	ح - استئناف	م - به	ف م م =	ح - تأنيت	فاعل
أعدا	(...)	النظر	فيد	ب	ف	يتوقف	(...)
ف م م - هـ	فاعل (هو)	م - به	ح - جر	مجرد	ح - عطف	ف ض ر ء	فاعل (هو)

النحو الوظيفي - ٦ - نماذج نثرية معربة

• من مقدمة ابن عبد ربه في كتابه العقد الفريد (٨٦٠ - ٨٤٠م/٧٤٦ - ٧٢٨هـ):
 وَتَدْرُؤُ أَهْلَ كُلِّ مَطْبَعَةٍ وَسَهَابَةٌ كُلِّ أُمَّةٍ، عَذَا تَكَلَّمُوا بِالْأَدَبِ، وَتَقَلَّبُوا فِي الْعُلُومِ، عَلَى كُلِّ لِسَانٍ،
 وَمَعَ كُلِّ زَمَانٍ، وَإِنَّ كُلَّ مُتَكَلِّمٍ مِنْهُمْ قَدِ اسْتَفْرَغَ غَائِبَتَهُ، وَتَدَاكَرَ مَجْهُودَهُ، فِي اخْتِصَارٍ بَدِيعٍ مَعَانِي
 الْمُتَقَدِّمِينَ، وَأَخْتِيارِ جِوَاهِرِ الْفِطْرِ السَّالِفِينَ.
 وَكَثُرُوا فِي ذَلِكَ حَتَّى اخْتَصَرَ مِنْهَا إِلَى اخْتِصَارٍ، وَالتَّعَيَّرَ إِلَى اخْتِيارِ...

و	بِئْسَ	فَ	إِنَّ	أَهْلَى	كُلَّ	طَبِيعَةٍ	وَ
ح. ابتداء	م. فيه	ح. استئناف	ح. نسخ	ا. إنَّ	مضاف إ.	مضاف إ.	ح. عطف
جهالة	كُلَّ	أُمَّةٍ	فَهَا	تَكَلَّمَتْ	وَ	فِي	الْأَدَبِ
مطوف	مضاف إ.	مضاف إ.	ح. تحقيق	ف م م م	فاعل	ح. جز	مجرور
وَ	تَقَلَّبَتْ	وَ	فِي	العلوم	عَلَى	كُلَّ	لِسَانٍ
ح. عطف	ف م م م	فاعل	ح. جز	مجرور	ح. جز	مجرور	مضاف إ.
وَ	مَعَ	كُلَّ	زَمَانٍ	وَ	إِنَّ	كُلَّ	مُتَكَلِّمٍ
ح. عطف	م. فيه	مضاف إ.	مضاف إ.	ح. عطف	ح. نسخ	ا. إنَّ	مضاف إ.
بِئْسَ	سَمَّ	قَدِ	اسْتَفْرَغَ	(...)	غَائِبَتَهُ	سُ	وَ
ح. جز	مجرور	ح. تحقيق	ف م م م	فاعل (هو)	م. به	مضاف إ.	ح. عطف
بِذَا	(...)	مَجْهُودَهُ	سُ	فِي	اخْتِصَارٍ	بَدِيعٍ	مَعَانِي
ف م م م +	فاعل (هو)	م. به	مضاف إ.	ح. جز	مجرور	مضاف إ.	مضاف إ.
لِلْمُتَقَدِّمِينَ	وَ	اخْتِيارِ	جِوَاهِرِ	الْفِطْرِ	السَّالِفِينَ	وَ	أَكْثَرَ
مضاف إ.	ح. عطف	مطوف	مضاف إ.	مضاف إ.	مضاف إ.	ح. عطف	ف م م م +
وَ	فِي	ذَلِكَ	حَتَّى	اخْتِاجَ	الْمُخْتَصَرِ	بِئْسَ	سَمَّا
فَاعِلٍ	ح. جز	مجرور	ح. جز	ف م م م	فاعل	ح. جز	مجرور
إِلَى	اخْتِصَارٍ	وَ	الْمُتَعَيَّرِ	إِلَى	الْاخْتِيارِ
ح. جز	مجرور	ح. عطف	مطوف	ح. جز	مجرور

• من رسالة القاضي الفاضل عن صلاح الدين إلى الخليفة ببنغازي (١١٢٤ - ١١٢٥/١١٢٦ - ١١٢٧هـ):
ولم يبق إلا مواقد نيران رختت قلوبهم بصرامها، وأثافي دغم أضجبت النهاية ما ردت سقنهم عن طعابها،
وعزبان بين كآتها في الديار ما قطع من رؤوس بني حامها، وتوافي طير كانت تنتظر بين أضلائهم بخر
صياها، وعادت الرسل المنقذة لاقتناء آثارهم، وأداء أخبارهم، ذاكرة أنهم...

و	ز	ب	يفق	إلا	مواقد	نيران	وحط	ن
ح. عطف	ح. جزم	ح. جزم	ف. ض. ج (ج)	ح. حصر	فاعل	مضاف إ-	ف م م =	ح. تأنيث
قلوب	نهم	ب	ضراب	جا	و	أثافي	دغم	
فاعل	مضاف إ-	ح. جر	مجرور	مضاف إ-	ح. عطف	مطوف	تبت	
أضجبت	ت	النهاية	ما	رد	(...)	سقت	نهم	
ف م م =	ح. تأنيث	فاعل	م. به	ف م م =	فاعل (هو)	م. به	مضاف إ-	
عن	طعاب	جا	و	نيران	بين	كانت	جا	
ح. جر	مجرور	مضاف إ-	ح. عطف	مطوف	مضاف إ-	ح. نسخ	ا. كان	
في	الديار	ما	قطع	(...)	من	رؤوس	بين	
ح. جر ومجرور (ج. كان)	خ. كان	ف م م =	ن. فاعل (هو)	ح. جر	مجرور	مضاف إ-		
حام	جا	و	توافي	طير	كانت	ت	(...)	
مضاف إ-	مضاف إ-	ح. عطف	مطوف	مضاف إ-	ف م م =	ح. تأنيث	ا. كان (هو)	
تنتظر	(...)	من	أضجبت	نهم	بخر	صياها	جا	
ف. ض. ر. *	فاعل (هو)	ح. جر	مجرور	مضاف إ-	م. به	مضاف إ-	مضاف إ-	
و	عادت	ت	الرسل	المنقذة	ل	القتاد	آثار	
ح. عطف	ف م م =	ح. تأنيث	فاعل	تبت	ح. جر	مجرور	مضاف إ-	
نهم	و	أداء	أخبار	هم	ذاكرة	أت	نهم	
مضاف إ-	ح. عطف	مطوف	مضاف إ-	مضاف إ-	حال	ح. نسخ	ا. أن	

١ - جَدْوَلُ عَمَامِ بِيَتْرَقِيمِ الْحَالَاتِ الإِعْرَابِيَّةِ النُّحْوِ الْمَنْحَجِي

- يتناول الجدول أدناه تقسيم الحالات الإعرابية إلى ثلاث توعيات مختلفة تشكل كل منها جزءاً من مجموعة الوصفي الإعرابي - فكلُّ جزءٍ يُلقبُ بترقيمٍ والمجموعة تتألف من ستة أرقام تُقرأ من اليسار إلى اليمين كلُّ رقمين مع بعضها البعض.
- يُمكن أحياناً وصف الكلمة الواحدة بهذه مجموعات إعرابية وذلك لبيان ما هو مستتر أو لضبط الحال الناتج عن بعض الأوضاع الخاصة - مثلاً في إعراب: كاذب المجرى يقط.

جزء الأول رقم - الأول وثاني (شعيرة الضميمة)

٧٨ حرف تفصيل	٥٦ حرف ابتداء	٣٤ أفعل التفضيل	١١ فعل ماض تام معلوم
٧٩ حرف تقليد	٥٧ حرف استثناء	٣٥ اسم مكان	١٢ فعل ماض تام مجهول
٨٠ حرف تكثير	٥٨ حرف كافتح عن العمل	٣٦ اسم زمان	١٣ فعل ماض ناقص
٨١ حرف لمن	٥٩ ن. الوقاية - ك. الخطاب - ل. البعد	٣٧ اسم آلة	١٤ فعل مضارع تام معلوم
٨٢ حرف تشبيه	٦٠ حرف ابتداء	٣٨ ضمير متصل أو ثان	١٥ فعل مضارع تام مجهول
٨٣ حرف ندم	٦١ حرف استثناء للحصر	٣٩ ضمير متصل	١٦ فعل مضارع ناقص
٨٤ حرف توكيد	٦٢ حرف استدراك	٤٠ ضمير الفصل	١٧ فعل أمر تام
٨٥ حرف جواب	٦٣ حرف استفتاح	٤١ اسم إشارة	١٨ فعل أمر ناقص
٨٦ حرف ردة	٦٤ حرف استفهام	٤٢ اسم موصول	٢٠ اسم فاعل
٨٧ حرف زيادة	٦٥ حرف استقبال	٤٣ اسم استفهام	٢١ اسم جنس
٨٨ حرف شرط	٦٦ حرف إضراب	٤٤ اسم شرط	٢٢ مصدر مجرد
٨٩ حرف ظرفية	٦٧ حرف أمر	٤٥ كناية	٢٣ مصدر مزيد
٩٠ حرف عرض	٦٨ حرف تخفيف	٤٦ ظرف	٢٤ مصدر مبني
٩١ حرف عطف	٦٩ حرف تحقيق	٤٧ اسم عدد	٢٥ اسم مصدر
٩٢ حرف غاية	٧٠ حرف تحيير	٤٨ اسم فعل	٢٦ مصدر ضاعف
٩٣ حرف قسم	٧١ حرف ترجيح	٤٩ الأسماء المنع	٢٧ اسم مبرك
٩٤ حرف مصدرية	٧٢ حرف تشبيه	٥٠ حرف جزم	٢٨ اسم نوع
٩٥ حرف مفاجأة	٧٣ حرف تصريف	٥١ حرف نصب	٢٩ مصدر مؤول
٩٦ حرف تندية	٧٤ حرف تعجب	٥٢ حرف نصب فرعي	٣٠ اسم فاعل
٩٧ حرف نداء	٧٥ حرف تعريف	٥٣ حرف جر	٣١ اسم مفعول
٩٨ حرف نفي	٧٦ حرف تمثيل	٥٤ حرف نسخ	٣٢ صيغة مشبهة
٩٩ حرف نهي	٧٧ حرف تيسير	٥٥ حرف عطف	٣٣ أمثلة مبالغة

أجزاء	العلامات الظاهرة	علامات البنية
ثابت	٢٦ الواو	٣١ الضم
رونق	٣٢ الألف	٣٢ الفتح
تدريس	٣٣ الياء	٣٣ الكسر
رندس	٣٤ ثبوت النون	٣٤ السكون
-	٣٥ حذف النون	٣٥ مبنياً دائماً
علامات	٣٦ حذف حرف العلة	٣٦ حرف مبني متعلق بظاهر
إعراب		٣٧ حرف مبني متعلق بحذوف

لِلصَّكَاةِ الْعَرَبِيَّةِ (فِعْلٌ - اسْمٌ - حَرْفٌ)

كاذ ١٣١١١٣٣ (١٣) فعل ماضٍ ناقص/ فعل مبني/ ٣٢/ علامة البناء الفتح).
 المطر ٢١٣٤٤١١ اسم جنس/ اسم كاذ مرفوع/ علامة رضة الظاهرة: الضم.
 يسقط ١٤٤١٥١١ فعل مضارع تام مطوم/ معرب مرفوع/ علامة رضة الظاهرة: الضم.
 ضمير منفصل/ فاعل مستتر/ والضمير مبني دائماً.
 ٣٨٧٧٣٥٥
 ١٤٤١٨٨١ والفعل يسقط/ في محل نصب خبر كاذ/ أخذ محله (للدلالة على تكرار إعراب يسقط).

جاءَ شَرُّ رِقَابٍ - أَشْرَتْ وَشَرِينٌ (نَوْصَةُ نَجْوِيَّة)

١١ فعل مبني	٣٥ في محل رفع اسم (الناسخ)	٥٧ تمييز منصوب	٧٩ في محل نصب بدل
١٢ فعل مبني في محل رفع	٣٦ اسم (الناسخ) منصوب	٥٨ مشتق منصوب	٨٠ بدل مجرور
١٣ فعل مبني في محل نصب	٣٧ في محل نصب اسم (الناسخ)	٥٩ في محل نصب مشتق	٨١ في محل جر بدل
١٤ فعل مبني في محل جزم	٣٨ خبر (الناسخ) مرفوع	٦٠ مجرور بالحرف	٨٢ عطف مرفوع
١٥ فعل معرب مرفوع	٣٩ في محل رفع خبر (الناسخ)	٦١ في محل جر بالحرف	٨٣ في محل رفع عطف
١٦ فعل معرب منصوب	٤٠ خبر (الناسخ) منصوب	٦٢ مضاف إليه مجرور	٨٤ عطف منصوب
١٧ فعل معرب مجزوم	٤١ في محل نصب خبر (الناسخ)	٦٣ في محل جر بالإضافة	٨٥ في محل نصب عطف
٢٠ فاعل مرفوع	٤٢ مفعول به منصوب	٦٤ نعت مرفوع	٨٦ عطف مجرور
٢١ في محل رفع فاعل	٤٣ في محل نصب مفعول به	٦٥ في محل رفع نعت	٨٧ في محل جر نعت
٢٢ فاعل مستتر	٤٤ نائب مفعول به منصوب	٦٦ نعت منصوب	٨٨ حكاية مرفوع
٢٣ نائب فاعل مرفوع	٤٥ في محل نصب نائب مفعول به	٦٧ في محل نصب نعت	٨٩ في محل رفع حكاية
٢٤ في محل رفع نائب فاعل	٤٦ مفعول مطلق منصوب	٦٨ نعت مجرور	٩٠ حكاية منصوب
٢٥ نائب فاعل مستتر	٤٧ نائب مفعول مطلق منصوب	٦٩ في محل جر نعت	٩١ في محل نصب حكاية
٢٦ مبتدأ مرفوع	٤٨ في محل نصب نائب مفعول مطلق	٧٠ توكيد مرفوع	٩٢ حكاية مجرور
٢٧ في محل رفع مبتدأ	٤٩ مفعول لأجله منصوب	٧١ في محل رفع توكيد	٩٣ في محل جر حكاية
٢٨ مبتدأ مرفوع والخبر محذوف	٥٠ مفعول معه منصوب	٧٢ توكيد منصوب	
٢٩ في محل رفع مبتدأ والخبر محذوف	٥١ في محل نصب مفعول معه	٧٣ في محل نصب توكيد	٩٥ لا محل له
٣٠ خبر مرفوع	٥٢ مفعول فيه منصوب	٧٤ توكيد مجرور	٩٦ مكفوف عن الفعل
٣١ في محل رفع خبر	٥٣ في محل نصب مفعول فيه	٧٥ في محل جر توكيد	٩٧ زائد
٣٢ خبر مرفوع والمبتدأ محذوف	٥٤ نائب مفعول فيه منصوب	٧٦ بدل مرفوع	٩٨ لا محل له
٣٣ في محل رفع خبر والمبتدأ محذوف	٥٥ في محل نصب نائب مفعول فيه	٧٧ في محل رفع بدل	
٣٤ اسم (الناسخ) مرفوع	٥٦ حال منصوب	٧٨ بدل منصوب	

شعر	يختلف	الملائمة المترادفة
لبيد	لائة	٦١ الضم على الألف للتعدّر
رجز	مبوع	٦٢ الفتح على الألف للتعدّر
خامس	من الطرف	٦٣ الكسر على الألف للتعدّر
والشامس		٦٤ السكون منبأ لانتقاء الشاكين
	أخذ متعة	٦٥ الواو مقبولة بإدغام
أعداء	(يُستعمل فقط عند تكرار الوصف	٦٦ الضم على ما قبله لا لانتقال الفعل
لاخر)	الإعرابي للكلمة التي لها شغل)	٦٧ الفتح بإدغام التثنية بالهركة المناسبة

التحولات المنهجية - ٢ - نماذج نثرية معربة

...فقال: أنت تريد إليها البشري أن ترى هذا العالم بعين إلى، وتريد أن تنفق مكنونات الآتي بفكرة بشرية، وهذا منتهى الحيافة. اذهب إلى البرية تجد النحلة حاملة حوى الزهور، والنسر ينقض على الفريسة، الأضل بيت جارك ثم الطفل مدهوشاً بأشعة النار، والوادة مشغولة بأعمال منزلها، كن أنت كالنحلة، ولا تصرف أيام الربيع باظرافها أنظرها النسر، كن كالطفل، وافرح بأشعة النار...
جبران خليل جبران

٢٠٨٤١٧	الوادة	٨٢٩٥٣٥	هذا	٦٠٩٥٣٥	فقال
٣١٤٢١٧	مشغولة	٤١٧٧٣٤		١١١١٣٢	
٥٣٩٥٣٦	بأعمال	٢٤٢٠٦٦	منتهى	٧٣١٥٣٥	
٣١٦٠١٣		٢٢٦٢١٣	الحيافة	٢٨٢٢٣٥	
٣٥٦٢١٣	منزلها	١٧١١٣٤	الذهب	٢٨٢٢٣٢	أنت
٣٩٦٣٣٤		٣٨٢٢٣٥		٤٤١٥٦١	تريد
١٨١١٣٤	كن	٥٣٩٥٣٦	إلى	٣٨٢٢٣٥	
٣٨٣٥٣٥		٢٦٦٠١٣	البرية	١٤٣١٨١	
٤٠٩٥٣٣	أنت	١٤١٧٦٤	تجد	٢٤٤٣٣١	أيها
٥٣٩٧٣٥	كالنحلة	٣٨٢٢٣٥		٨٢١٥٣٥	
٢١٦٠١٣		٢١٤٢١٣	النحلة	٢١٧٦١١	البشري
٢١٤١٨١		٣٠٤٢١٧	حائمة	٥١٩٥٣٥	أنا
٥٥٩٥٣٥	و	٤٦٥٢١٧	حول	١٤١٦٦٢	تري
٥٠٩٥٣٥	لا	٢١٦٢١٣	الزهور	٢٨٢٢٣٥	
١٤١٧٦٤	تصرف	٥٥٩٥٣٥	و	٨٢٩٥٣٥	هذا
٣٨٢٢٣٥		٢١٨٤١٧	النسر	٤٤٤٣٣٤	
٢١٤٢١٧	أيام	١٤٤١٥٦١	ينقض	٢١٧٨١٢	العالم
٢١٦٢١٣	الربيع	٣٨٢٢٣٥		٥٢٩٥٣٦	بعين
٣٠٥٦١٣	ناظراً	٥٣٩٥٣٦	على	٢١٦٠١٣	
٢١٤٢١٣	أعمال	٢١٦٠١٣	الفريسة	٢١٦٢١٣	إلى
٢١٦٢١٣	النسر	١٧١١٣٤	الأضل	٥٥٩٥٣٥	و
١٨١١٣٤	كن	٢٨٢٢٣٥		١٤١٥٦١	تريد
٣٨٣٥٣٥		٢٤٤٢١٣	بيت	٣٨٢٢٣٥	
٥٢٩٧٣٥	كالطفل	٢١٦٢١٣	جارك	٥١٩٥٣٥	إن
٢١٦٠١٣		٣٨٢٢٣٤		١٤١٦٦٢	تنفق
٢١٤١٨١		١٤١٧٢٦	نر	٣٨٢٢٣٥	
٥٥٩٥٣٥	و	٢٨٢٢٣٥		٢١٤٢١٣	مكنونات
١٧١١٣٤	الفرح	٢١٤٢١٧	الطفل	٢١٤٢١٣	العالم
٣٨٢٢٣٥		٢١٦٢١٣	مدهوشاً	٣٠٣٨٥٢	الآتي
٥٢٩٥٣٦	بأشعة	٥٣٩٥٣٦	بأشعة	٥٢٩٥٣٦	بفكرة
٢١٦٠١٣		٢١٦٠١٣		٢٢٦٠١٣	
٢١٦٢١٣	النار	٢١٦٢١٣	النار	٢١٦٨١٣	ببرية
.....	٥٥٩٥٣٥	و	٦٠٩٥٣٥	و

نَمَاجُ نَثْرِيَّةٍ مُعْرَبَةٍ

- ٣ -

العوامل المنهجية

...ولا يبرؤعلنا عنواي، أو يفرسناك! فنحن بكي قامة علينا، مثل ما قص سمي من قبلي
ليس لي من ذلك الرجل الذكي إلا الاسم المتحلل، هو عظيم وأنا صغيرة صغيرة، وجاهلة، وضعيفة،
ورحلاي لا تقاس برحلاته لأنها قصيرة، لا تتجاوز بض شواطئ الشام، وبمصر المعروفة لئن
ألف الاصطياف في لبنان، ولئن فيها من الحوادث والاكتشافات المذهبة، وركوب الأخطار، شيء...

في زيادة

١٤١٥١١	تجاوز	٢٩٣٩٨١		٦٠٩٥٣٥	و
٢٨٢٢٢٥		٥٣٩٥٣٧	من	٥٠٩٥٣٥	لا
٢١٤٢١٧	بض	٤١٦١٣٢	ذلك	١٤١٢٢٢	برؤعلنا
٢١٦٢١٣	شواطئ	٢٩٨٠٦٣	الرجل	٨٤٩٥٣٥	
٢٠٦٢١٣	الشام	٢٢١٨١٣	الذكي	٢٩١٢٢٢	
٥٥٩٥٣٥	و	٦١٩٥٣٥	إلى	٢١٢٠٦٦	عنواي
٢٠٨٦٧٣	مصر	٢١٢٤١١	الاسم	٢٩٦٢٢٤	
٢١٨٨١٣	المعروفة	٢١٦٤١١	المتحلل	٥٥٩٥٣٥	أو
٣٢٩٥٣٦	لئن	٣٨٢٢٢٢	هو	١٤١٢٢٢	يفرسناك
٤٢٦١٣٤		٢٢٢٠٦٦	عظيم	٨٤٩٥٣٥	
١١١١١١	ألف	٥٥٩٥٣٥	و	٢٩٤٢٢٢	
٢٨٢٢٢٥		٢٨٢٢٢٤	أنا	٢٨٢٢٢٥	
٢٢٦٢١٣	الاصطياف	٢٢٢٠٦٦	صغيرة	٥٢٩٥٣٥	فنحن بكي
٥٢٩٥٣٦	لي	٢٢٢٠٦٦	صغيرة	١٤١٢٢٢	
٢٠٦٠٧٣	لبنان	٥٥٩٥٣٥	و	٨٤٩٥٣٥	
٥٥٩٥٣٥	و	٢٠٨٢١١	جاهلة	٥٩٩٥٣٥	
١٢١١٣٢	ليس	٥٥٩٥٣٥	و	٢٩٤٢٢٤	
٥٢٩٥٣٧	فيها	٢٢٨٢١١	ضعيفة	٢٨٢٢٢٥	
٥٢٢٩٨١		٦٠٩٥٣٥	و	٢٠٤٢١٣	قامة
٢٩٦١٣٤		٢١٢٦٦٦	رحلاي	٥٢٩٥٣٦	عليك
٢٩٢٩٨١		٢٩٦١٣٤		٢٩٦١٣٢	
٥٢٩٥٣٧	بين	٩٨٩٥٣٥	لا	٢١٤٢١٣	مثل
٢١٦٠٦٣	الحوادث	١٥٩٥٦١	تقاس	٤٢٦٢٢٤	ما
٢١٦٨١٣	العلمية	٢٨٢٥٣٥		١١١١٣٢	قص
٥٥٩٥٣٥	و	١٥٢١٨١		٢١٢٠٦٦	سمي
٢١٨٦١٣	الاكتشافات	٥٢٩٥٣٦	برحلاته	٢٩٦٢٢٤	
٢٠٦٨١٣	الذهبة	٢١٦٠٦٣		٥٢٩٥٣٦	بين
٥٥٩٥٣٥	و	٢٩٦٢٢٢		٢١٦٠٦٣	قبلي
٢٢٨٦١٣	ركوب	٥٢٩٥٣٦	لأنها	٢٩٦٢٢٤	
٢١٦٢١٣	الأخطار	٥٤٩٥٣٥		١٢١١٣٢	ليس
٢١٢٤١١	شيء	٢٩٢٢٢٤		٥٢٩٥٣٧	لي
.....	٢٢٢٨١١	قصيرة	٥٢٢٩٨١	
.....	٩٨٩٥٣٥	لا	٢٩٦١٣٤	

... كانت السماء صافية، والهوى معتدلاً، وكان البحرُ هادئاً يدايمةً نسجَ طلقٍ خفيفاً، وكأنها كانت النعينة تتزلق على سطحه الأملس في ذعة المظنن المُتشمس للعباءة وكان الشجرُ، أفراداً وجماعات، يرسلون أعيانهم في هذه الناحية أو في هذه ينظرون إلى إيطاليا أو صقلية، وكان منا وهناك على البحر سيدات قد اشتغلن على كراسيهن القوالب يُعمنَ بها في أيديهن من كتب، لا شك في أنها كانت كئيباً قضيعة....

طه حسين

٥٣٩٥٢٦	على	٥٣٩٥٢٦	للحياة	١٢١١٢٢	كانت
٢١٦٠١٣	البحر	٢٢٦٠١٣		٧٣٩٥٦٤	السماء
٢١٣٤١١	سيدات	٥٥٩٥٣٥	و	٢١٣٤١١	صافية
٦٩٩٥٦٤	قد	١٣٩١٢٢	كان	٣٠٤٠١٢	و
٩١١١١٤	أستغفين	٢٢٣٤٦٩	الشجر	٥٥٩٥٣٥	والهوى
٣٢٢١٢٢		٢٦٥٧٩٢	أفراقة	٢١٨٢٩٩	معتدلاً
٥٣٩٥٢٦	على	٥٥٩٥٣٥	و	٣٠٤٠١٢	و
٢١٦٠٥٢	كراسيهن	٢١٨٤١٣	جماعات	٥٥٩٥٣٥	كان
٣٢٦٢٣٢		١٤١٥٢٤	يرسلون	١٣١٩٣٢	البحر
٢١٦٨١٣	الطوال	٣٢٩١٣٤		٢١٣٤١١	هادئاً
١١١٢٣٤	يُعمنَ	١٤٤٤٨١		٣٠٤٠١٢	يداعبه
٣٢٢١٢٢		٢١٤٢١٢	أعيانهم	١٤١٥١١	نسج
٥٣٩٥٢٦	فبا	٣٩٩٣٢٤		٢١٣٤٢١	طلق
٤٢٦١٣٤		٥٣٩٥٢٦	في	٢١٢٠١١	خفيفاً
٥٣٩٥٢٦	في	٨٢٩٥٣٥	هذه	٢٢٦٤١١	و
٢١٦٠٥٢	أيديهن	٤١٦١٢٢		٢٢٦٤١١	كانت
٣٢٦٢٣٢		٢١٨٠١٢	الناحية	٥٥٩٥٣٥	كانت
٥٣٩٥٣٧	بن	٥٥٩٥٣٥	أو	٥٤٩٦٣٥	تتزلق
٢١٦٠١٣	كتب	٥٣٩٥٢٦	في	٥٨٩٥٣٥	
٥٤٩٥٣٥	لا	٨٢٩٥٣٥	هذه	١٢١١٢٢	
٢٢٢٧٢٢	بذلك	٤١٦١٢٢		٧٣٩٥٦٤	
٥٣٩٥٢٧	في	١٤١٥٢٤	ينظرون	٢١٣٤١١	
٥٤٩٥٣٥	أنها	٣٢٩١٢٤		١٤١٥١١	
٢١٢٧٢٤		١٤٤١٨١		٣٨٢٣٣٥	
٥٤٣٩٨١		٥٣٩٥٣٦	إلى	١٤٤١٨١	
١٢١١٢٢	كانت	٢٠٦٠٧٣	إيطاليا	٥٣٩٥٣٦	على
٧٣٩٥٣٥		٥٥٩٥٣٥	أو	٢١٦٠١٣	سطحه
٢٢٣٥٣٥		٢٠٨٦٧٣	صقلية	٢١٦٢٣٢	
١٢٣٩٨١		٥٥٩٥٣٥	و	٢١٦٨١٣	الأملس
٢١٤٠١٢	كتب	١٣١١٢٢	كان	٥٣٩٥٢٦	في
٢١٦٦١٢	قضيعة	٤١٤١٢٤	هنا	٢٢٦٠١٣	ذعة
.....	٥٥٩٥٣٥	و	٣٠٦٢١٢	المظنن
.....	٤١٨٥٢٢	هناك	٢٠٦٢١٢	البتسم

النحو المنهجي - ٥ - نماذج نحوية مغربية

... الدَّربُ في الرِّيفِ غيرُ الدَّربِ في المدينة. فهي التي تنهضُ بينَ وَهدةٍ إلى رِبْوَةٍ، وتدورُ بينَ خلفِ شجرةٍ، وتُمرِّجُ على عَيْنِ ماءٍ، وتتوقَّفُ في ظِلِّ حائطٍ، وتتنطرحُ على بابِ بيتٍ - تمشي على هواها - والدَّربُ في المدينة تمشي في حُفِّ مستقيمٍ... والدَّربُ في الرِّيفِ بيضاء، تتلوى في عُصرةٍ، وهي في المدينة سوداءٌ قاحلةٌ، يُمرِّجها الشجرُ على الجانبين، لتأمنَ بعضُ الأُنسِ فوقَ ذلكَ السوادِ الطويلِ، وعلى دُروبِ الرِّيفِ تُعرفُ... .

أمن نخلة

١٤١٥٦١	تتلوى	٣٨٢٢٣٥		٢١٦٦١١	الدَّربُ
٣٨٢٢٣٥		١٤٣١٨١		٥٣٩٥٣٧	في
١٤٣١٨١		٥٣٩٥٣٦	في	٢١٦٠١٣	الرِّيفِ
٥٣٩٥٣٦	في	٢١٦٠١٣	ظلُّ	٢١٦٠١١	عمرُ
٢٢٦٠١٣	عُصرةٍ	٢١٦٢١٢	حائطٍ	٢١٦٢١٣	الدَّربِ
٦٠٩٥٣٥	و	٥٥٩٥٣٥	و	٥٣٩٥٣٧	في
٢٨٢٢٣٢	هي	١٤١٥١١	تنطرحُ	٢١٦٠١٣	المدينة
٥٣١٥٣٦	في	٣٨٢٢٣٥		٦٠٩٥٣٥	لها
٢١٦٠١٣	المدينة	١٤٣١٨١		٣٨٢٢٣٢	
٣٣٢٠٧١	سوداءُ	٥٣٩٥٣٦	على	٤٢٦٥٣١	التي
٣٣٢٠٩١	قاحلةٌ	٢١٦٠١٣	باب	١٤١٥١١	تنهضُ
١٤١٥١١	يُمرِّجها	٢١٦٢١٢	بيتٍ	٣٨٢٢٣٥	
٣٩٤٣٢١		١٤١٥٥١	تمشي	١٤٣١٨١	
٢١٦٠١١	الشجرُ	٣٨٢٢٣٥		٥٣٩٥٣٦	بينَ
٥٣٩٥٣٦	على	١٤٣١٨١		٢١٦٠١٣	وهدةٍ
٢١٦٠٢٣	الجانبينِ	٥٣٩٥٣٦	على	٥٣٩٥٣٦	إلى
٥٢٩٥٣٥	لتأمنَ	٢٢٦٠١٣	هواها	٢١٦٠١٣	دروبٍ
١٤١٦١٢		٣٩٦٣٣٤		٥٥٩٥٣٥	و
٢١٦٢٣٥		٦٠٩٥٣٥	و	١٤١٥١١	تدورُ
٢١٤٧١٢	بعضُ	٢١٦٦١١	الدَّربُ	٣٨٢٢٣٥	
٢٢١٢١٢	الأُنسِ	٥٣٩٥٣٧	في	١٤٣١٨١	
٤٦٥٢١٢	فوقَ	٢١٦٠١٣	لمدينة	٥٣٩٥٣٦	منَ
٤١٦٣٣٤	ذلكَ	١٤١٥٥١	تمشي	٢١٦٠١٣	خلفِ
٥٩١٥٣٥		٣٨٢٢٣٥		٢١٦٢١٢	شجرةٍ
٥٩١٥٣٥		١٤٣١٨١		٥٥٩٥٣٥	و
٢٢٨٠١٣	السوادِ	٥٣٩٥٣٦	في	١٤١٥١١	تُمرِّجُ
٢٢١٨١٣	الطويلِ	٢١٦٠١٣	حُفِّ	٣٨٢٢٣٥	
٦٠٩٥٣٥	و	٢٠٦٨١٢	مستقيمٍ	١٤٣١٨١	
٥٣٩٥٣٦	على	٦٠٩٥٣٥	و	٥٣٩٥٣٦	على
٢١٦٠١٣	دروبٍ	٢١٦٦١١	الدَّربِ	٢١٦٠١٣	عيني
٢١٦٢١٢	الرِّيفِ	٥٣٩٥٣٧	في	٢١٦٢١٢	ماءٍ
١٤١٥١١	تُعرفُ	٢١٦٠١٣	الرِّيفِ	٥٥٩٥٣٥	و
٣٨٢٢٣٥		٣٣٢٠٧١	بيضاءُ	١٤١٥١١	تتوقَّفُ

النحو المنحجي - ٦ - نماذج نثرية معربة

... وورثا، كانته مسألة النثر أيضا مسألة أفراد وأوقات، لا مسألة عصور ودواير. فما يكون شرا لهذا، يكون خيرا لذاك. وما ينهي عزه في زمن، قد يطلب عزه في زمن سواه. فهو ليس بالبيع على إطلاقه، وما دام كذلك، فلا تناقض بينه وبين الجاهل، ولا حرج على الفتان أن يوجهه إليه ملكة الفن الجميل....

عباس محمد العقاد

٥٣٩٥٣٥	كذلك	٥٥٩٥٣٥	و	٦٠٩٥٣٥	و
٤١٦٦٣٢		٤٢٢٧٣٤	ما	٥٢٩٩٣٥	رثا
٥٩٩٥٣٥		١٥١٥٦٩	تبقى	٥٨٩٥٣٥	كانت
٥٩٩٥٣٥		١٥٣١٨٦		١٣١٩٣٢	كانت
٤١٤٦٨٦		٢٣٢٢١١	شرا	٧٣٩٥٣٥	
٦٠٩٥٣٥	فلا	٣٩٦٣٣١		٢٢٢١١١	سأله
٥٤٩٥٣٥		٥٣٩٥٣٦	في	٢٢٢٢١٢	النثر
٢٣٢٧٣٢	تناقض	٢١٦٠١٢	زمن	٢٢٤٦١٢	أيضا
٤٦٥٢٦٢	بينه	٧٩٩٥٣٥	قد	٢٢٤٠١٢	سأله
٣٩٦٣٣١		١٥١٥٦٩	يطلب	٢١٦٢١٣	أفراد
٤٦٣٩٨٦		١٥٣١٨٦		٥٥٩٥٣٥	و
٥٥٩٥٣٥	و	٢٣٢٢١١	عزوه	٢١٨٦١٣	أوقات
٤٦٨٤١٢	بين	٣٩٦٣٣١		٥٥٩٥٣٥	لا
٢٣٢٧٣٢	الجاهل	٥٣٩٥٣٦	في	٢٣٨٤١٢	سأله
٦٠٩٥٣٥	و	٢١٦٠١٢	زمن	٢١٦٢١٣	عصور
٥٤٩٥٣٥	لا	٢١٦٨٤٣	سواه	٥٥٩٥٣٥	و
٢٢٢٧٣٢	سج	٣٩٦٣٣١		٢٣٨٤١٢	دواير
٥٣٩٥٣٦	على	٦٠٩٥٣٥	فهو	٦٠٩٥٣٥	فما
٣١٦٠١٢	الفتان	٢٨٢٧٣٢		٤٢٢٧٣٢	
٥٩٩٥٣٥	أنا	١٣١٩٣٢	ليس	١٦١٥٦٩	يكون
٥١٣٩٨٦		٣٨٣٥٣٥		٣٨٣٥٣٥	
٤٤١٦١٢	يوجه	١٢٣١٨٦		١٣٣٩٨٦	
٢٨٢٧٣٥		٥٣٩٧٣٥	بالبيع	٢٢٤٠١٢	شرا
١٤٣٩٨٦		٢٢٤٠١٢		٤٢٢٧٣٦	لهذا
٥٣٩٥٣٦	إليه	٢٢٤١٨٦		٨٢٩٥٣٥	
٢٩٦٣٣٢		٥٣٩٥٣٦	على	٤١٦١٣٤	
٢٢٤٢١٢	ملكه	٢٢٤٠١٢	إطلاقه	١٦١٥٦٩	يكون
٢٢٢٧٣٢	الفن	٣٩٦٣٣٢		٤٨٣٥٣٥	
٢٣٦٨١٣	الجميل	٥٥٩٥٣٥	و	١٣٣٩٨٦	
.....	٩٤٩٥٣٥	ما	٢٢٤٠١٢	خيرا
.....	١٣١٩٣٢	دام	٥٣٩٥٣٦	لذلك
.....	٢٢٣٥٣٥		٤١٦١٣٤	
.....			٥٩٩٥٣٥	

المعزبات

المُعْتَرِبَات

٢٧٩		البناء والإعراب :	مُعْتَرِبَاتُ الكَلِمَاتِ العَرَبِيَّةِ وَالسِّيَمَاءِ	١٤ - ١
٢٨٠			المُعْتَرِبَاتُ : مَهْمَلِد	١٤ - ٢ - ١
٢٨١			المُعْتَرِبَاتُ : أَهْسَانُهَا - أَنْوَاعُهَا - عِنْدَهَا	١٤ - ٢ - ٢
٢٨٢			المُعْتَرِبَاتُ : الْأَسْمَاءُ بِالتَّفْصِيلِ	١٤ - ٢ - ٣
٢٨٣			المُعْتَرِبَاتُ : الْأَعْمَالُ - التَّوَسُّعُ - الحُرُوفُ	١٤ - ٢ - ٤
٢٨٤			المُعْتَرِبَاتُ : الرُّكُوبَاتُ بِالتَّرْتِيبِ المَجَائِزِ	١٤ - ٢ - ٥
٢٨٥			معجم بالمُعْتَرِبَاتِ : حَالَاتُ إِعْرَابِهَا - أَمثلةٌ - فَوَائِدُ عَامَّةٌ	١٤ - ٢ - ٦
٢٨٥	أرى	→	معجم بالمُعْتَرِبَاتِ : هـ	١٤ - ٣ - ١
٢٨٦	ألف	→	معجم بالمُعْتَرِبَاتِ : زاء	١٤ - ٣ - ٢
٢٨٧	أمن	→	معجم بالمُعْتَرِبَاتِ : اللدائ	١٤ - ٣ - ٣
٢٨٨	أوتو	→	معجم بالمُعْتَرِبَاتِ : أما	١٤ - ٣ - ٤
٢٨٩	بعدا	→	معجم بالمُعْتَرِبَاتِ : أوق	١٤ - ٣ - ٥
٢٩٠	كلانة	→	معجم بالمُعْتَرِبَاتِ : يقبض	١٤ - ٣ - ٦
٢٩١	حاشا	→	معجم بالمُعْتَرِبَاتِ : ثلاثُ سُحْرَةٍ	١٤ - ٣ - ٧
٢٩٢	رؤيدك	→	معجم بالمُعْتَرِبَاتِ : حزي	١٤ - ٣ - ٨
٢٩٣	صراحة	→	معجم بالمُعْتَرِبَاتِ : زويت	١٤ - ٣ - ٩
٢٩٤	عن	→	معجم بالمُعْتَرِبَاتِ : صفة	١٤ - ٣ - ١٠
٢٩٥	فلان	→	معجم بالمُعْتَرِبَاتِ : عند	١٤ - ٣ - ١١
٢٩٦	كذا	→	معجم بالمُعْتَرِبَاتِ : فو	١٤ - ٣ - ١٢
٢٩٧	ل	→	معجم بالمُعْتَرِبَاتِ : كل	١٤ - ٣ - ١٣
٢٩٨	لوسا	→	معجم بالمُعْتَرِبَاتِ : لبيك	١٤ - ٣ - ١٤
٢٩٩	معاوية	→	معجم بالمُعْتَرِبَاتِ : لا	١٤ - ٣ - ١٥
٣٠٠	ماذا	→	معجم بالمُعْتَرِبَاتِ : سفايل	١٤ - ٣ - ١٦
٣٠١	هو	→	معجم بالمُعْتَرِبَاتِ : ن	١٤ - ٣ - ١٧
٣٠٢	ي	→	معجم بالمُعْتَرِبَاتِ : ها	١٤ - ٣ - ١٨
٣٠٣	يا	→	معجم بالمُعْتَرِبَاتِ : يتعلون	١٤ - ٣ - ١٩

مُعَقَّدَةُ الْكَلِمَاتِ الْمُعَرَّبَةِ وَالْبَيْتَةِ

الْبَيْتَاءُ وَالْإِعْرَابُ

الفعل

الماضي البق	
الفتحة	الضمة
السكون	

المضارع

المضارع العرب		
مرفوع	منصوب	مجزوم
الضمة	الفتحة	السكون
ثبوت التون	حذف التون	حذف التون
		حذف العلة

المضارع المبق	
السكون	الفتحة

الأمر المبق		
السكون	حذف التون	حذف العلة
		الفتحة

الحرف

الحروف العاطلة

الحروف العاطلة		
حروف الجزم	حروف النصب	حروف التثنية
حروف الجزم	حروف الجزم	حروف الجزم
حروف الجزم	حروف الجزم	حروف الجزم
حروف الجزم	حروف الجزم	حروف الجزم

الاسم

المرفوعات

المرفوعات		
اسم كان	اسم كان	اسم كان
ما	كاد	لا
	لا	لا

المناصب		
اسم كان	اسم كان	اسم كان
ما	ما	لا
		لا

المفاعيل		
الفعول المطلقة	الفعول لأجله	الفعول فيه
مع	به	

المصدر	اسم الفاعل	اسم المفعول
أثلة	المبالغة	الاشتغال
الثناء	الاعتصاص	التحذير والإعراء

الابتداء	الخير
----------	-------

الفاعل	الفاعل نائب
اسم الفاعل	اسم الفاعل

السفة المشبهة	أسئلة المبالغة	أفعل التفضيل
اسم الفعل		

الأفعال		المبنيات			
الاستثناء	الحال	اسم الشرط	اسم الإشارة	اسم الموصول	الضمير
التشبيه	الفعل المركب	اسم الفعل	بعض المكنيات	بعض الظروف	اسم الأفعال
التفصيل	المدح والذم	الظرفية	اسم لا	المنادى	التركيبة المزعجة
	الضمة المشبهة	الظرفية	الظرفية	المنادى	المنادى

المجرويات	
حروف الجزم	الإضافة

التوابع			
التثنية	التوكيد	اليدل	المطغف
			الحكاية

المُعْرَبَاتُ - ١ - تَمَهيدٌ

- المعربات لغة منحوتة من: مَعْرَبَاتٍ وَمَبْنِيَّاتٍ
- إنَّها لغة ذوق واستنشاق أكثرُ كما هي مراعاة لقاعدة
- والمعربات جدول إحصائيُّ فريد في نوعه جديد في باب
- هو أشمل إحصاء في هذا المجال
- أحياناً يختصر القاعدة بلفظة واحدة (المنوع من الضرف)
- وأحياناً أخرى يحصر حالات اللفظة إعرابياً ومعنى
- إنَّ وضع حروف المعاني فصيلاً منه إعرابياً دون معناها مع أنَّ بعض التسميات تكون واحدة
- وهذا الجدول يسوِّج المعاني بطريقة انتقائية دون الإخلال بالتسوية
- وفيه فوائد عامة معنوية وإعرابية
- وإذا كانت المعربات تبدو خليطاً من المعلومات وأشتاتاً من الكلمات، فإنَّ سلكتنا دقيقاً يجمع ما يتبعدها ويحمل ما قد يبدو منفصلاً، هذا السلوك يهدف إلى:
- حصر عدد الأدوات
- جمع معظم الظروف
- قيد غالبية الأسماء المنصوبة ذاتاً
- تسجيل الأفعال والأسماء ذات الوضع الإعرابي الحاضر
- وأخيراً فإن اختيار المعاني، وتحديد الحالات الإعرابية، جاءوا بنتيجة مقارنة ومقابلة بين عدَّة مراجع، وكانت الأفضلية في معظم الأحيان لأحكام ابن هشام في كتابه: حُنِّيَّ اللَّيْبِ

المُعْرَبَات ٢ - أقسامها - أنواعها - عددها

المبتدأ	المعرية	عددها	أنواعها	أقسامها
•		٢٢	١ - الضمائر ٢ - أسماء الإضافة ٣ - أسماء الموصول ٤ - أسماء الشرط ٥ - أسماء الاستفهام ٦ - أسماء الكناية ٧ - أسماء الفعل ٨ - الظروف والمجاهات الستة ٩ - أسماء الإضافة ١٠ - الأسماء الخمسة ١١ - أسماء العدد ١٢ - أسماء التوكيد ١٣ - أسماء الاستثناء ١٤ - التصويبات ١٥ - المنوعة من الضرف	الأسماء
•	•	٥	١ - الأفعال الخمسة ٢ - أفعال القلوب ٣ - المتعدية إلى مفعولين ٤ - المتعدية إلى ثلاثة مفاعيل ٥ - أفعال التمجيد ٦ - أفعال المدح والذم ٧ - الأفعال الحامدة	الأفعال
•	•	٢٤	١ - كان وأخواتها ٢ - كاد وأخواتها ٣ - المروف المشبهة بليس ٤ - إن وأخواتها ٥ - لا النافية للجنس	النواسخ
•		٥٧	١ - حروف حروف ٢ - حروف وأسماء ٣ - حروف وأفعال	المروف
•		٢٦		
•		١٧		
•		١٠		
•	•	١١		
•	•	٨		
•		٢٤		
•	•	١٨		
•	•	٢٠		
•	•	٥		
•	•	١٢		
•	•	٨		
•	•	٤		
•	•	٢٨		
•	•	١٩		
•	•	٧		
•	•	٧		
•	•	٤		
•	•	٤		
•	•	٢		
•	•	٤		
•	•	٢		
•	•	٢٤		
•	•	١٧		
•	•	٤		
•	•	٦		
•	•	١		
•		٥٧		
•		١٩		
•		٤		

المُعْرَبَاتُ ٤ - الأفعال - التواسخ - الحُرُوفُ

الأفعال الخمسة	يُفعلان - تَفعلان - يَفعلون - تَفعلون - تُفعلين
أفعال القلوب	اتخذ - أثنى - اتخذ - ترك - تعلم - جعل - حبا - حبيب - حال - ذرى - رأى - زعم - صبر - ظن - عم - علم - غدر - ذهبا - وجد - ورد - وهب
متعدية ٢ م به	أسكن - أطعم - أغطي - رزق - زود - سقى - كفا
متعدية ٣ م به	أشهر - أرى - أعلم - أنبا - حدث - خبر - نبأ
أفعال التمجيد	أفعل به - ما أفعله
المدح والذم	بأس - حيدا - ساء - نعم
جامدة	طالما - قلما

كان وأخواتها	ارتد - استعمل - أصبح - أضغى - اغر - أسس - انقلب - باث - تبال - تحول - حاز - رجع - راح - صار - ظل - عاد - غدا - كان - ليس - ما افعل - ما أبرح - ما دم - ما زال - ما فشيء
كاد وأخواتها	ابتدأ - أخذ - اعطى - أفل - أنبرى - أنشأ - أوشك - جعل - جرى - شرع - طفق - عسى - علق - قام - كرب - كاد - هب
الشيئة بليس	إن - لا - لا - ما
إن وأخواتها	إن - أن - كأن - فقل - لكن - ثبت
النافية للجنس	لا

الحروف من حيث الاختصار على الحرفية

الحروف حروف	و - آ - أي - أجل - إذا - إذا - لا - لا - إن - أم - أما - إنما - أن - إن - إن - أو - أي - إي - أي - ب - بن - بل - ثم - جلا - جيز - حتى - رب - س - سوف - عن - في - كان - كذا - كي - ن - لا - لا - لكن - لكن - لم - لن - لو - لولا - لوما - ليت - م - من - نعم - ن - هل - فلا - هيا - وا
حروف وأسماء	إذ - إذا - أل - إلا - ت - على - عن - قد - ك - لا - مذ - مذ - ما - ن - و - ها - و - ي
حروف وأفعال	حاشا - خلا - عدا - فدا

مُجَمَّعٌ بِالْمَعْرَبَاتِ ١ - حالات إعرابها - أمثلة - فوائد عامة

٤	حرف استفهام حرف مصدري حرف نداء	أأنت قادم؟ يختلف عن = هل = في عشرة أوجه سواء على أذهب أم لم تذهب - وهي همزة التوبة التي يؤوّل ما بعدها بمصدر أعظيم مهلاً يمتص هذا الشكّل - بالقرب وقيل للمتوسط
أ	حرف نداء	آ زيدا - ليبيد - قليل الاستعمال
أمين	اسم فعل	فقال الضُّعْفُ آمِين - بمعنى استجب - مني على الفتح - يؤتى به في آخر الكلام
ألفاً	ظرف زمان	ذَكَرْتُه أَلْفًا - معرب دائماً - منصوب
أنام	ظرف زمان	آنا اللَّيْلَ وَالطُّرُوفَ النَّهَارِ - معرب دائماً - منصوب
أو	اسم فعل	أَمْ لَوْ كُنْتُمْ مَعِيَ - بمعنى أتوجه - مني على الكسر
آفي	حرف نداء	آفي صابداً الجليل - للبيد
أبدأ	ظرف زمان	لَنْ يَأْتِيَ أَبَدًا - معرب دائماً - منصوب
أبو	الاسماء الخمسة	قدم أبوك - يُرْفَعُ بِالْوَاوِ وَيُنْصَبُ بِاللَّفْ وَالنَّحْوِ بِأَيَّاءٍ شَرْطُ عَدَمِ إِضَافَتِهِ إِلَى يَاءِ الْمُتَكَلِّمِ
١٢	اسم عدد	قدم اثنا عشر فارساً - الجزء الأول كاللثني والثاني مني على الفتح
اثنتان	اسم عدد	هذان رجلان اثنتان - يُرْفَعُ بِاللَّفِ وَيُنْصَبُ بِالنَّحْوِ بِأَيَّاءٍ
٢٣	اسم عدد	رَحَلَ اثْنَانِ وَعِشْرُونَ زَائِرًا . الأول يُلْحَقُ بِالثَّانِي وَالثَّانِي يُرْفَعُ بِالْوَاوِ وَيُنْصَبُ بِالنَّحْوِ بِأَيَّاءٍ
أجل	حرف جواب	أقام زيداً - أجل اوهي مثل (نعم) . اختلف النحاة في مواضع استعمالها
أجمع	توكيد	سار الجيش كله أجمع - تابع - ممنوع من الصرف - يأتي غالباً بعد كل
١١	اسم عدد	جاءت إحدى عشرة فتاة - الجزء الأول تُقَدَّرُ حركته والثاني مني على الفتح
أحد	ممنوع من الصرف	عاد أحمداً والقول أحمداً - لأنه على وزن الفعل
أخر	ممنوع من الصرف	أقبلت نساء آخر - لأنه صفة بندولة
أخو	الاسماء الخمسة	هذا أخو حرب - يُرْفَعُ بِالْوَاوِ وَيُنْصَبُ بِاللَّفِ وَالنَّحْوِ بِأَيَّاءٍ شَرْطُ عَدَمِ إِضَافَتِهِ إِلَى يَاءِ الْمُتَكَلِّمِ
أوي	إلى ثلاثة مقاعبل	أراهم الله أفعالهم خسرات - المقولان الأخيران أصلهما مبتدأ وخبر يوسد سقا أفعال أخرى تتمدى إلى ثلاثة معاعيل: أعلم - حدث - حيز - أغير - أنيا - نيا

٢ - حالات إعرابها - أمثلة - فوائد عامة

معجم بالمعربات

بيئنا أن اكتتب إذ دخل علي زائر ضربته إذ شئني ولمئت إذ بدأت الحرب - مبيئ على السكون دائما عندئذ يخطدون مازرعوا - مبيئ على السكون - والتثنية عوضاً الجملة المحذوفة: عندئذ ... وإذكروا إذ كنتم قليلاً - مبيئ على السكون وإذكروا في الكتاب مريم إذ انتبذت... - مبيئ على السكون - بدل اشتغال	حرف مفاجأة حرف تعليل ظرف زمان مضاف إليه مفعول به بدل من مفعول به	إذ
إذ ما تقم أقم - مجزوم فعلين - استعمالها نادر ساكناً إذ ما عدت - مبيئ دائماً على السكون - استعماله نادر	حرف شرط ظرف زمان	إذ ما
إذئذ تنجح - يعمل بشروط - إذ أنت ناجح - كتب بالث ضميراً له عن الحرف الناصب	حرف نصب حرف جواب	إذئذ إذا
خرجت إذأ الأسد بالباب - يختص بالمعنى الاسمية أكرمته إذا جاء - مبيئ دائماً على السكون - يختص بالجزء الفعلية جلست إزاء الرجل - معرب دائماً - منصوب	حرف مفاجأة ظرف زمان ظرف مكان	إذا
جلست أضياء جميلة - مُنعت لكثرة الاستعمال - أصلها ضياء تفرقت على أصدقاء مخلصين - لأنه غنوم بالث التانيث المدودة	منوع من الضرف منوع من الضرف	أضياء أضياء
لم يتقدم أحد أصلاً - معرب دائماً - منصوب - أو يُنصب على الحالية أعطيت الفقير ثوباً - ليس أصلها مبتدأ وخبراً	ظرف زمان إلى مفعولين	أصلاً أعطى
أفأ من هذا الزمان - بمنزلة تشبيه - مبيئ - أفأ من شيء معين - أفأ من كل شيء هذا ثوب أحمر - لأنه صفة مؤنثها فلاء - وكذلك أفضل التفضيل	اسم فعل منوع من الضرف	أفأ أفضل
أكرم به صديقاً - فعل أمر جامد - الاسم المنصوب بقده ضمير إن الرجل فادم - وهي عهدية وجنبية حكم النهران... وهي لازمة وغير لازمة جاء المضارب أخاه - يدخل على اسم الفاعل والمفعول والصفة المشبهة	فعل للتشجب حرف تعريف حرف زائد اسم موصول	أكرم به إن أفضل به إن
جاء الذي أحبب - مبيئ على السكون - يُعرب حسب موقعه واجهت ألف مشكلة - يُعرب حسب موقعه - الاسم بعده مفرد مضاف إليه	اسم موصول اسم عدد	الذي ألف

٣ - حالات إعرابها - أمثلة - فوائد عامة

معجم بالمعربات

المعرب	اسم موصول	المدان
طار الصقوران اللذان على الشجرة - مثنى على الحرف - والبعض يُحَقِّقُه بالتثنية إعرابياً	اسم موصول	المدان
ألا تكلُّ شيئا زائل - يذللُّ على تَعَقُّق ما بعده	حرف استفهام	ألا
ألا تتراجع عن خطبتك - أي الطلب بشدة	حرف تحضيض	ألا
ألا أيها المذنب كُفِّرْ عَنكَ	حرف تنبيه	ألا
ألا تذهب مع سليم إلى الملهى	حرف عرض	ألا
ألا اعتماد عن الشئ - مركب من هيئة الاستفهام ولا النافية للجنس	حرف نفي	ألا
ألا تراعون حق الأئمة - يأتي بعده قتل مضارع	حرف تحضيض	ألا
ألا راعيتُم حق الأئمة - يأتي بعده فعل ماضٍ	حرف تنبيه	ألا
أريد ألا تتراجع - مركب من أن الناصبة ولا النافية	حرف نفي	ألا
أهنتُ ألا مفز عن الموت - مركب من أن المحققة ولا النافية للجنس	حرف نفي	ألا
كتبتُ إليه ألا تُبْلِسَ - مركب من أن المنفردة ولا النافية المجازمة	حرف نفي	ألا
جاء التلامذة (ألا سموا) - يُنصِبُ المستثنى بعد شرط	حرف استثناء	ألا
إلا تترسب - مركب من إن الشرطية المجازمة ولا النافية (البعض يرفضها)	حرف نفي	ألا
لئلا يكون للناس عليكم حجة إلا الذين ظلموا منهم - أي ولا الذين	حرف عطف	ألا
أرى الدهر إلا متجنبوناً بأهله - أي أرى الدهر دولاً	حرف زائد	ألا
في رجالٍ إلا رجالك لا يجوز حذفاً موصوفها - يُؤدِّفُ بها جفع مَكْرَ	صفة بمعنى غير	ألا
درستُ إلى المساء - له معنى النافية والظرفية	حرف جز	إلى
إلام الخلف بينكلام لام - مركبة من إلى وما الاستفهامية المحذوفة ألقها	كلمة مركبة	إلام
الآن الآن وليس غذا - سبب دائماً على الفتح	ظرف زمان	الآن
إليك عني - بمعنى ابتعد - ويأتي بمعنى خذ: إليك الكتاب	اسم عمل	إليك
خذتُ إليك هدية - مركبة من إلى والكاف (ضمير)	كلمة مركبة	إليك
سواء اخفنا أم لم نخف	حرف عطف	أم
أفلا تُبصرون أم أنا خير	حرف رائد	أم
خذ الرُمح واركب أمقرس أي الفرس - اجعل ضمير	حرف تعريف	أم
قاب عني أمداً - معرب دائماً - منصوب	ظرف زمان	أمداً
جنتُ أمنا - معرب منصوب - إذا تجردت من أل والإضافة ودل على الأيام الماضية	ظرف زمان	أمس
جنتُ أمس - مثنى على الكسر - إذا تجردت من أل والإضافة ودل على البارحة	ظرف زمان	أمس
مضى أمس (فاعل) ما ألتبب أمنا (مفعول به) كُنْتُ بِالْأَمْسِ (مجرور)	اسم معرب	أمس
إذا دخلته آل أو أضيف، دل على الأيام الماضية وانتفت عنه الظرفية		
مضى أمس (في محل فاعل) ودغنتُ أمس (في محل مفعول به) غنبتُ من أمس (في محل جر)	اسم مثنى	أمس
مبني على الكسر - إذا تجردت من أل والإضافة ودل على البارحة - واختلفت الصحاقي أمراًس		

مَجْمَعُ بِالْمَعْرَبَاتِ

٤ - حالات إعرابها - أمثلة - فوائدها عامة

أما والله الذي أتيك وأضحك - يكثر بعدة القسم
أما تقوم! - يختص بالفعل
أما رأيت هذا؟ - مركبة من همزة الاستفهام وما الناقبة
أما إن رجلاً عاقل - مركبة من همزة الاستفهام وما الزائدة - اختلف النحاة قوله

أما زيداً لشجاع - غير لازم - يفيد التوكيد أو التصغير
اخترتاً ما الخبز وإنما الكسول - له معانٍ أخر اختلف فيها النحاة

جلست أمام الدار - منصوب - ويبنى على الضم إذا قطع عن الإضافة لفظاً لا معنى
أمامك أيها الجندي - بمعنى تقدم

تعبت قبل أن أنهى الدروس - ينصب المضارع - أداة مصدرية
لما أن جاء فرحت - يأتي بعد ما وبين القسم ولو
كثبت إليه أن حارب - يقع بعد قول دون أن يلحق به حرف جر
غفلت أن قد يرجع - مخففة من أن

إن تدروس تتخرج - يجوز فعلين
إن أخذت خبزاً من أمي - يرفع الاسم وينصب الخبر - تكفه إلا عن العمل
إن يقولون إلا كذباً - لا عمل له - يأتي غالباً قبل إلا
ما إن أتيت بشيء أنت تكفه - يأتي بعد ما ولا
إن زيداً لشجاع - مخففة من إن - يندب إفعالها ويقترن الخبر بلام فارقة
إن نفضت الذكرى - أي قد نفضت... حرف تحقيق
واعملوا الخير إن كنتم صالحين - أي إذ كنتم... معنى الظرفية

إن الطقوس جميل - ينصب الاسم ويرفع الخبر - تكفه ما عن العمل
أني تجلس أجلس - يجوز فعلين - مبني على السكون - مفعول فيه
أني لك هذا؟ مبني على السكون - مفعول فيه

أهلاً وسهلاً - أتيت أهلاً ونزلت سهلاً
ألفينا يومين أو ثلاثة أيام - له اثنا عشر معنى
عاقبة أو يتوب - أي إلى أن يتوب - ينصب المضارع بأن المضرة

قفت أول الصف - منصوب - ويبنى على الضم إذا قطع عن الإضافة لفظاً لا معنى
ما رأيت لهذا الأمر أولاً - يعرب حسب موقعه

جاء أولو الأمر - ملحق بالجمع المذكر السالم - مفردة ذو

حرف استفهام
حرف عرض
حرف نفي
بمعنى حقا

حرف شرط
حرف تفصيل

ظرف مكان
اسم فعل

حرف نصب
حرف زائد
حرف تفسير
حرف توكيد

حرف شرط
حرف مشبه بليس

حرف نفي
حرف زائد
حرف توكيد
بمعنى قد
بمعنى إذ

حرف مشبه بالفعل
اسم شرط
اسم استفهام

مفعول به
حرف عطف
حرف نصب فرعي

ظرف زمكان
اسم معرب

اسم مضاف

أما

أنا

أنت

أمام

أمامك

أنا

إن

إن

أني

أهلاً

أو

أول

أولو

نَجْمُ الْمُعْرَبَاتِ - ٥ - حَالَاتُ إِعْرَابِهَا - أَمْثَلَةٌ - فَوَائِدُ عَامَّةَةٌ

أَيًّا تُكْرَمُ أَكْرَمَ - يَجْرَمُ هَلِين - يَلَاذِمُ الإِضَافَةَ وَتَسْمَاؤُهَا عَنِهَا مَا تَلْتَوِي
أَيُّ الإِبِلَادِ رَزَتْ؟ يُعْرَبُ حَسْبَ مَوْقِعِهِ
مَا عَلِمْتَ أَنَّهُمْ الأَفْضَلُ - بِمَعْنَى أَيُّ
زَيْدٌ رَجُلٌ أَيُّ رَجُلٍ - تُعْرَبُ تَعْنًا بَعْدَ نَكْرَةٍ وَحَالًا بَعْدَ مَعْرِفَةٍ
أَيُّهَا اللَّيْثَانِيُونَ... مَعْنَى عَلَى الصَّمِّ - مَفْعُولٌ بِهِ - تَتَّصَلُ بِهَا هَاءُ التَّنْبِيهِ

أَيُّ رَبِّ - تُقْرَأُ بِإِمَالَةِ الصَّوْتِ
عِنْدِي عَسِيْدَةٌ أَيُّ ذَهَبٍ - تُقْرَأُ بِدَوْنِ إِمَالَةٍ

إِنِّي وَرَبِّي إِنَّهُ نَعَى - تُشْتَمَلُ قَبْلَ الْقِسْمِ
أَيْضًا وَأَيْضًا مِنَ الرَّبِّ تَطْلُبُ - قَدْ تَأْتِي حَالًا
أَيُّنَ تَذْهَبُ أَذْهَبُ - يَجْرَمُ قَطْلِينَ - مَبْنِيٌّ عَلَى الْفَتْحِ - مَفْعُولٌ فِيهِ
أَيُّنَ أَنْتَ؟ مَبْنِيٌّ عَلَى الْفَتْحِ - مَفْعُولٌ فِيهِ

أَيُّهَا تَذْهَبُ أَذْهَبُ - يَجْرَمُ قَطْلِينَ - مَبْنِيٌّ عَلَى الْفَتْحِ - مَفْعُولٌ فِيهِ - مَا زَالَتْ
أَيُّهَا طَالِبُ اسْتَعْمَ - لِنِدَاءِ الْبَيْدِ
أَيُّنَ تَجْهَدُ تَنْجَحُ - يَجْرَمُ قَطْلِينَ - مَبْنِيٌّ عَلَى الْفَتْحِ - مَفْعُولٌ فِيهِ - بِمَعْنَى أَيُّ أَنْ
أَيُّنَ تَعُوذُ؟ مَبْنِيٌّ عَلَى الْفَتْحِ - مَفْعُولٌ فِيهِ

إِنَّاكَ أَعْيَدُ - مَبْنِيٌّ عَلَى الْفَتْحِ - مَفْعُولٌ بِهِ
أَمْسَكْتُ بِزَيْدٍ - لَهُ أَرْبَعَةٌ عَشْرَ مَعْنَى لَكِنْ سَبَبِيَّةٌ ائْتَصَرَ عَلَى مَعْنَى الإِصْطِقِ
بَيْتُ الرُّجُلِ زَيْدٌ - جَامِدٌ لِإِنشَاءِ الذَّمِّ - لَا يَتَّعَمَلُ بِهِ الضَّمُّ
يُؤَسِّسُ لِلْعَدَاوَةِ - وَتَأْتِي مَفْعُولًا بِهِ

يَبِخُ الأَمْرُ - بِمَعْنَى اتَّعَجَبًا
جَاءَ بَضْعَةٌ رَجَالٍ - يُعْرَبُ حَسْبَ مَوْقِعِهِ - مُتَّعِقٌ بِالْعَدَدِ الْمُتْرَدِّ
يُطْلَقُ قُدُومَةً - بِمَعْنَى أَيْضًا
جَاءَ بِئِدَ المَغِيْبِ - مَنصُوبٌ - يُبْنَى عَلَى الصَّمِّ إِذَا قُطِعَ عَنِ الإِضَافَةِ لِقَوْلِهِ لَا مَعْنَى
يُعَدُّ لِلْكَذَابِ

أَيُّ
اسم شرط
اسم استفهام
اسم موصول
صفة للنكرة
مُنَادَى

أَيُّ
حرف نداء
حرف تفسير

أَيُّ
أَيْضًا
أَيْنَ
حرف جواب
مفعول مطلق
اسم شرط
اسم استفهام

أَيْضًا
أَيُّ
أَيُّنَ
اسم شرط
اسم استفهام
اسم شرط
حرف نداء
اسم شرط
اسم استفهام

إِنَّاكَ
بِ
بَيْتُ
يُؤَسِّسُ
ضمير نصب
حرف جرّ
فعل ماضٍ
مفعول مطلق

يَبِخُ
يَبِخُ
يُطْلَقُ
يُعَدُّ
اسم فعل
اسم عدد
اسم فعل
ظرف زمان
مفعول مطلق

٦ - حالات إعرابها - أمثلة - فوائد عامة - معجم بالعربية

نام يُعْطِنُ الوَاقِتَ - يأتي نائِبًا عن الظرف وعن المفعول المطلق - ويأتي اسمًا مُتْرَبًا	اسم مضاف	بعض
فَعَبْتُ إلى بَطْلَانٍ - تركيب مزجي	ممنوع من الضرف	بملك
هَاجَتْهُ يَنْقَةُ - يَنْصَعِمُ بِشَيْئِهِ مفعولًا مُطْلَقًا	حال	بنقطة
ما جاء زَيْدٌ بِلَيْ خَالِدٍ - إذا تلاه مقرد	حرف عطف	بلى
ما جِئْتُ بِأَنَّ كَهَيْبَتُ - إذا تلاه جملة	حرف ابتداء	بأن
- بِلَّةُ الأَمْزِ - بمعنى دغ	اسم فعل	بلف
بِلَّةُ أخوانٍ ٢ - أي كَيْفَ أخوانٍ؟ مبيِّنٌ على الفتح - غير مقدم	اسم استفهام	
بِلَّةُ أخوانٍ - بِلَّةُ أخيانٍ - يلزم التثنية إلا عند الإضافة	مفعول مطلق	
أَلَسْتُ مُشْتَفَاً؟ - بلى - يُحوِّكُ التَّثَنِي إلى إثبات	حرف جواب	بلى
طارِقًا كَرِيمٌ بَيْدَ آتِه جِيَانٍ - منصوب - مُضَافٌ إلى المصدر المؤول من أن وما بعدها	مستثنى	ببند
لَا تُفَرِّقُ بَيْنَ النَّاسِ - منصوب - مبيِّنٌ عند بعضهم إذا كَرَّرُ بَيْنَ على الفتح : بَيْنَ بَيْنَ	ظرف زمان	ببين
بَيْنَمَا انْتَزَعَهُ هَاجَمِي عَدُوٌّ - مبيِّنٌ على السكون	ظرف زمان	ببينما
بَيْنَمَا انْتَزَعَهُ إِذْ لَقِيْتُ أَسَدًا - مبيِّنٌ على السكون	ظرف زمان	ببينما
تَالله... معنى القسم	حرف جر	ت
دَرَسْتُ...	حرف تأنيث	
دَرَسْتُ...	ضمير رفع	
رَبِّتُ... كُنْتُ...	حرف زائد	
جَلَسْتُ مُجَابَةً التَّافَهُةَ - بمعنى مُعَابِل	اسم مضاف	تجاه
وَقَفْتُ تَحْتَ الدَّكَايَةِ - منصوب - يُبَيِّنُ على الضم إذا قُطِعَ عن الإضافة لفظًا لا معنى	ظرف مكان	تحت
جاء، تَسْعَةً وَيَسْمُونَ فارسيًا - الأول مفرد والثاني معطوف والامم بعده كغير	اسم عدد	٩٩
قام بالأمر من تلقاء نفسه - أي غير مكره - يُعْرَبُ حسب موقعه	اسم مضاف	تلقاء
يُشْجِي تَارَةً... منصوب	ظرف زمان	تارة
تَمَسَّ الحَظَانَ	مفعول مطلق	تمس
إنهم ثلاثة أشقياء - يماكس الاسم تذكيرًا وتانيًا	اسم عدد	ثلاثة

معجم بالمعربات ٧ - حالات إعرابها - أمثلة - فوائد عامة

عاقبت ثلاث عشرة مذبية - سبق المرفعين على الفتح	اسم عدد	١٣
جاء سمير ثم خالد - يذكّر على الترتيب والترابي	حرف عطف	ثم
جاءت ثقتا رجل - يتنصّر بفتح الجمل	حرف عطف	ثقتا
ثم أقران كثيرة - مبني على الفتح - مفعول فيه	اسم إشارة	ثم
ثمة اضطرابات... سبق على الفتح - مفعول فيه	اسم إشارة	ثمة
أقفلت هذا ٢١ - قلت جئت... وهو بمعنى نعم	حرف جواب	جئت
هذا أمر جليل - بمعنى عظيم أو يسير	اسم معرف	اسم معرف
جاء القوم جميعهم - يجب إضافتها إلى ضمير مطابق للمؤكد	توكيد	جميع
جاء جميع المدعوين - إذا لم يلحق بها الضمير - تلزم الإضافة	اسم معرف	اسم معرف
جئنا لأنتقم - أكثر ما يتبع بعد القسم - بمعنى نعم، تادير الاستعجال	حرف جواب	جئنا
جئنا زيدا - لإنشاء المدح - مركب من خبر وذا - يحتاج إلى خصوص بالمدح	ماضر جامد	جئنا
... إني لأشعر أنني جليل - اسم مقصور - لأنه مسبوقه بأكثر من أصلين	منوع من الصرفه	جليل
أكلت السمكة حتى رأسها - بمعنى إلى	حرف جر	حتى
أكلت السمكة حتى رأسها - يعطف بشروط	حرف عطف	حتى
حتى أنت يا بزورس - تدخل على الجملة	حرف ابتداء	حتى
أدرك حتى تنتجح - ينصب بأن المضرة ويبرز جملة المضارع	حرف نصب فرعي	حتى
حننا لله - لفعل محذوف	مفعول مطلق	حننا
حذار حذار... بمعنى احذر	اسم فعل	حذار
حسبك عدوا - من أفعال القلوب	إلى مفعولين	حسبك
أنت أي حقا - لفعل محذوف	مفعول مطلق	حقا
أحقا أنك ذاهب ٢ - يتضمن معنى في	ظرف زمان	أحقا
قال حقا - يأتي غالبا صفة	اسم معرف	اسم معرف
جاء حموك - يرفع بالواو، ينصب بالألف ويجر بالياء شرط عدم إضافته إلى ما به التكلّم	الأسماء الخمسة	حمو
كذب القوم حاشا زيدا - يتضمن معنى الاستثناء	حرف جر	حاشا
كذب القوم حاشا زيدا - العاقل مستتر وجوبا على خلاف الأصل	ماضر جامد	حاشا

معجم بالعربيات - ٨ - حالات إعرابها - أمثلة - فوائد عامة

من عمل الصلاة - بمنى أتيل أو هلّم	ام فعل	خز
أفم حينئذ أنت - ميني على القم - إن تبعه مفعول ورفع على أنه مبتدأ خبره محذوف	ظرف مكان	حينئذ
حينئذ تجلسن أجلسن - يحزم فعلين - ميني على السكون - مفعول فيه	ام شرط	حينئذ
جلست خلف الطاولة - منصوب - ويبنى على الضم إذا قطع عن الإضافة لفظا لا معنى	ظرف مكان	خلف
جاء القوم خلا زهر - يتضمّن معنى الاستثناء	حرف جر	خلا
جاء القوم خلا زيدا - وتتمين الفعلية إذا قرئ باء جاء القوم ما خلا زيدا	ما قرئ جامد	خلاف
أقول ذلك خلافا - قد تأتي مفعولا مطلقا لفعل محذوف	حال	خلاف
أنت رائع خاصة عندما تتكلم - لفعل محذوف	مفعول مطلق	عندما
وقفت دون الباب - منصوب - ويبنى على الضم إذا قطع عن الإضافة لفظا لا معنى	ظرف مكان	دون
علا من دونه	ام معرب	دون
هذا عجب دون - بمعنى سيء - صفة للكرة	نعت	دون
دونك الكتاب - بمعنى عند	ام فعل	دونك
وهكذا دواليك - مثنى يراد به الكثرة والجمع	مفعول مطلق	دواليك
ذلك المطالب بعينين - ميني - يعرب حسب موقعه	ام إشارة	ذلك
إنه ذو قدرة عجيبة - يرفع بالواو وينصب بالألف ويجر بالياء شرط عدم إضافته إلى ياء المتكلم	الأسماء الحسة	هو
جئت ذا صباح - ذا منصوب - صباح مضاف إليه	ظرف زمان	ذا صباح
قدمت ذات مساء - ذات منصوب - مساء مضاف إليه	ظرف زمان	ذات مساء
... أنا الشرا وذان القسيب والمزق - ميني على الألف	ام إشارة	ذان
فعل سمير قيت ذهنا - ميني على الفتح - يجب تكرارها	كتابة	ذهنت
رب لعد قد صار لعدا مرارا - شبيهة بالزائد بجزئ التكرات - تكلف ما	حرف جر	رب
رئت فتاة تساعدي - شبيهة بالزائد بجزئ التكرات	حرف جر	رئت
وؤندك زيدا - بمعنى أهنأ - بدون الكاف: مفعول مطلق: رويدا أخرى نعت: ساروا سيرا رويدا - حال: جاؤوا رويدا	ام فعل	رؤندك

٩ - حالات إعرابها - أمثلة - فوائدها عامة

شعيرتكم بالمغربيات

رَبَّتْ أَعُوذُ - منصوب مع الفعل القَرَبَ ومبني مع الفعل المبني	ظرف زمان	رَبَّتْ
اجلسن رَبَّتِي أَعُوذُ - ما مصدرية - مثل رَبَّتْ	ظرف زمان	رَبَّتِي
ذَعْنَتِي شَيْخًا وَكُنْتُ بِشَيْخٍ .. من أفعال القلوب رُغِمَ أَنَّهُ شَرِيًّا - فعل ماضٍ بمعنى قَالَ مُدْعِيًّا	إلى مفعولين فعل ماضٍ	رُغِمَ
بِالْحَقِّ بِكَ .. يختصُّ بالمضارع - غير عامل	حرف استقبال	بِ
سُجَّانُ الخالقِ - لفعلٍ محذوفٍ	مفعول مطلق	سُجَّانُ
سَخَطًا لِلخائنِ - لفعلٍ محذوفٍ	مفعول مطلق	سَخَطًا
سُرَّعَانَ القَوْمِ - بمعنى أَسْرَعَ - ويُهْدَى التَّعْجِيبُ	اسم فعل	سُرَّعَانَ
وَضَلَّ القَوْمُ سُرًّا - وها حالاتٌ أخرى	حال	سُرًّا
سَمًا وطاعةً - لفعلٍ محذوفٍ	مفعول مطلق	سَمًا
سَوَّفَ أَعُوذُ - لا يأتي بعده نَهْيٌ	حرف استقبال	سَوَّفَ
جاء القَوْمُ سَوِيًّا زَيْدٌ - منصوب	ممتثلي	سَوِيًّا
ما جاء سِوَالًا - وبأني بمعنى غَدًا ووسطًا هذا مكانٌ سَوِيٌّ	اسم معرب	سِوَالًا
سَاءَ مَا قُلْتُمْ - لإنشاء الذمِّ - يحتاج إلى خصوصٍ بالذمِّ	ماضٍ جامد	سَاءَ
شَيْءٌ الْجَزِيرَةُ شَيْءٌ قَاجِلَةٌ - ومعنى مثل	اسم مضاف	شَيْءٌ
شَتَانُ المَرْيَدَانِ - بمعنى تَهْدٍ - يُطَلَّبُ قَاعًا دَالًا على الشين	اسم فعل	شَتَانُ
وَقَفْتُ شَتَانَ البَيْتِ - منصوب ويبنى على الضمِّ إذا فُطِحَ عن الإضافة لفتحًا لا معنى	ظرف مكان	شَتَانَ
جاء من الشَّهَالِ - يُعْرَبُ حَسَبَ مَوْقِعِهِ	اسم معرب	شَهَالًا
صَبْرًا فِي مُتَمَرِّكِ الحَيَاةِ - لفعلٍ محذوفٍ	مفعول مطلق	صَبْرًا
ذُرِّي صَبَاحَ مَسَاءٍ - كلمة واحدة مبنية على الفتح	ظرف زمان	صَبَاحَ
أَنْتَقَلَمُ صَدَقًا	تائب المفعول المطلق	صَدَقًا
صِرَاحَةً إِنَّكَ نَقَلَمٌ - لفعلٍ محذوفٍ	مفعول مطلق	صِرَاحَةً

١٠- حالات إعرابها - أمثلة - فوائد عامة

مجموع بالمعربات

صحة إنك ترضع - بمعنى استكثرت - إذا نوتت بالكسرتين فعين الزم	اسم فعل	صحة
جئت ضحوه النهار - منصوب - أي بعد طلوع الشمس	ظرف زمان	ضحوه
جاؤوا طرأ - ومثلها: كاتبة وقاطبة - لا تثنى ولا تجمع ولا تسعمل إلا للمائل	حال	طرأ
طال رأيتك هنا - مركب من طال وما الكافة - لا يطلب فاعلا	ماض جامد	طال
تلتنتت الفكر خالية - من أفعال القلوب	إلى متعولين	لتنت
أستكتت بثبات - مختوم بالالف ونون زائدتين	منوع من الضرف	ثبات
عجبا لأمرك يا زمان - لبعلي متحذوف	مفعول مطلق	عجبا
جاء القوم عدا زيد - يتضمن معنى الاستثناء	حرف جر	عدا
جاء القوم ما عدا زيدا - تبيئت القطيعة لدخول ما المصدرية	ماض جامد	جاء
عدا السارق فألفكت - بمعنى أسرع - مضارعه يعدو - وله أكثر من معنى	فعل متصرف	فعل
قدم عشرون ضيفا - ملحق بجمع المذكر السالم - الاسم بهذه تمييز	اسم عدد	عشرون
نزلت من على - يثنى على الضم إذا قطع عن الإضافة لفظا لا معنى	ظرف مكان	على
... كجلمود ضخر حفلة الكيل من على - ثية الإضافة غير موجودة	اسم معرف	على
على القائب عائد - بعهد الترحي - ينصب الاسم ويرفع الخبر	حرف مشبه بالفعل	على
الكتاب على الطاوية - له ثلثة معاني	حرف جر	على
سقط من على المنطح - إذا دخل عليه من - في على جر	اسم مبني	على
علام الخلف بينك غلام مركبة من على وما الاستفهامية	جاء وجرور	علام
عم تبحنون مركبة من عن وما الاستفهامية	جاء وجرور	عم
تررت بعمز - اسم ممدول عن عامر	منوع من الضرف	بعمز
عرفت عما تتكلم - مركبة من عن وما الموصولة	جاء وجرور	عما
عما قريب أذهب - مركبة من عن وما الزائدة	مرفان	عما
عرفت عن المسافر أخبارا - له عشرة معان	حرف جر	عن
أعجبني عن تفعل - أي إن تفعل - في لغة عم	حرف مصدرية	عن
من عن يعني - إذا دخل عليه من أو على - في على جر	اسم مبني	عن

١١ - حالات إعرابها - أمثلة - فوائد عامة

تجسيم بالمعربات

عند	طرف مكان اسم معرب	جاء عند الفجر - منصوب مترسب بن عنده - لا يجر إلا بين
عوض	طرف زمان	لا أفعله عوض الشعر - يبين على الصم إذا قطع عن الإضافة لفتا لا معنى - يجب أن يسبقه نفي أو شرط - وهو يعني أيها هذا عوض عن ذلك - بمعنى بدلاً - يترتب حسب موقعه
عامة	توكيد اسم معرب	جاء القوة عامتهم - شرط أن يلحق به الضمير جاء عامة القوم - حسب موقعه
عين	توكيد اسم معرب	هذا هو عينه - شرط أن يلحق به الضمير فجاءت بنا إنسان عين زمانه ... حسب موقعه
عياناً	حال	شاهدتهم عياناً
غداً	طرف زمان	سأذهب غداً - منصوب
غداً	طرف زمان	كأنني غداً النبي يوم تعلموا ... منصوب
غالباً	اسم معرب	غالباً الحق سي - منصوب على نزع الخافض ومساؤه في الغالب
غير	مستثنى اسم معرب اسم مبني	جاء القوم غير زيد هؤلاء ناس غير مهذبين - نعت صفة للمكروه لا تعرف منى درهم لغير غير - إذا قطع عن الإضافة
ف	حرف عطف حرف زائد حرف استئناف حرف رابط للجواب	درس فتخرج له ثلاثة معان زيداً فلا تظهره - اختلف حوالة النعاه سافر فلينسى ودعته - اختلف حوالة النعاه إن تأكل فلا تكثير - أما البتبع فلا تفقر...
فرادي	حال	رحلوا فرادى - اسم جامد مؤن مبتدئ
فضلاً	متعول مطلق	لا يملك درهماً فضلاً عن دينار - ويترتب حالاً
فضلاً	منوع من الضرف	هذه فتاة شقراء - صفة للمؤنث
فضلاً	منوع من الضرف	امرأة حيل - صفة للمؤنث
فضلاً	منوع من الضرف	هذا رجل سكران - صفة للمذكر مؤنثها فضل
فلان	كناية	فلان فلان ... مترتب حسب موقعه - لا تدخله أل ولا يصرف المؤنث منه

١٢- حالات إعرابها - أمثلة - فوائد عامة - معجم بالمعربات

لا فَعْنُ فَوْقَ... يُرْفَعُ بِالْوَاوِ يُنْصَبُ بِالْأَلْفِ وَيُجْرُ بِأَلْيَاءِ شَرْطِ عَدَمِ إِضَافَتِهِ إِلَى بَاءِ الْمُتَكَلِّمِ	الأسماء الخمسة	فَوْ
وَقَفْتُ فَوْقَ الْجِدَارِ - مَنْصُوبٌ - وَيَبْنَى عَلَى الضَّمِّ إِذَا قُطِعَ عَنِ الْإِضَافَةِ لِقَطْعِهَا لَمْ يَمْنَى	ظرف مكان	فَوْق
وَلَكُمْ فِي الْقِصَاصِ حَيَاةٌ - لَهُ عَشْرَةُ مَعَانٍ	حرف جر	لِ
فِيمَ تَفَكَّرْتُمْ؟ مَرْكَبَةٌ مِنْ فِي وَمَا الْاسْتِفْهَامِيَّةُ	جاء وجرور	فِيمَ
وَفِيهَا أَنَا ذَاهِبٌ... مَرْكَبَةٌ مِنْ فِي وَمَا الْمَصْدَرِيَّةُ		
أَقْفَتْ قَبْلَ الْفَجْرِ - مَنْصُوبٌ - وَيَبْنَى عَلَى الضَّمِّ إِذَا قُطِعَ عَنِ الْإِضَافَةِ لِقَطْعِهَا لَمْ يَمْنَى	ظرف زمان	قَبْلَ
قَدْ أَقْلَعْتُ مِنْ جَاهِدًا - مَعَ الْفِعْلِ الْمَاضِي	حرف تحقيق	قَدْ
قَدْ يَصْنَعُ الْكُذُوبَ - مَعَ الْفِعْلِ الْمَضَارِعِ	حرف تفييل	قَدْ
قَدْ يَبْعُدُ الْقَائِبُ - مَعَ الْمَاضِي وَالْمَضَارِعِ - اِخْتَلَفَ التَّعَاةُ حَوْلَ مَعْنَى التَّوَقُّعِ	حرف توقع	قَدْ
قَدْ أَشْهَدُ الْبَارَةَ - لِقَلِيلِ الْاسْتِمْعَالِ	حرف تكثير	قَدْ
قَدْ زَيْدًا دَرَهْمٌ - بِمَعْنَى يَكْفِي	اسم فعل	قَدْ
قَدْ زَيْدٌ دَرَهْمٌ - بِمَعْنَى حَسْبُ - قَلِيلًا مَا يُعْرَبُ	اسم مبنى	قَدْ
مَا طَرَبْتَهُ لَقَدْ - مَبْنِيٌّ عَلَى الضَّمِّ - يُفِيدُ الزَّمَانَ الْمَاضِي	ظرف زمان	قَدْ
قَدْ زَيْدًا دَرَهْمٌ - بِمَعْنَى يَكْفِي	اسم فعل	قَدْ
قَدْ زَيْدٌ دَرَهْمٌ - بِمَعْنَى حَسْبُ - تَدْخُلُ عَلَيْهِ الْقَاءُ لِلتَّرْتِيبِ: فَقَطْ	اسم مبنى	قَدْ
قَدْ أَذْهَبَ إِلَى الْبَحْرِ مَرْكَبَةٌ مِنْ قَلْبٍ وَمَا الْكَافَّةُ	ماض جامد	قَدْ
وَجَلَوْا قَاطِبَةً - تَكْرَرٌ تَدُلُّ عَلَى الْجَمْعِ	حال	قَاطِبَةً
زَيْدٌ كَأَسَدٍ - لَهُ خَبْرٌ بِمَعْنَى	حرف جر	كَأَنَّ
مَا وَذَعْتَكَ زَيْدٌ - مَنْصُوبٌ أَوْ جَرُورٌ	ضمير	كَأَنَّ
ذَلِكَ هُوَ مَعْنَى - يُلْحِقُ اسْمَ الْإِشَارَةِ وَالضَّمِيرَ الْمُنْفَصِلَ لِلتَّصْبِغِ وَيَقْضِي أَسْمَاءَ الْأَفْعَالِ	حرف خطاب	كَأَنَّ
تَفْجُحُكَ عَنِ الْكَلْبِ - بِمَعْنَى مِثْلِ - يُعْرَبُ حَسْبَ مَا قَبْلَهُ - اِخْتَلَفَ حَوْلَهُ التَّعَاةُ	اسم مبنى	كَأَنَّ
كَأَنَّ زَيْدًا أَسَدٌ - يُنْصَبُ وَيُرْفَعُ - تَكْرَرٌ مَا - لَهُ أَرْبَعَةٌ مَعَانٍ أَهْمُهَا التَّشْبِيهُ	حرف مشبه بالفعل	كَأَنَّ
وَكَأَنِّي مِنْ نَبِيٍّ - مَرْكَبَةٌ مِنْ كَأَنَّ التَّشْبِيهِ وَأَيُّ الْمُتَوَاتُرَةِ - مَبْنِيٌّ عَلَى الْكسْرِ	كتابة	كَأَنَّ
كَأَنَّ مِنْ رَجُلٍ مَرَّ مِنْ هُنَا - مِثْلُ كَأَنِّي	كتابة	كَأَنَّ
جَاهَدُوا كَثِيرًا - أَي جَاهَدُوا جِهَادًا كَثِيرًا	نائب المفعول المطلق	كَثِيرًا
عِنْدِي كَذَا كِتَابًا - مَبْنِيٌّ عَلَى السُّكُونِ - الْاسْمُ بِمَعْنَى تَعْيِينِ	كتابة	كَذَا

١٣ - حالات إعرابها - أمثلة - فوائدها

معجم بالمعربات

كل	توكيد اسم معرب نعت اسم منصوب	فَصَحًا الْمَلَايِكَةُ كُلُّهُمْ - شرط إضافته إلى الضمير كُلُّ النَّاسِ رَاحِلُونَ - حسب موقعه بِأُمَّتَيْهِ النَّاسِ كُلُّ النَّاسِ - تَجِبُ إِضَافَتُهُ إِلَى اسْمِ ظَاهِرِهِ بِأَنَّ مَاقِبَلَهُ لَفْظٌ وَمَعْنَى تَامٌ كُلُّ الْأَيْلِ - نائب عن الظرف - أَكَلْتُ كُلَّ الْأَكْلِ - نائب عن المفعول المطلق
كلنا	اسم معرب	كَلَّمْنَا الْفَتَاتَيْنِ فَادِمَتَا - يَلْزَمُ الْإِضَافَةُ وَتُقَدَّرُ عَلَيْهِ الْحَرَكَةُ
كلا	توكيد	شَهِدْتُ الْفَتَاتَيْنِ كَلَّمْتُهُمَا - مُلْحَقٌ بِالنَّسْ - شرط إضافته إلى الضمير
كلها	نائب ظرف زمان	كَلَّمَا عَيْلَتُ فَرِحَتْ - مَرْكَبَةٌ مِنْ كُلِّ وَهِيَ الْمَصْدَرِيَّةُ الزَّمَانِيَّةُ - منصوب
كلهم	كناية خبرية كناية استفهامية	كَمْ كِتَابًا قَرَأْتَ؟ مَبْنِيٌّ عَلَى السُّكُونِ حَسَبَ مَوْقِعِهِ - مَبْنِيٌّ كَيْ مَحْرُورٍ كَمْ كِتَابًا قَرَأْتَ؟ مَبْنِيٌّ عَلَى السُّكُونِ حَسَبَ مَوْقِعِهِ - مَبْنِيٌّ كَيْ مَنصُوبٍ
كلهم	حرفان	زُرْنِي كَمَا تَزُورُ أَحَاكَ - مَرْكَبَةٌ مِنْ كِ وَمَا الْمَصْدَرِيَّةُ تَعَلَّمْتُ أَنَّهُ كَيْ الْمَجْهُودِ - مَرْكَبَةٌ مِنْ كِ وَمَا حَرْفُ زَائِدٍ كَيْ النَّشْوَانُ وَالرَّجُلَانِ الْعَظِيمُ - مَرْكَبَةٌ مِنْ كِ وَمَا الْكَافَةُ
كلان	ماضٍ ناقص	كَانَ الْفَارِسُ يَسْقُطُ - يَرْفَعُ وَيَنْصَبُ - خَيْرُهُ مَضَارِعُ - مِنْ أَعْمَالِ الْمُقَابَرَةِ
كلان	ماضٍ ناقص	كَانَ اللَّهُ رَاحِلًا - يَرْفَعُ وَيَنْصَبُ - يُصْبِحُ نَائِمًا إِذَا عَمِيَ الْحَدُودُ
كلهم	حرف نصب حرف جر اسم استفهام	اعْتَلَّ عَمِي تَنْجِيحٌ - بِمَرْفُوعِهِ أَنْ الْمَصْدَرِيَّةُ قَوْلًا وَعَدْلًا يُرْجَى الَّذِي كِتَابًا يَضْرُوبُ نَبْعًا - لَا يَجِيزُ إِلَّا الْمَصْدَرِيَّةُ مَعَ صِلَتِهَا وَمَا الِاسْتِفْهَامِيَّةُ كَيْ - كَيْ تَمِيلُونَ إِلَى الشَّرِّ؟ أَي كَيْفَ تَجِيلُونَ... اسْمٌ مَخْصَرٌ
كلت	كناية	قَلَّتْ كَيْتٌ كَيْتٌ - مَبْنِيٌّ عَلَى الْفَتْحِ - يَكْتَسِبُ كَيْتٌ مِنْ جَمَلِيَّةِ الْقَوْلِ - تَجِبُ تَكَرُّرُهَا
كليف	اسم استفهام	كَيْفَ سَأَلْنَا؟ مَبْنِيٌّ عَلَى الْفَتْحِ - حَسَبَ مَا بَعْدَهُ
كليف	اسم شرط	كَيْفَمَا تَفْعَلُ تَفْعَلْ - مَبْنِيٌّ عَلَى السُّكُونِ يَجْزَمُ فَعْلَانِ - حَالٌ
ل	حرف جر حرف نصب فرعي حرف جزم حرف ابتداء حرف جواب حرف زائد الموطة للقس لام التسمي لام الجهد	لَكَ الْمَجْدُ... لَهُ الْتَمَنُّ وَعِشْرُونَ مَعْنَى أَوْزُرِي لِنَجِيحٍ - يَنْصَبُ الْمَضَارِعُ بِأَنَّ الْمَضْمَرَةَ - وَهِيَ لِلتَّعْمِيلِ وَاللَّجُودِ لِيَقْمُ... وَهُوَ لَامُ الْأَمْرِ يَجْزَمُ الْمَضَارِعُ لَزَيْدًا شَجَاعًا - مَعَ خَيْرِ إِنْ: الْمَرْحَلَةُ - مَعَ خَيْرِ إِنْ: الْحَقِيقَةُ: الْعَارِقَةُ ثَوْلَانٌ لِأَنْهَارِ الْبِنَاءِ - فِي جَوَابِ لَوْ وَثَوْلَانٌ وَالْقَسْمُ زَيْدٌ لِنَجِيحٍ - مَعَ خَيْرِ الْبِتْدَاءِ وَأَنَّ الْمَفْتُوحَةَ وَلَكِنْ فِي الْمَفْعُولِ الثَّانِي لِأَرَى لَتَرَى عَيْلَتَهُمْ لِأَكَاثِنَتِكُمْ - تَدْخُلُ عَلَى إِنْ الشَّرْطِيَّةِ لَتَكْرَمُ عَيْرُو - مَعْنَى مَا أَكْرَمَهُ - غَيْرُ جَارِهِ ذَلِكَ... تَلْحَقُ أَسْمَاءُ الْإِشَارَةِ

١٤ حالات إعرابها - أمثلة - فوائد عامة - مجسم بالعربيات

لَيْبَنٌ لَيْبَانٌ - يأتي بصيغة المثني معناه: إجابة بعد إجابة	مفعول مطلق	لَيْبَانٌ
حضر الناسُ لأنَّ انفتاحَ المفلة - سبقَ على السكون - علمة من فدته - يجزُ بمن فظلاً	ظرف زمان اسم معرب	لقدن
الفلسفة لدى المرزبي ومفضة فكمز ... سبقَ على السكون لا يجزُ مطلقاً	ظرف زمان	لدى
لقدن المسافر عابدة - ينصّب ويرقع - تكلفه ما عن العمل	حرف مشبه بالفعل	لقدن
لقدنك أني عائد - لام الابتداء - عمز مبتدأ خبره محذوف وجوبا - الكاف ضمير	كلمة مركبة	لقدنك
ما قام زهدن لكن عجزو - يليه مفرد	حرف عطف	لكن
لكن كانوا يماوسون - ينصّل عملته - يليه جملة	حرف ابتداء	لكن
ذهب سمور ولكن سامي باقي - ينطّل صاعها تقود بالواو تميزاً لها من الابتدائية	عطفة من لكن	لكن
لكن لئبان عزيز - ينصّب ويرقع - تكلفه ما عن العمل - له ثلاثة معاني	حرف مشبه بالفعل	لكن
أذرنن لئكي تنجج - ينصّب المضارع - كي وما بعدها في محل جر	حرف نصب	لئكي
لم يلد ولم يولد - يجرم المضارع وينقلبه ماضياً - بعيد النفي	حرف جزم	لم
خرج ولما يرجع - يجرم المضارع ويقيد الاستمرار حتى الماض	حرف جزم	لما
لما جاء أكرمته - البعض يتبره حرف وجود لوجود أو وجوب لوجوب	ظرف زمان	لما
عزشت لما فقلت كذا - أي ما أطلب إلا فعل كذا	حرف استثناء	لما
لن أكون مناصراً للفاسدين - ينصّب المضارع - بعيد النفي والاستقبال	حرف نصب	لن
لوشاه لأكرمته - غير جازم - حرف امتناع لا امتناع	حرف شرط	لوشاه
يود أحدكم لو يعمّر - يأتي غالباً بعد ودّ ومشتقائه	حرف مصدري	لو
لو يموء الشباب - حصول معناه استحبال	حرف مجز	لو
لو تنزل عندنا - حصول معناه ممكن	حرف عرض	لو
لولا الحياه لعادق استخبار ... المبتدأ بعده خبره محذوف وجوبا	حرف امتناع لوجود	لولا
لولا تستغفرون الله - يختص بالمضارع	حرف تحضيض	لولا
لولا ماغندا ... يختص بالماضي	حرف توبيخ	لولا
لولا أخرتني ؟ قليل الاستعمال	حرف استفهام	لولا
بترلة لولا - يقتبر بعضهم أنه لا يأتي إلا للتحضيض	حرف امتناع لوجود حرف تحضيض حرف توبيخ حرف استفهام	لوما

شعبيهم بالمعربيات ١٥ - حالات إعرابها - أمثلة - فوائد عامة

لا صاحب يوم مكرهه - تنصب وترفع - اسمها مثنى إذا كان غير مضاف وغير عامل لا كرم مكرهها - ترفع وتنصب - تعمل بشروط لا يعرف الشوق إلا من يكابده... لا عمل له جاء سمير لا سامر - يطفئ بشروط أما قرأت أنت؟ - لا لا تلعب بالنكر - يجر المصارع - لا التامية ما منفق إلا تنفق - أي أن تنفق	التامية للجنس المشبهة بليس حرف نفي حرف عطف حرف جواب حرف جزم حرف زائد	لا
لات ساعة مندم - ترفع وتنصب - اسمها وخبرها من أسماء الزمان - يجب حذف اسمها ولا سبأ يوم بدارة جلجل - مركبة من لا التامية للجنس ومعنى اسمها وما الزائدة إذا نصب أو جر بعدها والموصولة إذا رُفِعَ ويستعمل النصب إذا كان ما بعدها معرفة	المشبهة بليس كلمة مركبة	لات لا سبأ
ليت الشباب بعدو - ينصب ويرفع - تدخله ما ويجوز إعماله وإعماله ليس الرجل تريضا - يرفع وينصب - قد ينصب غيره بحرف جر زائد جاء أخوكم - علامة لجمع الذكور	حرف مشبه بالفعل ماضي ناقص حرف جمع	ليت ليس م
هؤلاء مئة رجل - حسب موقعه - متعلق بالعدد المفرد - المندود مفرد مجرور مضى نزهاج - مثنى على السكون - مفعول فيه - وقد يُجر بالي وحتى مضى تذهب أذهب - يجر مفعولين - مثنى على السكون - مفعول فيه هم مثله في البلادة - حسب موقعه - معنى شبه	اسم عدد اسم استفهام اسم شرط اسم مضاف	مئة مضى مضى مثل
ما رأيته مذ يوم الخميس - إذا وليه مفرد ما لقيته مذ سافر - إذا وليته جملة - مثنى على السكون جئت مرة - منصوب عنه هي المرة الأخيرة - إذا دخلت آل	حرف جر ظرف زمان ظرف زمان اسم معرب	مذ مذ مرة
لبيتنا مع الأولاد - منصوب - وقيل إنها حرف جر إذا سكنت ذهبت من معه جئنا معا أي مجتمعين - جامد مؤنن مجتهد	ظرف زمان اسم معرب حال	مع مع مع
بماذا الهوى ما دقت طارقة النوى... لفعل محذوف معاوية مؤسس الدولة الأموية - اسم علم مثنى بناء التانيث	مفعول مطلق مثنى من الصرف	مماذا معاوية

١٦- حالات إعرابها - أمثلة - فوائد عامة

معجم بالمغربيات

دخلت إلى تكلم - صيغة متنته المجموع	مفعول من الصرف	مفاعيل
استغفرت إلى تسابيح رائعة - صيغة متنته المجموع	مفعول من الصرف	مفاعيل
تكاثر أيها الجندي - بمعنى أثبت	اسم فعل	مكالات
من تقابل أقالم - يحزم فعلين - مبني على السكون - حسب ما بعده	اسم شرط	من
من أنت؟ - مبني على السكون - حسب ما بعده	اسم استفهام	من
أخرجت من في البيت - مبني على السكون - حسب موقعه	اسم موصول	من
خرج من الصف - له حقة عشر معنى - أحدها ابتداء الفاية	حرف جر	من
ما جاء منذ أيام - إذا وليه مفرد	حرف جر	من
منذ خرج لم يعد - إذا وليته جملة - مبني على الضم	ظرف زمان	من
من ذا أكرهت؟ - كلمة واحدة مبنية على السكون - تختص بالمعاني	اسم استفهام	من
فها تبتهدن تلقى - يحزم فعلين - مبني على السكون - حسب موقعه - اعتبره البعض حرفاً	اسم شرط	من
به الأثر - بمعنى أكفأ - إذا توترت بالكسرتين تعين الزمن	اسم فعل	من
وجدت ما أحسب - تغير الماعل وقد يأتي للمعاني - مبني على السكون - حسب موقعه	اسم موصول	ما
ما استكثرت - تحذف إليه إذا جرت ثم مبني على السكون - حسب موقعه	اسم استفهام	ما
ما تزيغ فتنض - يحزم فعلين - مبني على السكون - حسب موقعه	اسم شرط	ما
ما أجمل الزينج المبني على السكون في محل رفع مبتدأ	اسم للتعجب	ما
جئت لأمر ما - مبني على السكون في محل حقة الإبهام	نعت	ما
ما سمعت شيئاً - غير عامل	حرف تهيؤ	ما
ما أخذ خيراً من أغير - يرفع وينصب بشروط	مشبه بليس	ما
ما أغفل ما دنت سيات - زمانية وغير زمانية	حرف مصدرية	ما
عنا قليل أذهب - أي: عن قليل...	حرف زائد	ما
إنها لله إله واحد - يكلف الفعل: قللاً - ظلماً - والمرف: زماً - كما...	حرف كافت	ما
أنتها من أعز أصدقائي	حرف للتعش	ما
ما أجمل لبنانة - ما: مبتدأ - أجمل: ماضى للتعجب والقاعق مستتر وجوباً على خلاف الأصل - لبنان: مفعول به - والجملة الفعلية خبر	صيغة تعجب	ما
ماذا التخاذل؟ - ما: اسم استفهام غير مقدم - ذا: اسم إشارة مبتدأ - التخاذل: بدل	كلمة مركبة	ماذا
ماذا يحاول؟ - ما: اسم استفهام غير مقدم لتستدل بحذوف تقديره الشيء - ذا: اسم موصول نعت للسبتاد - يحاول: لا محل له من الإعراب لأنه صلة الموصول		
ماذا يحاول؟ - مبني على السكون - حسب موقعه	كلمة واحدة	

١٧- حالات إعرابها - أمثلة - فوائد عامة

معجم بالمعربات

ن	التوكيد الحقيقية نون التثنية نون الإناث نون الولاية للمثنى والمجمع علامة رفع	اذمّن - في المضارع والأمر فصل بضمهم على يفتح - ملفوظة غير مكتوبة - وهي أنواع ذمّن - ضمير متصل في محل رفع فاعل وذمّن - تأتي قبل باء المتكلم في الفعل واسم الفعل والحرف جاء الرّجلان - مكمورة في المثنى ومفتوحة في الجمع - تُعَدُّ عند الإضافة يُعَلون - في الأفعال الخمسة
ت	التوكيد لمجمع الإناث	ولا تَحْبِنِ الْمَجْنُونًا وَقِيْلَةَ... في المضارع والأمر مَنْهُنَّ - إِيكُنَّ - مشكدة ومفتوحة
نعو	اسم مضاف	قدم نُحُونًا - حَب موقمه - يَكُون اسماً مُعْرَبًا وَظَرْفًا
نعم	حرف جواب	نعمَ هذه آثارهم - الجواب به يتبع ما قبله نفيًا وإثباتًا
نعم	ماضٍ جامد	نعمَ الرَّجُلُ زَيْدٌ - لإنشاء المدح - تدخل عليه تاء التانيث - يَفْعَلُ
نفس	توكيد اسم معرب	جاء الرَّجُلُ فَكَلَّمَ - شرط إضافته إلى ضمير مطابق للمؤكد نَفْسِي حَزِينَةٌ... حَب موقمه
نا	ضمير متصل	رَبَّنَا إِنَّكَ سَمِيعٌ - مبنى على السكون للرفع والنصب والجر
نَيْف	اسم عدد اسم معرب	أَلْفًا وَنَيْفًا مِنَ الرَّجَالِ - يَسْتَمَلُّ فِي مَا زَادَ عَلَى الْمِئَةِ هذا نَيْفٌ عَلَيَّ - أي زائدا... حَب موقمه
هـ	ضمير للفنان	قال لهُ صاحبه وهو يحاوره - مبنى للنصب والجر - وللرفع على خلاف الأصل مع فعل الأمر للمتعجب وعند ما يتصل بنفس
هَلْ	حرف استفهام	هَلْ تَرَاهُ قُلُوبٌ - يَعْتَقِدُ مِنَ الْهَمَزَةِ فِي عَشْرَةِ أَوْجُو
هَلَمْ	اسم فعل	هَلَمْ بِمَا رَجُلٌ - بمعنى أسرع - بغرابة البعض فعل أمر
علا	حرف تخصيص حرف تنديم	هَلَا تَعْوِدُونَ عَن عَطَانِكُمْ - مع المضارع . هَلَا انْتَبَهْتُمْ إِلَى مَا يُبْغِي - مع الماضي
هنا	اسم إشارة	هنا جريدته في الركن مُهْمَلَةٌ - مبنى على السكون - مفعول فيه
هُوَ	ضمير منفصل ضمير الفصل ضمير المثان	هُوَ شَاعِرٌ - مبنى على الفتح للرفع أساسًا زَيْدٌ هُوَ الْفَاضِلُ - يفصل بين المبتدأ والخبر - لا محل له هُوَ الْمَلَأَ أَسَدًا - يُكْتَبُ بِهِ عَنِ الْأَمْرِ الْمُتَكَلِّمُ عَنْهُ - مبتدأ وخبره جِلَّةٌ أَسَدَةٌ

معجم بالمغربيات ١٨ - حالات إعرابها - أمثلة - فوائد عامة

ها	اسم فعل حرف تنبيه ضمير للمؤنث	ها كتابك - بمعنى هذا - وتتصل به الضمائر: هاتك - هاتم يا أيها الرجل المفلتم غيري سعدت صوتها - مبني على السكون للتصب والجزم - وللرفع على خلاف الأصل
هيات	اسم فعل	هيات أن يموت - بمعنى يهد - يرفع فاعلاً فقط
و	حرف عطف حرف نصب فرعي واو التثنية واو رتبة واو القسم واو الحال	قام وقعدت - يفرد عن سائر حروف العطف بحصة عشر حكماً لا تله عن خلقي وتأثير منته - ينصب بأن المضمر بعد نهي أو طلب سرت والجبل - أي إزاءه - يأتي بعدها مقبول معه وليل كعوج البحر أرضي شولة... بعدها مجرور لفظاً والله... لا تدخل إلا على الاسم الظاهر جاء والطقس عاصفاً - الجملة بعدها في محل نصب حال وأنت أيضاً شاعرة - يدخل على الجملة الاسمية ما من أحد إلا وفيه محبوب - يزداد بعد إلا للتوكيد يا يوسفون - في المنادى المبني للجمع المذكر السالم اذخلوا مساكنكم - مبني على السكون في محل رفع فاعل
وراءك	اسم فعل	وراءك أيها الجندي - بمعنى تأخر
وشكأن	اسم فعل	وشكأن القوم - بمعنى أسرع - بأخذ فاعلاً
وا	نداء وتდება	وا يوسفاه - يوسف: منادى - الألف للتدبة - الواو: للتسكت
واحد	اسم عدد	جاء واحد من الرجال - حسب موقعه
٢١	اسم عدد	عاد واحد وعشرون رجلاً - الألف حسب موقعه والثاني مطوف ملحق بجمع المذكر السالم
الألف	ضمير رفع علامة رفع علامة نصب حرف يثاق حرف تდება حرف مقلوب حرف فاصل حرف زائد	ينزلون - مبني على السكون في محل رفع فاعل قدم الولدان - في المنثى أسميت أهلك - في الأسماء الخمسة يا تلميذان - مع المنادى المبني في المنثى ومع أسماء الإشارة والموصول وا يوسفاه - يكون في النداء والتدبة يا رثا - مقلوب عن الياء ونون التوكيد اسمعتان - يفصل بين نون النسوة ونون التوكيد فحمل كل قلب ما أطاها... لضرورة شعرية
ي	ضمير المخاطب ضمير المتكلم علامة نصب علامة جر علامة بناء	تريدن لسان المعالي رخيصة... في الأفعال الخمسة وملحقاتها أعطني كتابي - للتصب والجزم رأيت الولدين - في المنثى وجمع المذكر السالم مرتت يدي القوتين - في المنثى وجمع المذكر السالم والأسماء الخمسة زرت هذين اللذين أعرفهما - في أسماء الإشارة والأسماء الموصولة

معجم بالعربيات ١٩ - حالات إعرابها - أمثلة - فوائد عامة

<p>يقولون ما لا يفعلون - يُرْفَعُ بثبوت النون ويُصَغَبُ ويُجَزَمُ بحذفها</p>	<p>الأفعال الخمسة</p>	<p>يُفَعِّلُونَ</p>
<p>اتَّجَعْتُ يَمِينَ الْجَبَلِ - معرب ويُسَمَّى على الضَّمِّ إذا قُطِعَ عن الإضافة لفظاً لا معنى</p>	<p>ظرف مكان</p>	<p>يَمِينٌ</p>
<p>يا أيُّها اللَّيْبَانِيُّونَ</p>	<p>حرف تدا</p>	<p>يا</p>
<p>يا لَيْشِي كُنْتُ نَمَّةً - ويجوز إعرابه حرف تدا</p>	<p>حرف تنبيه</p>	

وكان أبو علي المازيني

من أراد أن يملك كتابا كبريا في النحو بقدره
فليستغ

١٥

١٥

مَشْرِطُ الْمِصْطَلِحَاتِ وَالْأَوَاتِ

إرشادات وفوائد:

- ذكرت الألف قبل الهمزة.
- عوّل الحرف المشدّد وضمزة الممدودة، كحرف واحد.
- في المصطلح المركّب الأولوية للكلمة الأولى، مثلاً: «لا الناعية» تأتي قبل «لات».
- مصطلح «حروف» يعني: عن حرف وآخر.
- حُدثت (ال) من المصطلحات والمفردات، إلا عند الضرورة.
- إذا كان للمصطلح أو المفردة تسميتان أو أكثر، تُذكر الصفحات في التسمية الأشهر، ونُحال في التسميات الأخرى إلى تلك التسمية.
- غاية هذا الممرّد تسهيل البحث عن التروس والمصطلحات والمفردات لمعرفة طبيعتها واحوالها العرفيّة والإعرابيّة.

المصطلحات والأدوات

١-

مشر

إِسْمٌ ٢١ - ٢٠٢، ٣٤، ٤٥، ٤٦، ٤٧، ٤٨، ٤٩، ٥٠، ٥١، ٥٢، ٥٣، ٥٤	أدوات التحضير ١٨٤	- أ -
٢٨١	أدوات الشرط ١٨٤، ١٨٤، ١٨٤	٢١ - ٢١، ٣٤، ٤٥، ٤٦، ٤٧، ٤٨، ٤٩، ٥٠، ٥١، ٥٢، ٥٣
إِسْمٌ اسْتِفْهَامٌ ٦٤، ٦٥، ٨٩، ٩٧، ١٥٢، ١٥٣	أدوات همز ١٨٤	٢١ - ٢١، ٣٤، ٤٥، ٤٦، ٤٧، ٤٨، ٤٩، ٥٠، ٥١، ٥٢، ٥٣
٢٨٢، ١٥٦	أدوات مصدرية (أنقَرُ: حروف مصدرية).	٢١ - ٢١، ٣٤، ٤٥، ٤٦، ٤٧، ٤٨، ٤٩، ٥٠، ٥١، ٥٢، ٥٣
إِسْمٌ إِشَارَةٌ ٦٤، ٦٥، ٩٦، ١٠٢، ١٥٦، ١٥٧	أدوات الموصول ١٨٤	٢١ - ٢١، ٣٤، ٤٥، ٤٦، ٤٧، ٤٨، ٤٩، ٥٠، ٥١، ٥٢، ٥٣
٢٨٢، ٢١٨، ١٩١	أدوات التثنية ١٤٢	٢١ - ٢١، ٣٤، ٤٥، ٤٦، ٤٧، ٤٨، ٤٩، ٥٠، ٥١، ٥٢، ٥٣
إِسْمٌ أَلْفٌ ٩٢	إِذْ ٢٣ - ٢٣، ٢٥، ٢٨، ١١٠٢، ١١٦٨، ١١٩٢	٢١ - ٢١، ٣٤، ٤٥، ٤٦، ٤٧، ٤٨، ٤٩، ٥٠، ٥١، ٥٢، ٥٣
إِسْمٌ بَاءٌ ١٥١، ١٦٦	٢٨٦، ٢١٤	٢١ - ٢١، ٣٤، ٤٥، ٤٦، ٤٧، ٤٨، ٤٩، ٥٠، ٥١، ٥٢، ٥٣
إِسْمٌ تَفْصِيلٌ ٦٣، ٧٧، ٨٨، ٨٩، ٩٠، ٩١	إِذَا ٢٣ - ٢٣، ٢٤، ٢٨، ٢٨، ٢٩، ١١٠٢، ١١٨٤	٢١ - ٢١، ٣٤، ٤٥، ٤٦، ٤٧، ٤٨، ٤٩، ٥٠، ٥١، ٥٢، ٥٣
٢٠١، ١١٨٤، ١١٧٨، ١٤٠، ١١٢٨	٢٨٦، ٢١٤، ١٩٢	٢١ - ٢١، ٣٤، ٤٥، ٤٦، ٤٧، ٤٨، ٤٩، ٥٠، ٥١، ٥٢، ٥٣
إِسْمٌ جَامِدٌ ٢٨، ٧٧، ٩١، ٩٢، ١٥١	إِذَا ٢٣، ٢٤، ٢٨، ٢٨، ٢٩	٢١ - ٢١، ٣٤، ٤٥، ٤٦، ٤٧، ٤٨، ٤٩، ٥٠، ٥١، ٥٢، ٥٣
إِسْمٌ جَمْعٌ ٦٠، ١٠٧	إِذَا لِلْمَجَازِيَةِ ١٤٥، ١٥٢، ١٥٥، ١٥٨	٢١ - ٢١، ٣٤، ٤٥، ٤٦، ٤٧، ٤٨، ٤٩، ٥٠، ٥١، ٥٢، ٥٣
إِسْمٌ جَمْعٌ جِنْسِيٌّ ٦٠	١٨٤، ١٦٨	٢١ - ٢١، ٣٤، ٤٥، ٤٦، ٤٧، ٤٨، ٤٩، ٥٠، ٥١، ٥٢، ٥٣
إِسْمٌ جِنْسِيٌّ ١٧١، ١٧٧	أَفْأَرْ ١-٢	٢١ - ٢١، ٣٤، ٤٥، ٤٦، ٤٧، ٤٨، ٤٩، ٥٠، ٥١، ٥٢، ٥٣
إِسْمٌ ذَاتٌ ٣٨	إِذْمَا ٢٢ - ٢٢، ٢٦، ٢٨، ٢٨، ٢٩، ١٤٤، ٢٨٦	٢١ - ٢١، ٣٤، ٤٥، ٤٦، ٤٧، ٤٨، ٤٩، ٥٠، ٥١، ٥٢، ٥٣
إِسْمٌ زَمَانٌ ٩١	إِذْنٌ ٢٢ - ٢٢، ٢٦، ٢٨، ١٤٢، ٢٨٦	٢١ - ٢١، ٣٤، ٤٥، ٤٦، ٤٧، ٤٨، ٤٩، ٥٠، ٥١، ٥٢، ٥٣
إِسْمٌ مُرَدٌّ ٦٤، ٦٥، ٩٨، ١٥٢، ١٥٦	أَرَى ٢٨٥، ١٧٧	٢١ - ٢١، ٣٤، ٤٥، ٤٦، ٤٧، ٤٨، ٤٩، ٥٠، ٥١، ٥٢، ٥٣
٢٨٢	أَرَانَيْتَ ١٠٣	٢١ - ٢١، ٣٤، ٤٥، ٤٦، ٤٧، ٤٨، ٤٩، ٥٠، ٥١، ٥٢، ٥٣
إِسْمٌ صَحِيحٌ ٥١	إِرْتَادٌ ١٦٢	٢١ - ٢١، ٣٤، ٤٥، ٤٦، ٤٧، ٤٨، ٤٩، ٥٠، ٥١، ٥٢، ٥٣
إِسْمٌ حَزَنٌ ١٠٢، ١٠٤	إِرَاءٌ ١٦٢، ٢١٢، ٢٨٦	٢١ - ٢١، ٣٤، ٤٥، ٤٦، ٤٧، ٤٨، ٤٩، ٥٠، ٥١، ٥٢، ٥٣
إِسْمٌ عَلَمٌ ٦٤، ٧١، ٧٢، ٧٧، ٩٠، ٢١٨	أَسْبُوعٌ ١٠٢	٢١ - ٢١، ٣٤، ٤٥، ٤٦، ٤٧، ٤٨، ٤٩، ٥٠، ٥١، ٥٢، ٥٣
إِسْمٌ فَاعِلٌ ٧٧، ٨٠، ٨١، ٨٤، ٨٧	إِسْتَارَ الضَّمِيرَ ١٢٣	٢١ - ٢١، ٣٤، ٤٥، ٤٦، ٤٧، ٤٨، ٤٩، ٥٠، ٥١، ٥٢، ٥٣
١٧٨، ١١٧٤، ١١٧٣، ١٤٠، ١٢٨	إِسْتَنَّ، ٢٣، ٢٤، ٢٩، ٢١، ١٥١، ١٩٧	٢١ - ٢١، ٣٤، ٤٥، ٤٦، ٤٧، ٤٨، ٤٩، ٥٠، ٥١، ٥٢، ٥٣
٢١٢	٢٢-٤، ٢٨٢	٢١ - ٢١، ٣٤، ٤٥، ٤٦، ٤٧، ٤٨، ٤٩، ٥٠، ٥١، ٥٢، ٥٣
إِسْمٌ فِعْلٌ ٦٤، ٦٥، ١٠٢، ١٠٤، ١١٣٨	إِسْتَنَّ، مُتَّصِلٌ ٢٠٤	٢١ - ٢١، ٣٤، ٤٥، ٤٦، ٤٧، ٤٨، ٤٩، ٥٠، ٥١، ٥٢، ٥٣
١٢٠، ١٧٣، ١١٧٨، ١١٨٤، ٢٠١	إِسْتَنَّ، مُرَجَّعٌ ٢٠٤	٢١ - ٢١، ٣٤، ٤٥، ٤٦، ٤٧، ٤٨، ٤٩، ٥٠، ٥١، ٥٢، ٥٣
٢٨٢	إِسْتَنَّ، مُتَّقَلِبٌ ٢٠٤	٢١ - ٢١، ٣٤، ٤٥، ٤٦، ٤٧، ٤٨، ٤٩، ٥٠، ٥١، ٥٢، ٥٣
إِسْمٌ هَمَزٌ أَمْرٌ ١٠٣	إِسْتَحَالَ ١٦٢	٢١ - ٢١، ٣٤، ٤٥، ٤٦، ٤٧، ٤٨، ٤٩، ٥٠، ٥١، ٥٢، ٥٣
إِسْمٌ فِعْلٌ قِيَاسِيٌّ ١٠٢	إِسْتَدْرَاكٌ ٢٣، ٢٤، ٢٤، ٢٣، ٢٢	٢١ - ٢١، ٣٤، ٤٥، ٤٦، ٤٧، ٤٨، ٤٩، ٥٠، ٥١، ٥٢، ٥٣
إِسْمٌ فِعْلٌ ماضيٌّ ١٠٢	إِسْتَصَحَّ ١٧٦	٢١ - ٢١، ٣٤، ٤٥، ٤٦، ٤٧، ٤٨، ٤٩، ٥٠، ٥١، ٥٢، ٥٣
إِسْمٌ فِعْلٌ مَرْفُوعٌ ١٠٢	إِسْتَعَانَ ١٧٣، ١٨٨	٢١ - ٢١، ٣٤، ٤٥، ٤٦، ٤٧، ٤٨، ٤٩، ٥٠، ٥١، ٥٢، ٥٣
إِسْمٌ فِعْلٌ مَضارعٌ ١٠٢	إِسْتَنْفَرَ ١٧٦	٢١ - ٢١، ٣٤، ٤٥، ٤٦، ٤٧، ٤٨، ٤٩، ٥٠، ٥١، ٥٢، ٥٣
إِسْمٌ فِعْلٌ مَنْقُولٌ ١٠٢، ١٠٤	إِسْتَفْتَحَ ٢٢، ٢٤، ٢٨، ٢٩	٢١ - ٢١، ٣٤، ٤٥، ٤٦، ٤٧، ٤٨، ٤٩، ٥٠، ٥١، ٥٢، ٥٣
إِسْمٌ فِعْلٌ ناقصٌ ١٤٦	إِسْتِفْهَامٌ ٢٣، ٢٤، ٢٨، ٢٣، ٢٤، ٢٤، ٢٤، ٢٤، ٢٤، ٢٤، ٢٤، ٢٤	٢١ - ٢١، ٣٤، ٤٥، ٤٦، ٤٧، ٤٨، ٤٩، ٥٠، ٥١، ٥٢، ٥٣
إِسْمٌ كَاذِبٌ ١٥١، ١٦١	١٥٦، ١٤٣، ١٢٢	٢١ - ٢١، ٣٤، ٤٥، ٤٦، ٤٧، ٤٨، ٤٩، ٥٠، ٥١، ٥٢، ٥٣
إِسْمٌ كَانٌ ١٥١، ١٦١	إِسْتِفْهَامٌ إِنْكَارِيٌّ ٩٠	٢١ - ٢١، ٣٤، ٤٥، ٤٦، ٤٧، ٤٨، ٤٩، ٥٠، ٥١، ٥٢، ٥٣
إِسْمٌ لَا النَّاقِبَةُ لِلْحَمْسِ ٦٤، ٦٥، ١٥١	إِسْتِفْهَامٌ ٢٣، ٢٤، ٢١	٢١ - ٢١، ٣٤، ٤٥، ٤٦، ٤٧، ٤٨، ٤٩، ٥٠، ٥١، ٥٢، ٥٣
١٦١	إِسْتَكَنَّ ١٧٦	٢١ - ٢١، ٣٤، ٤٥، ٤٦، ٤٧، ٤٨، ٤٩، ٥٠، ٥١، ٥٢، ٥٣
	٣-٧	٢١ - ٢١، ٣٤، ٤٥، ٤٦، ٤٧، ٤٨، ٤٩، ٥٠، ٥١، ٥٢، ٥٣

المصطلحات والأدوات

-٢-

مسترد

إفراد ٥٢	الإضافة إلى الجملة ٢١٤	إِسْمٌ مَا ١٥١ ، ١٥١
الأفعال الخمسة ١٤٦ ، ١٤٣ ، ١٤٨ - ٢٨٣	الإضافة إلى المعرفة ٥٤	إِسْمٌ مَبَالِغَةٌ ١٨٦ ، ١٨٧ ، ١٢٨ ، ١٤١ ، ١٧٢
أفعال التَّزَمِ ٢٠٣	إضافة بيانية ٢١٢	١٧٨
أفعال التَّوَجُّه ١٦٥	إضافة حريفة إلى موصوف ٢١٢	إِسْمٌ مَبْنِيٌّ ٦٥
أفعال التَّشْوِيع ١٦٥	إضافة غير مُخَضَّة ٢١١	إِسْمٌ مَبْنِيٌّ بِأَنَّ عَارِضًا ٦٤
أفعال التَّغْلِيَةِ ١١٦	إضافة لفظية ١٨٣ ، ١٨٥ ، ١٢١ ، ١٢١ ، ٢١٢	إِسْمٌ مَبْنِيٌّ بِأَنَّ لِأَرْمًا ٦٥
أفعال القلوب ١٧٥ ، ١٧٢ ، ٢٨٣	إضافة مُخَضَّة ٢١١	إِسْمٌ مُجَرَّدٌ ٥٠
أفعال المدح ٢٠٢	إضافة مستوية ٨٣ ، ١٠١ ، ٢١١ ، ٢١٢	إِسْمٌ مُرَّةٌ ٧٧ ، ٧٢
أفعال مُتَرَبِّعَةٌ ٦٨	أضْحَى ١٦٢ - ١٦٤	إِسْمٌ مُزِيدٌ ٥٠
أفعال المقارزة ١٦٥	إعراب ٢٣ ، ٢٤ ، ٢٤ ، ٣٠ ، ٣٢	إِسْمٌ مُضْمَرٌ ٧٣ ، ٧٧ ، ١٧٩
أفعال ناقصة ١٦٢ - ١٦٥	أَقْرَبُ ١٧٦	إِسْمٌ مَعْنَى ٢٨
أَفْعَالٌ ٢٨٦	إعراب ١٦٦ ، ١٨٩ ، ٢٧٩	إِسْمٌ مَقْرَبٌ ٦٤ ، ٦٤
أَفْعَالٌ بِهٖ ١٨١ ، ٢٨٦	إعراب الأسم ١٦ ، ١٥٦	إِسْمٌ مَقْبُولٌ ١٧٧ ، ١٨٢ ، ١٨٣ ، ١٣٨ ، ١١٦
أَفْعَالٌ مُخَضَّبَةٌ ١٩٠ ، ١٣٨ ، ١٤٠ ، ١٧٢	إعراب بحركات ظاهرة ٥٧	١١٢ ، ١٧٤ ، ١٧٨ ، ٢١٢
١٨١	إعراب تقديرية ٦٦	إِسْمٌ مَكَانٌ ٩١
أَفْعَالٌ مُتَغَيِّرَةٌ (تَنْغَلَّرُ: اسم متغصِّل).	إعراب التَّوَابِعِ ١٤	إِسْمٌ مَوْصُولٌ ٢٨ ، ٦١ ، ١٦٥ ، ٩٨ - ١٦٠ ، ١٥٦
أَفْعَالٌ ١٦٢ ، ١٦٥	إعراب مُشْتَقِلٌ ١٦	إِسْمٌ مُشْتَقٌّ ١٣٨ ، ١٧٨
أَلٌ ٢٣ - ٢٥ ، ٢٨ ، ٥٤ ، ١٠ ، ١٩٩ ، ٢١١ -	إعراب بحروف ١٦	إِسْمٌ مُضَرَّبٌ ٦٦ ، ٦٨
٢١٢ ، ٢٨٦	إعراب ظاهرة ٦٦	إِسْمٌ مُنْصَرَفٌ ٦٤
إِلَى ٢٣ - ٢٦ ، ٢٩ ، ٢١٠ ، ٢٨٧	إعراب الطرف ١٦	إِسْمٌ نَوْعٌ ٧٢ ، ٧٧
أَلَا ٢٣ - ٢٥ ، ٢٨ ، ٢٨٧	إعراب لفظي ١٨٧ ، ١٨٩	أَسْمَاءُ الْإِضَافَةِ ٢٨٢
أَلَا الْإِسْتِفْهَامِيَّةُ ١٦٨	إعراب الفعل ١٦٧ ، ١٢٧ ، ١٤٧ ، ١٤٨	أَسْمَاءُ لِلْجِهَاتِ ٦٤ ، ٦٥
أَلَا ٢٣ - ٢٥ ، ٢٨ ، ٢٨٧	إعراب مُخْتَلِيٌّ ٦٩ ، ٨٥ ، ١٨٧ ، ١٨٩ ، ١٨٧ -	أَسْمَاءُ خَمْسَةٌ ٦٤ ، ٦٦ ، ١٠٥ ، ٢٨٢
إِلَّا ٢٣ - ٢٦ ، ٢٩ ، ١٢٩ ، ٢٠١ ، ٢٨٧	١٨٩ ، ١٩٢ ، ١٩٩	أَسْمَاءُ الْمَقَادِيرِ ٢٠٢
إِلَامٌ ٢٨٧	إعراب مُتَدَرِّجٌ (تَنْظَرُ: إعراب تقديرية).	إِسْتِنَاءٌ ١٧٥
أَلَّا ١٠٢ ، ١٩٢ ، ٢٨٧	أَشْطَى ١٧٦ ، ٢٨٦	إِسْتِنَاءٌ ١٣٩ ، ١٧٣ ، ١٨٤
إِلْغَاءُ السَّاكِنِينَ ١٤ ، ٦٨	إِجْلَالٌ ٧	إِسْتِغْثَالُ الْمَجْلُ ٦٨
أَلَّذِي ٢٨٦	إِجْلَالٌ بِالسَّاكِنِينَ ٩	إِسْتِغْثَاقٌ ٣٩ - ٤٣
أَلَّذِينَ ٢٨٧	إِجْلَالٌ بِالْحَذَفِ ٩	إِسْتِغْثَاقٌ مِنْ مَوَادٍ ٤٢
إِلْغَاءُ ١٧٥	إِجْلَالٌ بِالْقَلْبِ ٨	إِسْتِغْثَاقٌ ٢٣ ، ٢٣
أَلْفٌ ١٠٧ ، ٢٨٦	إِجْلَالٌ الْهَمْزَةَ ٧ ، ١٠	أَشْيَاءٌ ٢٨٦
أَلْفٌ الثَّانِيَةُ ٥٣	إِجْلَالٌ وَإِدْغَامٌ ١٠	أَصْبَحَ ١٦٢ - ١٦٤
أَلْفٌ الثَّلَاثِيَّةُ ٥٦ ، ١٤٦	أَحْلَمَ ١٧٧	أَصْدَقًا ٢٨٦
أَلْفٌ الثُّبُوتِيَّةُ ١٨٩	إِغْرَاءٌ ١٢٩ ، ١٧٣ ، ١٨٢	أَصْلُ الْمَشْتَقَاتِ ٣٨ ، ٤٢
أَلْفِي ١٧٥	أَفٌ ، أَفٌ ، أَفٌ ١٠٣ ، ٢٨٦	أَصْلًا ٢٨٦
أَلْفَاظٌ مُلَازِمَةٌ لِلْفِعْلِ ١٨٧	أَلْفًا ١٠٣	أَضْرَ ١٦٢
أَلْفَابٌ بِإِعْرَابِ ٦٦	أَلْعَابِلُ ١٥١ ، ١٩٧	إِضَافَةٌ ٨٩ ، ١٤١ ، ١٥٢ ، ٢١١ - ٢١٤
أَلْفَابٌ بِأَنَّ ٦٥	أَلْفَةٌ ١٠٣	

المصطلحات والأدوات

-٥-

مصدر

٢٩١	جملة حالية ١٥٢، ١٩٩	لما في ١٠٢
حتى الابتدائية ١٦٨	جملة خبرية ١١٠، ١٥٢، ١٥٨، ١٦٤	نقطة ٢٩١
حتى فلا ١٠٢	٢٢٠	نقطة ١٠٢
خجا ١٧٥	جملة شرطية ١٥٤، ١٥٤، ١٥٨، ٢٢٠	نقطة ٢٩١، ٢٩٢، ٢٩٣
خلاف ١٧٧	جملة طلبية ١٥٢، ١٥٨، ٢٢٠	نقطة ٥٦
محدث ٨٠، ٨٢، ٨٦	جملة بشرية ١١٥، ١١٤، ١٣٨، ١٣٩	
جاء ٢١٢	١٥٤، ١٦٢، ١٦٧، ١٦٩، ٢١٤	
خدار ٢٩١	٢٢٢	
خلف حرف لينة ١٤٧	جملة قول ١٠١	
خلف الخبر ١٥٥، ١٥٨	جملة مثنى ١٤٢، ١٩٩، ٢٠٤	
خلف الفعل ١٣٩، ١٤٢، ١٤٨ - ١٤٨، ١٤٦ - ١٤٨	جملة منفية ١٤٢، ١٩٩، ٢٠٤	
١٩١	جملة نعتية ١٥٢، ٢٢٠	
خلف كان ١٦٣، ١٦٤	جميع ٢٩١، ٢٢٢	
خلف لمبدأ ١٥٥، ١٥٨	جهات بيت ١٠٢، ٢١٢، ٢٢٢	
خلف المفعول به ١٣٩	جهة ١٠٢	
خلف فنون ١٤٦، ١٤٧	جواب ٢٢، ٢٣، ٧٠، ١٢٨، ١٢٤، ١٣٢، ١٣٣	
خوى ١٦٢، ١٦٥	١٤٤، ١٤٥	
خرف ٤، ٤، ٢١، ٢٢١، ٢٢٢، ٢٢٣	جواب اسمها ١٥٨	
خزعة إسرائيلية ١٨٩	جواب طلب ١٤٥	
خزعة يانوية ١٨٩	جواب قسم ١٣٢، ١٥٥، ١٥٨، ١٦٨	
حروف ١٣، ١٨٤	جواب لولا ١٥٨	
حروف أبجدية ٢١	جواريم ١٢٠، ١٤٧	
حروف استثناء ٢٦	جوت ١٠٢	
حروف جز ٢٦، ٢٧٨، ٢١٠	خبر ٢٣ - ١٤٥، ٢٠، ٢٩١	
حروف جزم ٢٦، ١٤٤		
حروف خلق ٢٢		
حروف زيادة ٥٠		
حروف شديدة ١٢		
حروف شرط ٩٨		
حروف شمسية ٢٢		
حروف صغير ٢٢		
حروف عابدة ٢٦		
حروف عطف ٢٦		
حروف علة ٧، ١٢٩، ١٢٢		
حروف غير عابدة ٢٦		
حروف قسم ٢١٠		
حروف ميان ٢٢، ٢٢، ٢٦		
حروف مستغنية ٢٢		

ج

٢٢، ٢٩١	ج
جاز وميرور ١١٠، ١٥٢، ١٥٥، ١٥٧	جاز وميرور ١١٠، ١٥٢، ١٥٥، ١٥٧
١٥٨	١٥٨
جامد (أنظر: اسم جامد)	جامد (أنظر: اسم جامد)
جز ٢٥، ٦٦	جز ٢٥، ٦٦
جز بالإضافة ٨٧	جز بالإضافة ٨٧
جزى ١٧٦	جزى ١٧٦
جواء (أنظر: جواب)	جواء (أنظر: جواب)
جزم ٢٥، ١٢٥، ١٤٢، ١٤٤	جزم ٢٥، ١٢٥، ١٤٢، ١٤٤
جزم المضارع ١٤٤	جزم المضارع ١٤٤
جذل ١٦٢، ١٦٥، ١٧٥	جذل ١٦٢، ١٦٥، ١٧٥
جذل ٢٢ - ٢٣، ٢٥، ٢٠، ٢٩١	جذل ٢٢ - ٢٣، ٢٥، ٢٠، ٢٩١
جذع ٥٢	جذع ٥٢
جذع أعلام ٦٠	جذع أعلام ٦٠
جذع تكسير ٥٩ - ٦١، ٦٤، ٦٦	جذع تكسير ٥٩ - ٦١، ٦٤، ٦٦
جذع ضمير ٥٩، ٦٠	جذع ضمير ٥٩، ٦٠
جذع فاعل ٥٩، ٦٣، ١٠٦	جذع فاعل ٥٩، ٦٣، ١٠٦
جذع فاعلة ٥٩، ٦٣	جذع فاعلة ٥٩، ٦٣
جذع مؤنث سالم ٥٧ - ٦٠، ٦٤، ٦٦	جذع مؤنث سالم ٥٧ - ٦٠، ٦٤، ٦٦
جذع مذكر سالم ٦٦، ٦٨	جذع مذكر سالم ٦٦، ٦٨
جذع مركبات ٦٠	جذع مركبات ٦٠
جذعة ١٠٢	جذعة ١٠٢
جذق لها محل ١٥	جذق لها محل ١٥
جذق لا محل لها ١٥	جذق لا محل لها ١٥
جملة ١٥، ١٨٦، ١٩٩	جملة ١٥، ١٨٦، ١٩٩
جملة ابتدائية ١٥٢	جملة ابتدائية ١٥٢
جملة اختصار ١٨٢	جملة اختصار ١٨٢
جملة معيضة ١١٥، ١٥٢، ١٥٨، ١٦٦	جملة معيضة ١١٥، ١٥٢، ١٥٨، ١٦٦
١٦٦، ١٦٧، ١٦٧، ١٦٩، ١٦٩	١٦٦، ١٦٧، ١٦٧، ١٦٩، ١٦٩
جملة إنشائية ١٠٠، ١٥٤، ٢٢٠	جملة إنشائية ١٠٠، ١٥٤، ٢٢٠

ح

٢٢، ٢١٦	ح
حادي ١٠٨	حادي ١٠٨
حاز ١٦٢	حاز ١٦٢
حاش ٢٢ - ٢٣، ٢٣، ٢٤، ٢٥، ٢٠، ٢٠، ٢٠، ٢٠، ٢٢٠	حاش ٢٢ - ٢٣، ٢٣، ٢٤، ٢٥، ٢٠، ٢٠، ٢٠، ٢٠، ٢٢٠
٢٩١	٢٩١
حال ٩٧، ٩٨، ١٥١، ١٥٥، ١٩٧، ٢٠٢	حال ٩٧، ٩٨، ١٥١، ١٥٥، ١٩٧، ٢٠٢
حال مؤنكدة ٢٠٦	حال مؤنكدة ٢٠٦
حبيبة ١٧٦	حبيبة ١٧٦
حبيبا ١٣٤، ٢٠٢، ٢٩١	حبيبا ١٣٤، ٢٠٢، ٢٩١
حتى ٢٢ - ٢٢، ٢٠، ١٤٢، ٢١٠، ٢٢٤	حتى ٢٢ - ٢٢، ٢٠، ١٤٢، ٢١٠، ٢٢٤
٢١١	٢١١

مسترد

أ- المصطلحات والأدوات

ظ

علامة جُزْم ٦٨	عابل للفظي ٦٦ ، ٢٠٠	٥٢ ، ٤١ ، ٢٢	ظَرْف (أَنْظَرُ: ممنوع فيه).
علامة حَذْف ١٨	عابل محذوف ١٧٣ ، ١٧٩	١٩٢ ، ١١٠٢ ، ١٩٨ ، ١٩٧	ظَرْف زمان ١٩٨ ، ١٩٧ ، ١١٠٢ ، ١٩٢
علامة خَضْر ١٨	عابل ممنوعة ٦٦ ، ٢٠٠	٢٩٤	ظَرْف شبه مُصْرَف ١٩٣
علامة رَفْع ٦٨	عَظْمًا ٢٩٤	١٧٥	ظَرْف غير مُصْرَف (أَنْظَرُ: ظَرْف مَبْنِي).
علامة مُعْرَب ٢٣ ، ٣١	عَدَا ٢٣ - ٢٢ ، ٢٦ ، ٣١ ، ٢٤ ، ٣٠ ، ٢٥ ، ٢١	١٦٥ ، ١٦٦ ، ١٦٥	ظَرْف غير ملازم للطريقة ١٠٢
علامة نَصْب ٦٨	عَدَا ٢٣ - ٢٢ ، ٢٦ ، ٣١ ، ٢٤ ، ٣٠ ، ٢٥ ، ٢١	٢٨٢	ظَرْف مَبْنِي ١٠٢ ، ١٩٣
عَلَّة (أَنْظَرُ: سروف علقه).	عَدَا ٢٣ - ٢٢ ، ٢٦ ، ٣١ ، ٢٤ ، ٣٠ ، ٢٥ ، ٢١	١١٠ - ١٠٦	ظَرْف مُنْهَم ١٠٢ ، ١٩٣ ، ٢١١
عَلَّق ١٦٥ ، ١٦٦	عَدَا ٢٣ - ٢٢ ، ٢٦ ، ٣١ ، ٢٤ ، ٣٠ ، ٢٥ ، ٢١	١١٠ - ١٠٦ ، ١٦٥ ، ١٦٥	ظَرْف مُصْرَف ١٩٣ ، ٢١١
عَلِم ١٧٥	عَدَا ٢٣ - ٢٢ ، ٢٦ ، ٣١ ، ٢٤ ، ٣٠ ، ٢٥ ، ٢١	١١٠ - ١٠٦ ، ١٦٥ ، ١٦٥	ظَرْف متضمَّن معنى مُشْرَط ٩٨
عَلِم (أَنْظَرُ: اسم ظلم).	عَدَا ٢٣ - ٢٢ ، ٢٦ ، ٣١ ، ٢٤ ، ٣٠ ، ٢٥ ، ٢١	١١٠ - ١٠٦ ، ١٦٥ ، ١٦٥	ظَرْف محدود ١٠٢ ، ١٩٣ ، ٢١٤
عَلِم أَجْمَعِي ٦٧ ، ٦٤	عَدَا ٢٣ - ٢٢ ، ٢٦ ، ٣١ ، ٢٤ ، ٣٠ ، ٢٥ ، ٢١	١١٠ - ١٠٦ ، ١٦٥ ، ١٦٥	ظَرْف مضاف زلي جملة ٦٥
عَلِم جِنْسِي ٢١	عَدَا ٢٣ - ٢٢ ، ٢٦ ، ٣١ ، ٢٤ ، ٣٠ ، ٢٥ ، ٢١	١١٠ - ١٠٦ ، ١٦٥ ، ١٦٥	ظَرْف مُعْرَب ١٠٢ ، ٦٤
عَلِم مُرَكَّب ٧٢ ، ٧١	عَدَا ٢٣ - ٢٢ ، ٢٦ ، ٣١ ، ٢٤ ، ٣٠ ، ٢٥ ، ٢١	١١٠ - ١٠٦ ، ١٦٥ ، ١٦٥	ظَرْف مكان ١٠٢ ، ١٩٨ ، ١٩٧ ، ١٩٢
عَلِم مُرَكَّب اِسْتِدْرَاجِي ٧٢ ، ٧١	عَدَا ٢٣ - ٢٢ ، ٢٦ ، ٣١ ، ٢٤ ، ٣٠ ، ٢٥ ، ٢١	١١٠ - ١٠٦ ، ١٦٥ ، ١٦٥	ظَرْف ملازم للطريقة ١٠٢
عَلِم مُرَكَّب اِضْرَافِي ٧٢ ، ٧١	عَدَا ٢٣ - ٢٢ ، ٢٦ ، ٣١ ، ٢٤ ، ٣٠ ، ٢٥ ، ٢١	١١٠ - ١٠٦ ، ١٦٥ ، ١٦٥	ظَرْفِيَّة ١٠٢ ، ٢٤ ، ٢٨ ، ٣٤ ، ٩٨
عَلِم مُرَكَّب مَرْجِي ٧٢ ، ٧١	عَدَا ٢٣ - ٢٢ ، ٢٦ ، ٣١ ، ٢٤ ، ٣٠ ، ٢٥ ، ٢١	١١٠ - ١٠٦ ، ١٦٥ ، ١٦٥	ظَلُّ ١٦٢ - ١٦٤
عَلِم مُقْرَد ٦٤ ، ٦٧ ، ٢١	عَدَا ٢٣ - ٢٢ ، ٢٦ ، ٣١ ، ٢٤ ، ٣٠ ، ٢٥ ، ٢١	١١٠ - ١٠٦ ، ١٦٥ ، ١٦٥	ظَلُّ ٢٩٤ ، ١١٧٥
عَلِيَّة ١٤١	عَدَا ٢٣ - ٢٢ ، ٢٦ ، ٣١ ، ٢٤ ، ٣٠ ، ٢٥ ، ٢١	١١٠ - ١٠٦ ، ١٦٥ ، ١٦٥	ظَلُّ ٣١ ، ٢٣
عَمَّ ٢٩٤	عَدَا ٢٣ - ٢٢ ، ٢٦ ، ٣١ ، ٢٤ ، ٣٠ ، ٢٥ ، ٢١	١١٠ - ١٠٦ ، ١٦٥ ، ١٦٥	
عَمَّة ٢٩٤	عَدَا ٢٣ - ٢٢ ، ٢٦ ، ٣١ ، ٢٤ ، ٣٠ ، ٢٥ ، ٢١	١١٠ - ١٠٦ ، ١٦٥ ، ١٦٥	
عَمَّة ١٧٧ ، ١٣٨	عَدَا ٢٣ - ٢٢ ، ٢٦ ، ٣١ ، ٢٤ ، ٣٠ ، ٢٥ ، ٢١	١١٠ - ١٠٦ ، ١٦٥ ، ١٦٥	
عُموم النكرة ١٥٢	عَدَا ٢٣ - ٢٢ ، ٢٦ ، ٣١ ، ٢٤ ، ٣٠ ، ٢٥ ، ٢١	١١٠ - ١٠٦ ، ١٦٥ ، ١٦٥	
عُن ٢٣ - ٢٢ ، ٣١ ، ٣٠ ، ٢٩٤	عَدَا ٢٣ - ٢٢ ، ٢٦ ، ٣١ ، ٢٤ ، ٣٠ ، ٢٥ ، ٢١	١١٠ - ١٠٦ ، ١٦٥ ، ١٦٥	
عُنْد ١٠٢ ، ١٩٣ ، ٢٩٥	عَدَا ٢٣ - ٢٢ ، ٢٦ ، ٣١ ، ٢٤ ، ٣٠ ، ٢٥ ، ٢١	١١٠ - ١٠٦ ، ١٦٥ ، ١٦٥	
عُنْدَاك ١٠٢	عَدَا ٢٣ - ٢٢ ، ٢٦ ، ٣١ ، ٢٤ ، ٣٠ ، ٢٥ ، ٢١	١١٠ - ١٠٦ ، ١٦٥ ، ١٦٥	
عَوَابِل (لفظية) ١٥٢ ، ١٥١	عَدَا ٢٣ - ٢٢ ، ٢٦ ، ٣١ ، ٢٤ ، ٣٠ ، ٢٥ ، ٢١	١١٠ - ١٠٦ ، ١٦٥ ، ١٦٥	
عَوَابِل ممنوعة ١٥٩	عَدَا ٢٣ - ٢٢ ، ٢٦ ، ٣١ ، ٢٤ ، ٣٠ ، ٢٥ ، ٢١	١١٠ - ١٠٦ ، ١٦٥ ، ١٦٥	
عَوَابِل ممنوعه به ١٧٤	عَدَا ٢٣ - ٢٢ ، ٢٦ ، ٣١ ، ٢٤ ، ٣٠ ، ٢٥ ، ٢١	١١٠ - ١٠٦ ، ١٦٥ ، ١٦٥	
عَوَظُن ١١٠٢ ، ٢٩٥	عَدَا ٢٣ - ٢٢ ، ٢٦ ، ٣١ ، ٢٤ ، ٣٠ ، ٢٥ ، ٢١	١١٠ - ١٠٦ ، ١٦٥ ، ١٦٥	
عَوَانًا ٢٩٥	عَدَا ٢٣ - ٢٢ ، ٢٦ ، ٣١ ، ٢٤ ، ٣٠ ، ٢٥ ، ٢١	١١٠ - ١٠٦ ، ١٦٥ ، ١٦٥	
عَنْبٌ ١٨٤ ، ٨٨ ، ١١٩	عَدَا ٢٣ - ٢٢ ، ٢٦ ، ٣١ ، ٢٤ ، ٣٠ ، ٢٥ ، ٢١	١١٠ - ١٠٦ ، ١٦٥ ، ١٦٥	
عَنْ ٢٩٥ ، ٢٢٦	عَدَا ٢٣ - ٢٢ ، ٢٦ ، ٣١ ، ٢٤ ، ٣٠ ، ٢٥ ، ٢١	١١٠ - ١٠٦ ، ١٦٥ ، ١٦٥	

ع

غ

غ ٢١ ، ٢٢
 غَاذَر ١٧٥
 غَالِبًا ٢٩٥

المصطلحات والأدوات

-١٢-

ميسر

- مكتوف ١١٣
مكتوف بأدوات الاستثناء ٣٠٥
مكتوف بالإنشاء ١٨٢
مكتوف بأفعال القلوب ١٧٥
مكتوف بالتحذير ١٨٢
مكتوف بجمع جموعت السالم ٥٨
مكتوف بجمع المذكر السالم ٥٧
مكتوف بالمشتر ٥٦
مكتوبات العرف ١٢، ١٣، ١٤
مكتوبات النحر ١٥ - ١٨
مكتوبة ٢٠٢
مكتوب من العرف ١٦٤، ١٦٧، ١٧٢، ٢٨٢
من ٢٢ - ٢٦، ٢٣، ٢٨، ٢١٢، ٢٠٠
من ٩٧ - ٩٩، ١٤٤، ١٣٥، ٢٠٠
مكتوبى ٢٥، ٦٤، ١٨٦، ١٨٧، ١٨٩
١٩٠
مكتوبى مخرم ١٩٠
مكتوبى مضاف ١٨٦، ١٨٧
مكتوبى مضاف إلى ياء المتكلم ١٨٧
مكتوبى مقرون بأن ١٨٦
مكتوبى مقصود بالبناء ٦٥
مكتوبى ١٥١، ١٦١
مكتوبى المجموع ٥٩، ٦٤، ٦٧
مكتوب ١٨٩، ١٩٠
مكتوب ٢٣ - ٢٦، ٢٣، ١٠٢، ١٢١، ٢١٤
مكتوب ٦٢
مكتوب إلى ١٥٧، ٦٢
مكتوب مؤول بالمعروف ٨٥
مكتوبى ٦٤، ٦٧
مكتوبات ١٥١، ٢٨٢
مكتوب ٢٢٩، ٢٢٠
مكتوبى ١١٣، ١١٢
مكتوبى ٥١، ٥٦، ٥٨، ٦٨
مكتوب ١٠٣، ٢٠٠
مكتوب ١٩٨، ١٢٤، ٢٠٠
مكتوب (أنظر: فعل مجهول)
مكتوب للنين ١٢١، ١٢٥
مكتوب ٣٦٨
- مكتوف (أنظر: فعل معتدل)
مكتوف للنين (أنظر: أجوف)
مكتوف للماء (أنظر: جبال)
مكتوب للام (أنظر: فعل ناقص).
مكتوب ٦٤، ٦٧
مكتوب نحفيين ٦٧
مكتوب تقديرين ٦٧
مكتوب ٦٤، ١١٣، ١٣٧، ١٤٧، ١٤٨
مكتوب بالحرف ٦٦، ٦٤
مكتوب بالحركات ٦٦، ٦٤
مكتوبات ٢٨٠ - ٢٠٢
مكتوب ٥٥، ١٩٩
مكتوب (عند) ١٠٦ - ١١٠
مكتوب (اسم) ١٨٧، ٢٢٤
مكتوب عليه ٢٢٤
مكتوبات ١٧٥
مكتوب (أنظر: فعل معلوم)
مكتوب ١٧٨ - ١٨٠
مكتوبى ٢٠٢
مكتوبى به ١٨٢
مكتوبى ٢٨، ٢٤
مكتوب ٣٠٠
مكتوب ١٩٨
مكتوب ١٥١، ١٧٣، ٢٠٠
مكتوب ١٧٥، ١٧٤، ١٧٤، ١٧٤، ١٨٦
١٩٩
مكتوب به ١٨١، ١٨٢، ١٨٧، ١ - ٢، ١٢٠
١٢٨، ١٢١، ١٢١، ١٢٢، ١٧٥ -
١٧٧
مكتوب به ٢٣، ٦٤، ٦٥، ١٩٨، ١٠٢
١١٩، ١٥١، ١٥٢، ١٥٢، ١٥٨
١٧٣، ٢٨٢، ٢٢٤، ١٧٣
مكتوب لأجله ١٥١، ١٧٣، ١١٢
مكتوب ل (أنظر: مفعول لأجله).
مكتوب مطلق ١٧، ١٩٨، ١٥١، ١٧٣، ١٩١
مكتوب منه ١٥١، ١٧٣، ١٩٤
مكتوب ٥١، ٥٦، ٥٨، ٦٤، ١٧، ٦٨
مكتوب ٢٠٠، ١٠٢
- مكتوب ١٢١، ١٢٥، ١٢٢، ١٢٥
مكتوب ١٢١، ١٢٥، ١٢٢، ١٢٥
مكتوب ٥٨، ٥٢
مكتوب خاص ١٩٩، ٢٨٢
مكتوب مشترك ١٩٩، ١٠٠
مكتوبات حرفية (أنظر: حروف صدوية).
- ن
ن ٢٩ - ٢٥، ٢٣، ٢٠١
ن ٢٣ - ٢٥، ٢٣، ٢٠١
نائب ظرف (أنظر: نائب مفعول فيه)
نائب مجازي ٨٢، ١٢٠، ١٢٨، ١٢١، ١٤١
١٤٦، ١٥١
نائب مفعول فيه ١٠١، ١٠٢
نائب مفعول مطلق ١٠١، ١٠١
ناتجة ١ - ٢
ناتقص (أنظر: فعل ناقص)
ناتقص راوي ١٨٢، ١١٦
ناتقص يائي ٨٢، ١١٦
نائب ١٧٧
نحو ٢١٢، ٢٠١
نحو ٣
نحو إحصائي ٢٢٩، ٢٥٠ - ٢٢٣
نحو تحليلي ٢٢٩
نحو تطبيقي ٢٢٩ - ٢٤٩
نحو وظيفي ٢٢٩، ٢٢٢
نحو ٢٤، ١٢٤، ١٢٨، ١٢٠، ١٢٠، ١٢٤، ١٨٩
١٢٩، ١٢٨، ١٢٢، ١٢٢، ١٨٧
نحو ٢٨
نحو ٢٢
نحو ٢٤، ١٢٤، ١٢٨، ١٢٠، ١٢٠، ١٢٤، ١٨٩
نحو ١٠٢
نسبة ٥٢، ٦٢
نسخ ٢٥
نصب ١٢٥، ١٢٥، ١٢٢، ١٤٢

المصطلحات والأدوات

- ١٣ -

سيدر

١٠٣	عاب	٧٨	نصب بأن المضمره
١٨٩	ماء التكت	٨٩	نصب على التميز
١٠٤	عاب	١٩٢	نصب على الطرفية
١١٣	عاب	٣٥	نصب فرعي
١٧٥	عب	١٤٣	نصب المضارع
١٦٥ ، ١٦٢	عب	١١٩	تظايف
٢١٢	عب ذلك	١٧٥	نظر
١٠٣	عيب	٢٢٠ ، ٢١٧ ، ١٩٩ ، ١٨٧ ، ١٥١	تنت
٢٠١ ، ٢٤ ، ٢٥	عل	٢١٩ - ٢١٧	تنت حقيقي
٢٠١ ، ٢٤ ، ٢٥	علا	٢١٩ - ٢١٧	تنت سببي
٢٠١ ، ١٠٤ ، ١١٠٣	علم	٢٢٠ ، ١٥٨ ، ١٥٥	تنت مقطوع
١٣١ ، ١١٩	علم	٢٠١ ، ٢٢ ، ٢٥	تعم
١٢	علمة	٢٠٣ ، ١٥٨ ، ١٥٥	تعم
١٦٨	علمة إن	٢٠١ ، ٢٢١	تعم
٧٨	علمة نسوية	٢٠١ ، ٢٢١ ، ٢٢٤ ، ٢٢٩ ، ٢٨١ ، ٢٤٤ ، ٢٢٣ ، ١٨١	تعمي
١١٩	علمة تعدية	١٦٤ ، ١٥٧ ، ١٤٣ ، ١١٠	تعمي
١١	علمة قطع	١٤٣	تعمي مخلص
١١	علمة وصل	١٨	نقطة
٢٠١ ، ١٩٣ ، ١٠٢	علمة	١٩٩ ، ١٩٠ ، ١٠٠ ، ١٥٥ ، ١٥٤	نكرة
٢٠١	علمة	١٥٢	نكرة شديدة
١٨٦ ، ٢٤ ، ٢٦	علمة	١٨٦	نكرة مقصودة
١٠٣	علمة	١٤٣ ، ١٢٢ ، ١٩٠ ، ٢٣ ، ١٧٨ ، ٢٤ ، ٢٢	نهي
١١٩	علمة	٢٨١ ، ٢٠٣ ، ١٨٠ ، ١٦٢ ، ١٦١	نواصب
١٠٣	علمة	١١٧ ، ١١٣	نواصب
١٠٣	علمة	نون إناء (أنظر: نون نسوة)	نون إناء
٢٠٣ ، ١٠٣	علمة	نون نسوية	نون نسوية
		١٤٧ ، ١٣٤ ، ١٢٠ ، ١٢٢ ، ١٦٨	نون توكيد
		٢١١	نون جمع
		١٤٧ ، ١٢٢	نون نسوة
		١٢٣ ، ٩٥ ، ١٦٨	نون وقاية
		٢٠١ ، ١٠٦	نيف

— ي —

٢٠٢ ، ٢٤ ، ٢٥ — ي
١٩٠ ، ١٨٨ ، ١٨٦ ، ٢٤ ، ٢٦ — ي
٢٠٢

ياء الملاحظة ١٢٢ ، ١٢٦

يقين ١٧٥

يسين ١٠٢ ، ٢٠٢

يوم ١٠٢

— و —

٢٠١ ، ٢٤ ، ٢٦ ، ١٤٣ ، ١٤٢ ، ١٤١ ، ١٣٤

٢٠٢

٢٦ ز

— ه —

٢٠١ ، ٢٣ ، ٢٥ — ه

٢٠٢ ، ١٠٣ ، ٩٦ ، ٢٤ ، ٢٥ — ه

جريدة المراجع

جريدة المراجع - ١ - الأصول والمصادر

نظران لكريم

هذا الترتيب يُراعى أهميّة المراجع للبحث

دار الشرق بيروت - ١٩٧٣	المعلم رشيد الشرتوني	• مبادئ العربية
دار الفكر بيروت - ١٩٧٢	جمال الدين ابن هشام الأنصاري حقّقته (الدكتور مازن المبارك وعلّق عليه) محمد علي حداد راجعه: سعيد الأفغاني	• معنى اللبيب عن كتب الأعراب
مطابع الكرم الحديثة حولية	بوحنّا فخر	• معجم الحروف والظروف
مكتبة لبنان بيروت - ١٩٧٤	From the German of Caspari Edited: W. Wright Revised: W. Robertson Smith M. J. de Goeje	• A Grammar of the Arabic Language
دار الكتب دمشق - ١٩٧٤	أحمد قبّاش	• الكامل في الشعر والعرف والإعراب
مكتبة انطوان بيروت - ١٩٧٤	كمال خوري حليل سلوم نقّصه ودقّق فيه: حبيب غالب	• ضوابط اللغة
دار الفكر بيروت - ١٩٦٨	الدكتور محمد التوّحي	• معجم الأدوات التسمية
دار الفكر بيروت - ١٩٦٨	سعيد الأفغاني	• الموجز في قواعد اللغة العربية
مطابع دار الكتب بيروت - ١٩٧٠	الياسم رحيم سامي ج. خوري	• دليل الإعراب
دار الأندلس ١٩٦٦	حسن دندش	• المختصر في علم العروض والبيان والإعراب

جريدة المراجع - ٢ - الأصول والمصادر (تابع)

هذا الترتيب يراعى أهمية المراجع للبحث

دار الانسان الجديد بيروت - ١٩٧٥	رشاد دارغوث نزيه كبرارة عفيفة دمشقية البيروت مطلق	* دروس في قواعد اللغة العربية
دار المشرق بيروت - ١٩٧٤	أنطوان سمعون البستاني	* المبادئ النحوية الجديدة
دار الكتاب اللبناني بيروت - ١٩٧٣	الدكتور مبارك مبارك	* قواعد اللغة العربية
دار الكتاب اللبناني بيروت - ١٩٧٢	الياس ديب	* القواعد العربية الجديدة
دار النهار للنشر بيروت - ١٩٧٣	إبراهيم فريد الدقر نقولا إبراهيم الدقر	* دليل اللغة قاموس وأبحاث
بيروت - ١٩٥٣	أمين آل ناصر الشين	* دقائق العربية
معهد الآداب الشامية بيروت - ١٩٧٥	الدكتور نقولا سعاده	* المناهج الحديثة لدراسة الآثار الأدبية
مكتبة لبنان بيروت - ١٩٧٧	المعلم بطرس البستاني	* عيب الخيط قاموس مطول للغة العربية
المطبعة الكاثوليكية بيروت - ١٩٧٣	دار المشرق	* المنجد في اللغة والأعلام
المطبعة الكاثوليكية بيروت - ١٩٧٢	دار المشرق	* المنجد الفرنسي العربي
المطبعة الكاثوليكية بيروت - ١٩٥٦	فؤاد أفرام البستاني	* دائرة المعارف
المكتبة البولسية بيروت	سنة الفاخوري	* تاريخ الأدب العربي

جريدة المراجع - ٣ - الأصول والمصادر (تابع)

هذا الترتيب يراهي أهمية المراجع للبحث

دار المعرف بصر القاهرة - ١٩٦٠	دكتور شوقي ضيف	• تاريخ الأدب العربي
دار الثقافة بيروت	أحمد حسن الزيات	• تاريخ الأدب العربي
دار العلم للملايين بيروت - ١٩٧٥	اختيار (الدكتور كمال اليازجي وتتسيق) الدكتور اميل المفلوح	• المنتخب في أدب المقالة
دار عبود بيروت - ١٩٧٤	الدكتور فيليب حشي الدكتور انور جرجسي الدكتور جبرائيل حنور	• تاريخ العرب

فهرس المحتويات

الأول	الإهداء
الثاني	مقدمة المراجع
الثالث	مقدمة المؤلف
الرابع	نصرك المعجم
الخامس	نهرس ألفبائس

فهرس المحتويات - ١

الصفحة : ١	محتوى	الفصل :
	بتشغل مأم	
٣	القواعد العربية	١ - ١
٤	الهيكل العام لتقسيمات الصرف والنحو	١ - ٢
٥	الكلمة العربية	١ - ٣
٦	الحركات والضوابط	١ - ٤
٧	الإدغام	١ - ٥ - ١
٨	الإعلاء	١ - ٥ - ٢
٩	الإعلاء بالفتحة	١ - ٥ - ٣
١٠	الإعلاء بالخفض والتسكين	١ - ٥ - ٤
١١	إعلاء الهجزة	١ - ٦ - ١
١٢	هجزة الموصول وهجزة التلحيق	١ - ٦ - ٢
١٣	كتابة الهجزة	١ - ٧ - ١
١٤	ملحق ١	١ - ٧ - ٢
١٥	ملحقات الصرف	١ - ٨ - ١
١٦	ملحقات النحو	١ - ٨ - ٢
١٧	إعراب الاسم والحرف والجملة	١ - ٨ - ٣
١٨	إعراب الفعل	١ - ٨ - ٤
١٩	علامات الترقيم - الوقوف في القراءة	٢
	الحرف	
٢١	الحرف	٢ - ١
٢٢	أقسام الحرف	٢ - ٢
٢٣	حروف المباني	٢ - ٣ - ١
٢٤	حروف المعاني	٢ - ٣ - ٢
٢٥	حروف المعاني	٢ - ٣ - ٣
٢٦	حروف المعاني	٢ - ٣ - ٤
٢٧	معجم بالحروف	٢ - ٤ - ١
٢٨	معجم بالحروف	٢ - ٤ - ٢
٢٩	معجم بالحروف	٢ - ٤ - ٣
٣٠	معجم بالحروف	٢ - ٤ - ٤
٣١	معجم بالحروف	٢ - ٤ - ٥
٣٢	معجم بالحروف	٢ - ٤ - ٦
٣٣	معجم بالحروف	٢ - ٤ - ٧
٣٤	معجم بالحروف	٢ - ٤ - ٨
	الاسم	
٣٥	الاسم	٣ - ١
٣٦	الهيكل العام لتقسيمات الاسم	٣ - ٢
٣٧	المتصرف وغير المتصرف	٣ - ٣ - ١
٣٨	الهيكل العام لتقسيم الاسم بين متصرف وغير متصرف	
٣٩	الاشتقاق	
	الهيكل العام لسير المشتقات	

المحتويات

-٢-

فهرس

٤٠	اسم المشتقات من الفعل الماضي	الاشتقاق	٣ - ٣ - ٢
٤١	اسم المشتقات من الفعل المضارع	الاشتقاق	٣ - ٣ - ٣
٤٢	اسم اشتقاق المصادر	الاشتقاق	٣ - ٣ - ٤
٤٣	موجز اسم المشتقات	الاشتقاق	٣ - ٣ - ٥
٤٤	أمثلة تبيّن مختلف المشتقات من المصدر الواحد	المشتقات	٣ - ٤ - ١
٤٥	أمثلة تبيّن المشتقات الأساسية من المصدر الواحد	المشتقات	٣ - ٤ - ٢
٤٦	أمثلة تبيّن المشتقات الأساسية من المصدر الواحد	المشتقات	٣ - ٤ - ٣
٤٧	أمثلة تبيّن المشتقات الأساسية من المصدر الواحد	المشتقات	٣ - ٤ - ٤
٤٨	أمثلة تبيّن المشتقات الأساسية من المصدر الواحد	المشتقات	٣ - ٤ - ٥
٤٩	أمثلة تبيّن المشتقات الأساسية من المصدر الواحد	المشتقات	٣ - ٤ - ٦
٥٠	أوزان الجرد والمزيد من الأسماء	الجرّد والمزيد	٣ - ٥
٥١	المحدود - المنفوس - الضمّح - التّشبيه بالضّمّح	الاسم المنفوس	٣ - ٦
٥٢	الهيكل العامّ لتقسيم الاسم في الذّلالة	الموصوف والصّفة	٣ - ٧
٥٣	أقسامها وأنواعها	المذكّر والمؤنث	٣ - ٨
٥٤	أنواعها - بعض علاقاتها الإعرابيّة	المعرفة والتّكسرة	٣ - ٩ - ١٠ - ١٢
٥٦	بناءؤه وأحكامه	الاسم المتّنى	٣ - ١٠
٥٧	بناءؤه وأحكامه	جمع المذكّر السّالم	٣ - ١١
٥٨	بناءؤه وأحكامه	جمع المؤنث السّالم	٣ - ١٢
٥٩	بناءؤه وأحكامه	جمع التّكسير	٣ - ١٣ - ١
٦٠	منتهى الجمع - جمع المجمع - المصنوع الأخرى	جمع التّكسير	٣ - ١٣ - ٢
٦١	جموع التّكسير المطّردة	جمع التّكسير	٣ - ١٣ - ٣
٦٢	تجديده وأحكامه	الاسم المنسوب	٣ - ١٤
٦٣	تجديده وأحكامه	الاسم المنصّر	٣ - ١٥
٦٤	الهيكل العامّ لتقسيم الأسماء العربية والأسماء المبنية	العرب والمبنيّ	٣ - ١٦
٦٥	نوعاتها وأقسامها	الأسماء المبنية	٣ - ١٧
٦٦	أنواعها وعلاماتها	الأسماء العربية	٣ - ١٨
٦٧	حالاته	الممنوع من الضّرف	٣ - ١٩
٦٨	تقدير علامات الإعراب على آخر الأسماء والأفعال	علامات الإعراب	٣ - ٢٠
٦٩	الاسم المبتدأ		٤
٧١	اسم الجنس والظّم وتحددها وأقسامها	اسم الجنس والظّم	٤ - ١ - ١
٧٢	أحكامه	اسم الظّم	٤ - ١ - ٢
٧٣	الهيكل العامّ لأقسام المصدر	المصدر	٤ - ٢ - ١
٧٤	القياسيّ والسّاعيّ في الجرد الثلاثيّ والرّباعيّ	المصدر الجرد	٤ - ٢ - ٢
٧٥	الأوزان القياسيةّ لمزيدات الثلاثيّ والرّباعيّ	المصدر المزيد	٤ - ٢ - ٣
٧٦	صيفته - بناؤه - أوزانه	المصدر المبنيّ	٤ - ٢ - ٤
٧٧	والمصدر الضّماحيّ واسم انزعة واسم النوع	اسم المصدر	٤ - ٢ - ٥
٧٨	أنواعه وأدواته	المصدر المؤنث	٤ - ٢ - ٦
٧٩	عمله في الإعراب	المصدر	٤ - ٢ - ٧
٨٠	صيفته - بناؤه - أوزانه	اسم النّاعل	٤ - ٣ - ١
٨١	عمله في الإعراب	اسم الفاعل	٤ - ٣ - ٢

٨٢	: صيغته - بناؤه - أوزانه	اسم المفعول	٤ - ٤ - ١
٨٣	: عمله في الإعراب	اسم المفعول	٤ - ٤ - ٢
٨٤	: صيغتها - بناؤها - أوزانها	الصيغة المشبهة	٤ - ٥ - ١
٨٥	: عملها في الإعراب	الصيغة المشبهة	٤ - ٥ - ٢
٨٦	: صيغتها - بناؤها - أوزانها	أمثلة المبالغة	٤ - ٦ - ١
٨٧	: عملها في الإعراب	أمثلة المبالغة	٤ - ٦ - ٢
٨٨	: صيغته - بناؤه - وزنه	أفعل التفضيل	٤ - ٧ - ١
٨٩	: عمله في الإعراب	أفعل التفضيل	٤ - ٧ - ٢
٩٠	: عمله في الإعراب (فاعله - تعديته)	أفعل التفضيل	٤ - ٧ - ٣
٩١	: صيغتها - بناؤها - أوزانها	اسماء المكان والزمان	٤ - ٨
٩٢	: صيغته - بناؤه - أوزانه	اسم الآلة	٤ - ٩
٩٣	: تحديده وأقسامه	الضمير	٤ - ١٠ - ١
٩٤	: عمله في الإعراب	الضمير	٤ - ١٠ - ٢
٩٥	: ضمير المثان - نون الوفاية - كاف الخطاب	الضمير	٤ - ١٠ - ٣
٩٦	: تحديده وأقسامه	اسم الإشارة	٤ - ١١
٩٧	: تحديده وأدواته	اسم الاستفهام	٤ - ١٢
٩٨	: تحديده وأقسامه	اسم الشرط	٤ - ١٣
٩٩	: تحديده وأقسامه	الاسم الموصول	٤ - ١٤ - ١
١٠٠	: صلة الموصول	الاسم الموصول	٤ - ١٤ - ٢
١٠١	: تحديدها وأقسامها	الكتابات	٤ - ١٥
١٠٢	: تحديدها وأنواعها	الظروف	٤ - ١٦
١٠٣	: صيغته وبناؤه	اسم الفعل	٤ - ١٧ - ١
١٠٤	: عمله في الإعراب	اسم الفعل	٤ - ١٧ - ٢
١٠٥	: حالاتها الإعرابية	الأسماء المحففة	٤ - ١٨
١٠٦	: العدد الأصلي والعدد الترتيبي	اسم العدد	٤ - ١٩ - ١
١٠٧	: أحكام العدد الأصلي	اسم العدد	٤ - ١٩ - ٢
١٠٨	: أحكام العدد الترتيبي	اسم العدد	٤ - ١٩ - ٣
١٠٩	: أمثلة تطبيقية للعدد الأصلي والعدد الترتيبي	اسم العدد	٤ - ١٩ - ٤
١١٠	: كتابة الأرقام	اسم العدد	٤ - ١٩ - ٥
١١١	الفعل		
١١٢	: الميكل العام لتقنيات الفعل	الفعل	٥ - ١ - ١
١١٣	: في الزمان والصيغة	الفعل	٥ - ١ - ٢
١١٤	: الصيغة الأساسية لأفعال الماضي والمضارع والأسر	الفعل	٥ - ١ - ٣
١١٥	: أوزان المجرّد الثلاثي والرباعي	الفعل المجرّد	٥ - ٢
١١٦	: أوزان مزيدات الثلاثي والرباعي	الفعل المزيد	٥ - ٣ - ١
١١٧	: أوزان المزيدات بالتفصيل	الفعل المزيد	٥ - ٣ - ٢
١١٨	: علاقة الفعل بالمفعول به	اللأزم والمنتمّي	٥ - ٤
١١٩	: علاقة الفعل بالمفاعل ونائب المفاعل	المعلوم والمجهول	٥ - ٥
١٢٠	: دخول حروف العلة على الفعل (و. ي. في)	التعلل الصحيح والمعتل	٥ - ٦
١٢١	: دخول نون التوكيد على الفعل	المؤكّد وغير المؤكّد	٥ - ٧
١٢٢			

المحتويات

فهرس

١٢٣	: علاقة الفعل بالفتائر البارزة والمستتره	الفعل والفتائر	٥ - ٨ - ١
١٢٤	: دخول الفتائر البارزة على الفعل	الفعل والفتائر	٥ - ٨ - ٢
١٢٥	: الصحيح والمعتل - المنوم والمجهول - المؤكد - الجماد	تصريف الفعل	٥ - ٩ - ١
١٢٦	: المعلوم الصحيح والمعلوم المجهوز	تصريف الفعل	٥ - ٩ - ٢
١٢٧	: المعلوم المعتل غير المجهوز	تصريف الفعل	٥ - ٩ - ٣
١٢٨	: المجهول الصحيح والمجهول المجهوز	تصريف الفعل	٥ - ٩ - ٤
١٢٩	: المجهول المعتل غير المجهوز	تصريف الفعل	٥ - ٩ - ٥
١٣٠	: المضارع المنصوب والمجزوم والمؤكد	تصريف الفعل	٥ - ٩ - ٦
١٣١	: أوزان مزيدات الثلاث	تصريف الفعل	٥ - ٩ - ٧
١٣٢	: أوزان مزيدات الثلاث (تابع)	تصريف الفعل	٥ - ٩ - ٨
١٣٣	: أوزان مزيدات الرباعي	تصريف الفعل	٥ - ٩ - ٩
١٣٤	: الأمر المؤكد والأفعال الجمادة	تصرف الفعل	٥ - ٩ - ١٠

١٣٥

١٣٧	: إعراب الفعل	إعراب الفعل	٦ - ١
١٣٨	: علاقة الفعل بالفاعل وتائب الفاعل والمفعول به	الجملة الفعلية	٦ - ٢ - ١
١٣٩	: مرتبة الفعل والفاعل والمفعول به	الجملة الفعلية	٦ - ٢ - ٢
١٤٠	: تحديده وأحكامه	الفاعل	٦ - ٣
١٤١	: نائب الفاعل	نائب الفاعل	٦ - ٤
١٤٢	: تحوّل الجملة من مثبتة بوجبة إلى منفية سالبة	المنية والمنية	٦ - ٥
١٤٣	: رفع المضارع ونصبه: الجملة الفعلية المرفوعة والمنصوبة	رفع المضارع ونصبه	٦ - ٦
١٤٤	: الجملة الفعلية المجرومة	جزم المضارع	٦ - ٧
١٤٥	: أحكام الجملة الشرطية	الشرط والجواب	٦ - ٨
١٤٦	: إعراب الفعل بالثون الزائدة	الأفعال الخمسة	٦ - ٩
١٤٧	: بناء الفعل وإعرابه: ست عشرة حالة للمبني والمرب من الأفعال	بناء الفعل وإعرابه	٦ - ١٠ - ١
١٤٨	: بناء الفعل وإعرابه: المبني والمرب في الماضي والمضارع والأمر	بناء الفعل وإعرابه	٦ - ١٠ - ٢

١٤٩

١٥١	: إعراب الاسم	إعراب الاسم	٧ - ١
١٥٢	: المبتدأ والخبر	الجملة الاسمية	٧ - ٢ - ١
١٥٣	: مرتبة المبتدأ والخبر	الجملة الاسمية	٧ - ٢ - ٢
١٥٤	: علاقة الخبر بالمبتدأ	الجملة الاسمية	٧ - ٢ - ٣
١٥٥	: في حذف المبتدأ والخبر	الجملة الاسمية	٧ - ٢ - ٤
١٥٦	: مقلّعات المبتدأ والخبر	الجملة الاسمية	٧ - ٢ - ٥
١٥٧	: مقلّعات المبتدأ والخبر (تابع)	الجملة الاسمية	٧ - ٢ - ٦
١٥٨	: موجز لأحكام المبتدأ والخبر	الجملة الاسمية	٧ - ٢ - ٧

١٥٩

١٦١	: إعراب التوابع	التوابع	٨ - ١ - ١
-----	-----------------	---------	-----------

المحتويات

فهرس

١٦٢	النواسخ	٨ - ١ - ٢
١٦٣	كان وأخواتها	٨ - ٢ - ١
١٦٤	كان وأخواتها	٨ - ٣ - ٢
١٦٥	كاد وأخواتها	٨ - ٣
١٦٦	ما وأخواتها	٨ - ٤
١٦٧	إن وأخواتها	٨ - ٥
١٦٨	هدرة إن	٨ - ٦
١٦٩	لا التافية للجنس	٨ - ٧
١٧١	المفاهيم	
١٧٣	المفاعيل	٩ - ١
١٧٤	المفعول به	٩ - ٢
١٧٥	المفعول به الثاني	٩ - ٣ - ١
١٧٦	المفعول به الثاني	٩ - ٣ - ٢
١٧٧	المفعول به الثالث	٩ - ٤
١٧٨	العامل والمفعول	٩ - ٥ - ١
١٧٩	العامل والمفعول	٩ - ٥ - ٢
١٨٠	العامل والمفعول	٩ - ٥ - ٣
١٨١	أفعل التعجب	٩ - ٦
١٨٢	التحذير والإغراء	٩ - ٧
١٨٣	الاستعصام	٩ - ٨
١٨٤	الاشتغال	٩ - ٩
١٨٥	التنازع	٩ - ١٠
١٨٦	النداء	٩ - ١١ - ١
١٨٧	النداء	٩ - ١١ - ٢
١٨٨	الاستنائة	٩ - ١٢
١٨٩	التدبئة	٩ - ١٣
١٩٠	التشريح	٩ - ١٤
١٩١	المفعول المطلق	٩ - ١٥
١٩٢	المفعول لأجله أو لئ	٩ - ١٦
١٩٣	المفعول فيه	٩ - ١٧
١٩٤	المفعول معه	٩ - ١٨
١٩٥	الأفعال	
١٩٧	الأفاعيل	١٠ - ١
١٩٨	الحال	١٠ - ٢ - ١
١٩٩	الحال	١٠ - ٢ - ٢
٢٠٠	الحال	١٠ - ٢ - ٣
٢٠١	الحال	١٠ - ٢ - ٤
٢٠٢	التشخيص	١٠ - ٢ - ٥

٢٠٣	أفعال المدح والذم	التشبيز	١٠ - ٣ - ٢
٢٠٤	أحكام الاستثناء	الاستثناء	١٠ - ٤٠ - ١
٢٠٥	الاستثناء بأخوات إا وملحقاتها	الاستثناء	١٠ - ٤ - ٢
٢٠٧	المجرورات		
٢٠٨	الهيكل العام لأقسام المجرورات	المجرورات	١١ - ١
٢١٠	أقسامها وسماتها	حروف الجر	١١ - ٢
٢١١	تحديداتها وتفصيلها	الإضافة	١١ - ٣ - ١
٢١٢	الإضافة المعنوية	الإضافة	١١ - ٣ - ٢
٢١٣	الإضافة اللفظية	الإضافة	١١ - ٣ - ٣
٢١٤	الإضافة إلى الجملة	الإضافة	١١ - ٣ - ٤
٢١٥	التوابع		
٢١٧	الهيكل العام لأقسام التوابع	التوابع	١٢ - ١
٢١٨	تحديده وأقسامه	الثمت	١٢ - ٢ - ١
٢١٩	علاقة الثمت بالتعوت	الثمت	١٢ - ٢ - ٢
٢٢٠	تعديل الثمت وقطعه وتقديمه وحذفه	الثمت	١٢ - ٢ - ٣
٢٢١	تحديده وأقسامه	التوكيد	١٢ - ٣
٢٢٢	تحديده وأقسامه	البيدك	١٢ - ٤٠ - ١
٢٢٣	علاقة البيدك بالبيدك فيه	البيدك	١٢ - ٤ - ٢
٢٢٤	تحديده وأقسامه	العتف	١٢ - ٥
٢٢٥	تحديداتها وألفاظها	الحكاية	١٢ - ٦
٢٢٦	علاقة التابع بالتنوع في الصرف والنحو	التوابع	١٢ - ٧
٢٢٧	النحو التحليلي		
٢٢٩	النحو التحليلي: العهد	النحو التحليلي	١٣ - ١
٢٣٠	النحو التحليلي: غايات شعرية مخرجة	النحو التحليلي	١٣ - ٢ - ١
٢٣١	لولا مخاطبتي إنك لم تترقي وترى السرور يجيء في الفسفات ولا ميا يوم بداره جفجلى	● كفى بجمي نحولاً أني رجل ● تأتي الكساره حين تأتي جعدة ● ألا ريباً يوم لك منهن صالح ● إننا قوم أبنت أخلاقنا شرفاً	١٣ - ٢ - ١ ١٣ - ٢ - ٢
٢٣٢	بش الرقيق رقيق غير مأمون دار الأماني والمنسى والمثقة	● لا تصحن رقيقاً لت تأمنه ● نكست جزاء المتقين الجنة	١٣ - ٢ - ٣
٢٣٣	ولا تفرار عسلى زار من الأسد فما كنت سروراً في قمتها غما	● نكست أن أبا قابوس أوصدني ● أتاهما كتابي بعد ياسر وترجمة	١٣ - ٢ - ٤
٢٣٤	ذخيرة عقل يحييها ويحز زيادته لو نقصت في التكلم	● وأفضل نثر يتفاد ويتنقى ● وكائن ترى من صامت لك معجب	١٣ - ٢ - ٥
٢٣٥	ولا يسد يوماً أن ترث الودائع على قومه يستغن عنه ويذم	● وبما المال والأهلون إلا ودائع ● ومن يك ذا فضل فيقبل بفضله	١٣ - ٢ - ٦

المُحْتَوَات

فهرس

٢٣٦	• يكون وراه فرج قر سب	• عن الكرب الذي أُنسبت فيه	١٣ - ٢ - ٧
٢٣٧	• فلا الحمد مكتوب ولا المال باقية	• إذا الجود لم يبرقا خلاصاً من الأذى	١٣ - ٢ - ٨
٢٣٨	• فتصون، غيرون تمانية المكاد	• كل الصائب قد عمّر على الفس	١٣ - ٢ - ٩
٢٣٩	• لا شاكيباً لماً ولا مُضجيراً	• ورُعمت نفسي في النفوس عجمية	١٣ - ٢ - ١٠
٢٤٠	• كما نُكزت فوق العروس المراهم	• نزلتهم فوق الأعصب نورة	١٣ - ٢ - ١١
٢٤١	• ووجه الأرض أسلحة تتالا	• ضللاً الجود أسلحة خفافاً	١٣ - ٢ - ١٢
٢٤٢	• غييراً من الأمسال إلا فيسراً	• إذا صح عود الحاني المرء لم يجد	١٣ - ٢ - ١٣
٢٤٣	• عفواً وعافية في الروح والجند	• فرجو وأعشى وأدعو الله مُتنبياً	١٣ - ٢ - ١٤
٢٤٤	• ومن عيرت مالهون ففناء	• فوالجود من حسب من لا يُجيب	١٣ - ٢ - ١٥
٢٤٥	• وإن كنت قد أزمعت صرمي فأحلي	• فأظلم مهلاً بعض هذا التذليل	١٣ - ٢ - ١٦
٢٤٦	• ولكن لأفرغ بسباب الفرج	• تعارفت لا رغبة في العرج	١٣ - ٢ - ١٧
٢٤٧	• فهنالك يعترفون أين القفر	• وإن الأمور تعاطفت وتشابهت	١٣ - ٢ - ١٨
٢٤٨	• فأعسف ثم أتوفى لا يفتني	• ولقد أمر على التلمع ببني	١٣ - ٢ - ١٩
٢٤٩	• وتفتى متأزلاً الكرماء	• بسقط الطير حيث ينتثر الحب	١٣ - ٢ - ٢٠
٢٥٠	• فكنر أنست بجمالاً لركته عُذرا	• إذا ما أتت من صاحب لك زلة	١٣ - ٢ - ٢١
٢٥١	• ولم يفتن من يوي باللغو مذكورا	• ما عاش من مات مذموماً خائفه	١٣ - ٢ - ٢٢
٢٥٢	• ونهر الخلس جراحها وينتصم	• أنام كل جوف عن شواردها	١٣ - ٢ - ٢٣
٢٥٣	• عملاً لفضله كان ذا التلمع	• يبا أهما الرجل النعم غيره	١٣ - ٢ - ٢٤
٢٥٤	• لآت بما لم تنطقه الأوائل	• وأني وإن كنت لأحبر زمانه	١٣ - ٢ - ٢٥
٢٥٥	• تراهم سادة وهم القبيح	• وفي عند العكبة من رجال	١٣ - ٢ - ٢٦
٢٥٦	• فتجهد فوق جهل الجاهلينا	• ألا لا يجهل أحد علينا	١٣ - ٢ - ٢٧
٢٥٧	• حيلة وإنما الضمف ملاً	• وإذا الشيخ قال أم في مل	١٣ - ٢ - ٢٨
٢٥٨	• تفتيانك ضلالاً مبين	• صاح شمر ولا تزنا ذكر الملو	١٣ - ٢ - ٢٩
٢٥٩	• أنك إذا لم تلتفه لك مجددا	• وما كل من يدي الباشة كائنا	١٣ - ٢ - ٣٠
٢٦٠	• حدثت لعمرك رائح أن تهجري	• لا نخشى أني هجرتك طائفاً	١٣ - ٢ - ٣١
٢٦١	• عت الهوى يقوى على الكفاح	• عيشاً يساول ذو الهوى كئافاً	١٣ - ٢ - ٣٢
٢٦٢	• فلا بكلم إلا حين يتم	• يُنفض حياءً ونفض من مهابة	١٣ - ٢ - ٣٣
٢٦٣	• ولا صلالة ولا صوفة على الحمد	• ما الخير صوم يذوب الصائمون له	١٣ - ٢ - ٣٤
٢٦٤	النحو الإحصائي إحصاء الأفعال وإعرابها في الآيات		١٣ - ٢ - ٣٥
٢٦٥	• سورة الفاتحة - ١ - وهي سبع آيات		١٣ - ٢ - ٣٦
٢٦٦	• سورة الزمرد - ١٣ - من الآية الأولى إلى الحمدية والشرين		١٣ - ٢ - ٣٧
٢٦٧	• سورة النحل - ١٦ - من الآية الأولى إلى الخامسة والشرين		١٣ - ٢ - ٣٨
٢٦٨	• سورة الحجج - ٢٣ - من الآية الأولى إلى الخامسة عشرة		١٣ - ٢ - ٣٩
٢٦٩	• سورة فاطر - ٣٥ - من الآية الأولى إلى السادسة عشرة		١٣ - ٢ - ٤٠
٢٧٠	• سورة الطور - ٥٢ - وهي تسع وأربعون آية		١٣ - ٢ - ٤١
٢٧١	النحو الإصطافي: خلاصة الإحصاءات السابقة		١٣ - ٢ - ٤٢
٢٧٢	النحو الوظيفي: جدول بالرموز المستعملة للوظائف الإعرابية		١٣ - ٢ - ٤٣
٢٧٣	النحو الوظيفي: نماذج معرفة فمن من مساعدة		١٣ - ٢ - ٤٤
٢٧٤	النحو الوظيفي: نماذج معرفة: الحجاج بن يوسف		١٣ - ٢ - ٤٥
٢٧٥	النحو الوظيفي: نماذج معرفة: ابن المقفع		١٣ - ٢ - ٤٦
٢٧٦	النحو الوظيفي: نماذج معرفة: الجاحظ		١٣ - ٢ - ٤٧
٢٧٧	النحو الوظيفي: نماذج معرفة: ابن عبد ربه		١٣ - ٢ - ٤٨

فهرس المحتويات - ٨

٢٦٩	تأذج معربة : القاضى الفاضل	النحو الوضئى	١٣ - ٤ - ٧
٢٧٠	جدول عام يترقيم الحالات الإعرابية	النحو المنهج	١٣ - ٥ - ١
٢٧٢	تأذج معربة : جبران خليل جبران	النحو المنهج	١٣ - ٥ - ٢
٢٧٣	تأذج معربة : من زيادة	النحو المنهج	١٣ - ٥ - ٣
٢٧٤	تأذج معربة : طه حسين	النحو المنهج	١٣ - ٥ - ٤
٢٧٥	تأذج معربة : امين نخلة	النحو المنهج	١٣ - ٥ - ٥
٢٧٦	تأذج معربة : عباس محمود العقدة	النحو المنهج	١٣ - ٥ - ٦
٢٧٧	المعربات		١٤
٢٧٩	مُعَرَّبَةُ الكَلِمَاتِ المعربة والمبنيّة	البناء والإعراب	١٤ - ١
٢٨٠	تهجيد	المعربات	١٤ - ٢ - ١
٢٨١	أقسامها - أنواعها - عددها	المعربات	١٤ - ٢ - ٢
٢٨٢	الأسماء بالتفصيل	المعربات	١٤ - ٢ - ٣
٢٨٣	الأفعال التواسخ - الحروف	المعربات	١٤ - ٢ - ٤
٢٨٤	الكلمات بالترتيب الهجائى	المعربات	١٤ - ٢ - ٥
٢٨٥	حالات إعرابها - أمثلة - قواعد عامة	معجم بالمعربات	١٤ - ٢ - ٦
٢٨٥	أرى	أرى	١٤ - ٢ - ١
٢٨٦	ألف	ألف	١٤ - ٢ - ٢
٢٨٧	أمس	اللدان	١٤ - ٢ - ٣
٢٨٨	أولو	أما	١٤ - ٢ - ٤
٢٨٩	أبدأ	أبى	١٤ - ٢ - ٥
٢٩٠	ثلاثة	بعض	١٤ - ٢ - ٦
٢٩١	حائبا	ثلاث عشرة	١٤ - ٢ - ٧
٢٩٢	زويدك	خى	١٤ - ٢ - ٨
٢٩٣	مراصة	زيت	١٤ - ٢ - ٩
٢٩٤	مخ	صبة	١٤ - ٢ - ١٠
٢٩٥	فلان	عند	١٤ - ٢ - ١١
٢٩٦	كذا	فو	١٤ - ٢ - ١٢
٢٩٧	ل	كل	١٤ - ٢ - ١٣
٢٩٨	لؤمنا	ليتك	١٤ - ٢ - ١٤
٢٩٩	معاوية	لا	١٤ - ٢ - ١٥
٣٠٠	ماذا	مفاعل	١٤ - ٢ - ١٦
٣٠١	هو	ن	١٤ - ٢ - ١٧
٣٠٢	ي	ها	١٤ - ٢ - ١٨
٣٠٣	يا	يقولون	١٤ - ٢ - ١٩
٣٠٥	فهرس المصطلحات والأدوات		١٥
٣٣١	جريدة المراجع		١٦
٣٣٥	فهرس المحتويات		١٧

وقول الجهاد الاصمغاني:

إنني رأيت أنه لا يكتبُ إنسانٌ كتاباً في يومه إلا وكان في غمّه:
لو عجزَ هذا لكان أحمقن،
ولو زيدَ هذا لكان يُسحقن،
ولو قُدمَ هذا لكان أفضل،
ولو تُركَ هذا لكان أجهلن،
وهذا من أعظم البسر.



المؤلف

- تخرّج العقيد الركن أنطوان الذّحّاح في المعاهد الآتية:
المدرسة الحربية - الفياضية - لبنان.
مدرسة المدفعية الملكية - لاركهول - إنكلترا.
المدرسة البحرية - بوس - فرنسا.
كلية الأركان العامة - لفسورث - الولايات المتحدة.
• من المناصب التي شغلها: مرافقة رئيس الجمهورية، قائد كتيبة مدفعية، قائد سلاح البحرية الوطنية، مدير الشؤون الجغرافية، مدير عام الأمن العام وسفير لبنان في البرازيل.
• وته المؤلفات الآتية: تنظيم المؤسسة. تنظيم القيادة وأصولها. الانتخابات التأسيسية ١٩٧٢.
• تمكّن العقيد الذّحّاح، بفضل خبرته العالية في التنظيم، ورؤيته العلمية الشاملة، ومعرفته الدقيقة بعلوم البرجة، من النظر إلى القواعد، من حيث تنظيمها، نظرة جديدة، فإذا هي جداول ولوحات تجتمع ما كان مشتتاً وتوضح ما كان غامضاً. فكان بذلك أول مؤلف تناول قواعد اللغة العربية من خلال هذا المفهوم.

المراجع

- الدكتور جورج متري عبد السبح، مجاز في الأدب العربي. ويحمل درجة دكتوراه دولة في الفلسفة والعلوم الاجتماعية.
- له مقالات عديدة ومحاضرات. من مؤلفاته:
والفكر الاجتماعي عبر العصور.
وهو منذ ١٩٨١ عضو مؤسس في مجلس أستاذ كلية اللغة العربية - كراشي، في لبنان والعالم العربي (تحت إشراف: المنظمة العالمية - اتحاد العالم الإسلامي).
ولقد كان للتعاون الوثيق بين المؤلف والمراجع في مراحل تأليف جميعها أثره البالغ في إخراج هذا المعجم القيم الذي تفخره مكتبة لبنان، في تقديمه إلى العالم العربي.

STAFF COLONEL
ANTOINE
DAHDAH

A DICTIONARY OF
ARABIC GRAMMAR
in Charts and Tables

Revised by
Dr George M. Abdulmassih

Librairie du Liban